

ssdfgdfgdgdd

gdfdfgdgfd

Edited by Foxit Reader  
Copyright(C) by Foxit Software Company,2005-2008  
For Evaluation Only.

**DAN LASCU**

# **MATEMATICI SPECIALE PENTRU INGINERI**

**TEORIE ȘI EXEMPLE**

**2010**

# CUPRINS

<b>PREFAȚĂ</b>	<b>4</b>
<b>1. FUNCȚII COMPLEXE</b>	<b>5</b>
<b>1.1 Numere complexe</b>	<b>5</b>
1.1.1 Introducere. Forma algebrică	5
1.1.2 Forma trigonometrică a numerelor complexe	7
<b>1.2 Elemente de topologie în corpul numerelor complexe</b>	<b>10</b>
<b>1.3 Funcții complexe de o variabilă reală</b>	<b>11</b>
1.3.1 Definiții. Limită. Continuitate	11
1.3.2 Derivabilitate. Diferențiabilitate	12
1.3.3 Integrala Riemann. Primitive	13
<b>1.4 Funcții complexe de o variabilă complexă</b>	<b>14</b>
1.4.1 Definiție. Limită. Continuitate	14
1.4.2 Funcții olomorfe	15
<b>1.5 Funcții armonice. Consecințe ale relațiilor Cauchy – Riemann</b>	<b>18</b>
<b>1.6 Reguli de calcul pentru derivatele funcțiilor monogene</b>	<b>21</b>
<b>1.7 Integrala curbilinie în complex. Definiție. Proprietăți</b>	<b>22</b>
<b>1.8 Teorema lui Cauchy</b>	<b>24</b>
<b>1.9 Formula integrală a lui Cauchy</b>	<b>26</b>
<b>1.10 Șiruri și serii de numere complexe</b>	<b>29</b>
<b>1.11 Șiruri și serii de funcții în complex</b>	<b>32</b>
1.11.1 Șiruri de funcții	32
1.11.2 Serii de funcții	32
1.11.3 Serii de puteri	33
1.11.3 Serii Laurent	36
<b>1.12 Puncte singulare ale funcțiilor olomorfe</b>	<b>39</b>
<b>1.13 Teorema reziduurilor</b>	<b>42</b>
<b>1.14 Aplicații ale teoremei reziduurilor la calculul unor integrale reale</b>	<b>44</b>
1.14.1 Integrale de tipul $I = \int_{-\infty}^{\infty} \frac{P(x)}{Q(x)} dx$	44

1.14.2 Integrale de tipul $I = \int_0^{2\pi} R(\sin \theta, \cos \theta) d\theta$	46
<b>2. TEORIA CÂMPURILOR</b>	<b>51</b>
2.1 Introducere	51
2.2 Ecuații cu derivate parțiale de ordinul întâi liniare și omogene	52
2.3 Ecuații cu derivate parțiale de ordinul întâi cvasiliniare	54
2.4 Câmp scalar. Câmp vectorial	56
2.5 Fluxul și circulația	64
2.6 Formule integrale	69
2.6.1 Formula flux – divergență (a lui Gauss – Ostrogradski)	69
2.6.2 Formula lui Stokes	70
2.7 Câmpuri particulare importante	72
2.7.1 Câmpuri irotaționale	72
2.7.2 Câmpuri solenoidale	73
2.7.3 Câmpuri biscalare	74
<b>3. SERII FOURIER. INTEGRALA FOURIER. TRANSFORMATA FOURIER. TRANSFORMATA LAPLACE</b>	<b>77</b>
3.1 Serii Fourier	77
3.2 Forma complexă a seriilor Fourier	81
3.3 Integrala Fourier	83
3.3.1 Forma complexă a integralei Fourier	83
3.3.2 Forma reală a integralei Fourier	83
3.4 Transformata Fourier	86
3.5 Transformata Laplace	88
3.5.1 Definiții. Exemple	88
3.5.2 Proprietăți ale transformatei Laplace	89
3.5.3 Exemple	96
3.5.4 Integrarea ecuațiilor diferențiale liniare cu coeficienți constanți	99
3.5.5 Integrarea sistemelor de ecuațiilor diferențiale liniare cu coeficienți constanți	100
3.5.6 Rezolvarea unor ecuații integrale	101
3.5.7 Rezolvarea unor ecuații integro-diferențiale	103
<b>4. ECUAȚIILE FIZICE MATEMATICE</b>	<b>106</b>

<b>4.1 Ecuatii cu derivate partiale de ordinul al doilea</b>	<b>106</b>
<b>4.2 EDP cvasiliniare de ordinul al doilea. Forma canonică</b>	<b>107</b>
4.2.1 EDP cvasiliniare	107
4.2.2 Reducerea la forma canonică	110
4.2.3 Ecuatii liniare și omogene în raport cu derivate partiale de ordinul al doilea, cu coeficienți constanți	112
<b>4.3 Coarda finită. Metoda separării variabilelor (D. Bernoulli și J. Fourier)</b>	<b>116</b>
<b>4.4 Ecuația propagării căldurii</b>	<b>119</b>
<b>4.5 Problema lui Dirichlet pentru cerc</b>	<b>121</b>
<b>5. FUNCȚII SPECIALE</b>	<b>128</b>
<b>5. FUNCȚII SPECIALE</b>	<b>128</b>
<b>5.1 Polinoame Legendre</b>	<b>128</b>
<b>5.2 Polinoame Cebâșev</b>	<b>135</b>
<b>5.3 Polinoame Hermite</b>	<b>138</b>
<b>5.4 Polinoame Laguerre</b>	<b>142</b>
<b>5.5 Funcții Bessel</b>	<b>146</b>
<b>BIBLIOGRAFIE</b>	<b>151</b>

## PREFAȚĂ

Matematica apare în toate domeniile ingineresti și este esențial ca absolvenții unei facultăți tehnice să înțeleagă cât mai multe concepte și să învețe să le aplice cu succes în problemele de inginerie.

Matematica, în interdependență cu alte discipline: fizica, chimia, tehnologia, informatica, economia, biologia, medicina, științele umane, ocupă astăzi o poziție importantă în lumea științifică și în economia modernă. Matematica are un rol esențial în dezvoltarea instrumentelor de modelare folosite de aproape toate disciplinele, și este omniprezentă în societatea contemporană hiper-tehnologizată (de exemplu, aritmetica este aplicată în metodele de codare și criptare, ecuațiile cu derivate parțiale - în prognozele meteo, calculul probabilităților și statistica - în finanțe, analiza Fourier și calculul operațional - în mecanica undelor, electrotehnică). Numeroase profesii presupun cunoștințe de matematică.

Ne întrebăm care este rolul matematicii în acest context. Emanuel Kant spunea că *“o știință conține atâta știință câtă matematică conține în ea”*. Nimic mai adevărat și în cazul de față! Oare se pot acorda premii Nobel în economie, fizică, chimie fără ca teoria enunțată să aibă o fundamentare matematică, o modelare științifică sub formă algoritmică riguroasă?

Cartea de față cuprinde într-o formă accesibilă cât mai multor studenți noțiunile de matematică inginerească pe care autorul le predă studenților din anul al II-lea de la Academia Navală “Mircea cel Bătrân”, Constanța. Deși se adresează în special studenților de la facultățile cu profil tehnic, cartea poate fi utilă și în pregătirea studenților din învățământul economic sau a celor de la facultatea de matematică.

Dorința autorului este ca lucrarea să fie de un real ajutor studenților în străduințele lor de înțelegere și însușire a cunoștințelor de Matematici speciale.

Cartea este structurată în 5 capitole, conținând numeroase exemple rezolvate, care acoperă programa analitică a cursului de Matematici speciale.

August 2010

D.L.

# 1. FUNCȚII COMPLEXE

## 1.1 Numere complexe

### 1.1.1 Introducere. Forma algebrică

Mulțimea numerelor complexe a apărut din necesitatea extinderii mulțimii numerelor reale  $\mathbb{R}$  astfel ca orice ecuație de gradul al doilea să aibă soluții în noua mulțime.

Fie  $\mathbb{R}^2$  produsul cartezian al perechilor ordonate  $(x, y)$  de numere reale, adică

$$\mathbb{R}^2 = \{(x, y) \mid x \in \mathbb{R}, y \in \mathbb{R}\}.$$

Pe mulțimea  $\mathbb{R}^2$  se definesc două operații algebrice interne, adunarea și înmulțirea, astfel:

$$(x_1, y_1) + (x_2, y_2) = (x_1 + x_2, y_1 + y_2), \quad (1.1.1)$$

$$(x_1, y_1) \cdot (x_2, y_2) = (x_1 x_2 - y_1 y_2, x_1 y_2 + x_2 y_1). \quad (1.1.2)$$

Așadar, prin mulțimea  $\mathbb{C}$  a numerelor complexe vom înțelege tripletul  $(\mathbb{R}^2, +, \cdot)$ . Mulțimea  $\mathbb{C}$  înzestrată cu cele două operații are o structură de *corp comutativ*. Elementele corpului  $\mathbb{C}$  se numesc *numere complexe*.

Un element al corpului  $\mathbb{C}$  se va nota prin  $z$ ,  $z \in \mathbb{C}$ ,  $z = (x, y)$ , cu  $x, y \in \mathbb{R}$ .

Elementele neutre ale corpului  $\mathbb{C}$  sunt

$$0 = (0, 0) \text{ și } 1 = (1, 0). \quad (1.1.3)$$

Elementul

$$-z = (-x, -y) \quad (1.1.4)$$

este opusul elementului  $z$ , iar

$$z^{-1} = \left( \frac{x}{x^2 + y^2}, \frac{-y}{x^2 + y^2} \right) \quad (1.1.5)$$

este inversul lui  $z$  și se notează  $\frac{1}{z}$ .

Numărul complex  $(0, 1)$  a fost notat de Euler cu  $i$  și se numește *unitatea imaginară*. Avem

$$i^2 = (0, 1) \cdot (0, 1) = (-1, 0) = -1. \quad (1.1.6)$$

Așadar, pentru orice  $z = (x, y) \in \mathbb{C}$ , avem

$$z = (x, 0) + (0, y) = (x, 0) + (0, 1) \cdot (y, 0)$$

de unde, prin identificarea  $x = (x, 0)$  și  $y = (y, 0)$ , se obține scrierea uzuală a numerelor complexe

$$z = x + iy. \quad (1.1.7)$$

Deci, un număr complex  $z \in \mathbb{C}$  se poate scrie în mod unic în forma (1.1.7), unde  $x, y \in \mathbb{R}$ . Expresia (1.1.7) se numește *forma algebrică* a numărului complex  $z = (x, y)$ .

**Definiția 1.1.1** Dacă  $z = x + iy$  este un număr complex, cu  $x, y \in \mathbb{R}$ , atunci

- $x$  se numește *partea reală* a lui  $z$  și se notează cu  $\operatorname{Re} z$ ;
- $y$  se numește *partea imaginară* a lui  $z$  și se notează cu  $\operatorname{Im} z$ ;
- $\bar{z} = x - iy$  se numește *conjugatul* lui  $z$ ;

- $|z| = \sqrt{x^2 + y^2}$  se numește *modulul* lui  $z$ .

**Definiția 1.1.2** Fie  $z = x + iy$ . Dacă  $x = 0$ , atunci spunem că  $z$  este *pur imaginar*.

**Definiția 1.1.3 (Egalitatea)** Numerele complexe  $z_1 = x_1 + iy_1$  și  $z_2 = x_2 + iy_2$  sunt egale dacă  $x_1 = x_2$  și  $y_1 = y_2$ . Deci,  $z_1 = z_2$  dacă  $\operatorname{Re} z_1 = \operatorname{Re} z_2$  și  $\operatorname{Im} z_1 = \operatorname{Im} z_2$ .

**Definiția 1.1.4 (Operațiile aritmetice)** Dacă  $z_1 = x_1 + iy_1$  și  $z_2 = x_2 + iy_2$ , atunci

- $z_1 + z_2 = (x_1 + iy_1) + (x_2 + iy_2) = (x_1 + x_2) + i(y_1 + y_2)$ ;
- $z_1 - z_2 = (x_1 + iy_1) - (x_2 + iy_2) = (x_1 - x_2) + i(y_1 - y_2)$ ;
- $z_1 \cdot z_2 = (x_1 + iy_1)(x_2 + iy_2) = x_1x_2 - y_1y_2 + i(x_2y_1 + x_1y_2)$ ;
- $\frac{z_1}{z_2} = \frac{x_1 + iy_1}{x_2 + iy_2} = \frac{x_1x_2 + y_1y_2}{x_2^2 + y_2^2} + i\frac{x_2y_1 - x_1y_2}{x_2^2 + y_2^2}$ ,  $x_2 \neq 0$  sau  $y_2 \neq 0$ .

**Exemplul 1.1.5** Dacă  $z_1 = 2 + 4i$  și  $z_2 = -3 + 8i$ , atunci să se găsească  $z_1 + z_2$  și  $z_1z_2$ .

**Soluție.** Avem:

$$z_1 + z_2 = (2 + 4i) + (-3 + 8i) = (2 - 3) + (4 + 8)i = -1 + 12i$$

și

$$z_1z_2 = (2 + 4i)(-3 + 8i) = -6 + 16i - 12i + 32i^2 = (-6 - 32) + (16 - 12)i = -38 + 4i.$$

**Exemplul 1.1.6** Dacă  $z_1 = 2 - 3i$  și  $z_2 = -9i$ , atunci să se găsească modulele lui  $z_1$  și  $z_2$ .

**Soluție.**  $|z_1| = \sqrt{2^2 + (-3)^2} = \sqrt{13}$ ,  $|z_2| = \sqrt{(-9)^2} = 9$ .

**Propoziția 1.1.7** Dacă  $z, z_1, z_2$  sunt numere complexe oarecare, atunci

- $\operatorname{Re} z = \frac{1}{2}(z + \bar{z})$ ,  $\operatorname{Im} z = \frac{1}{2i}(z - \bar{z})$ ;
- $\overline{z_1 + z_2} = \bar{z}_1 + \bar{z}_2$ ,  $\overline{z_1 - z_2} = \bar{z}_1 - \bar{z}_2$ ;
- $\overline{z_1z_2} = \bar{z}_1 \cdot \bar{z}_2$ ,  $\overline{\left(\frac{z_1}{z_2}\right)} = \frac{\bar{z}_1}{\bar{z}_2}$ ,  $\overline{\bar{z}} = z$ ;
- $|z|^2 = z \cdot \bar{z}$ ,  $|z^2| = |z|^2$ ;
- $z + \bar{z} = 2x$ ,  $z - \bar{z} = 2iy$ ,  $z\bar{z} = x^2 + y^2 = |x|^2$ ;
- $|z| = 0 \Leftrightarrow z = 0$ ;
- $|z_1 + z_2| \leq |z_1| + |z_2|$ ,  $|z_1 + z_2| \geq |z_1| - |z_2|$ ;
- $|z_1z_2| = |z_1||z_2|$ ,  $\left|\frac{z_1}{z_2}\right| = \frac{|z_1|}{|z_2|}$ ;
- $|z_2 - z_1| = \sqrt{(x_2 - x_1)^2 + (y_2 - y_1)^2}$ , unde  $z_1 = x_1 + iy_1$  și  $z_2 = x_2 + iy_2$ .

**Exemplul 1.1.8** Dacă  $z_1 = 2 - 3i$  și  $z_2 = 4 + 6i$ , atunci să se găsească  $\frac{z_1}{z_2}$ .

**Soluție.**  $\frac{z_1}{z_2} = \frac{z_1}{z_2} \frac{\bar{z}_2}{\bar{z}_2} = \frac{z_1 \bar{z}_2}{z_2 \bar{z}_2} = \frac{z_1 \bar{z}_2}{|z_2|^2}$ ;

$$\frac{z_1}{z_2} = \frac{2-3i}{4+6i} = \frac{2-3i}{4+6i} \cdot \frac{4-6i}{4-6i} = \frac{8-12i-12i+18i^2}{4^2+6^2} = \frac{-10-24i}{52} = -\frac{10}{52} - \frac{24}{52}i = -\frac{5}{26} - \frac{6}{13}i.$$

**Exemplul 1.1.9** Dacă  $z = 2 - 3i$ , atunci să se găsească inversul său.

**Soluție.** Din  $|z|^2 = z \cdot \bar{z}$ , obținem că  $\frac{1}{z} = \frac{\bar{z}}{|z|^2}$ . Deci,

$$\frac{1}{z} = \frac{1}{2-3i} = \frac{2+3i}{4+9} = \frac{2+3i}{13}.$$

Așadar,

$$z^{-1} = \frac{1}{z} = \frac{2}{13} + \frac{3}{13}i.$$

### 1.1.2 Forma trigonometrică a numerelor complexe

În calculul cu numere complexe este foarte utilă scrierea acestora sub formă trigonometrică. Un număr complex  $z = x + iy$  poate fi privit ca un vector în planul  $xOy$ , al cărui punct inițial este originea, punctul final fiind punctul  $(x, y)$ . Din triunghiul dreptunghic  $OMP$  din figura alăturată avem:  $x = r \cos \theta$  și  $y = r \sin \theta$ . Așadar, numărul complex  $z = x + iy$  se poate scrie sub forma:

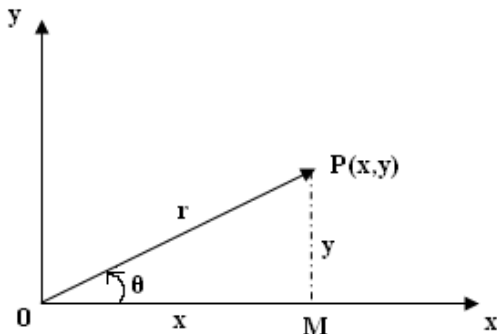

$$z = r \cos \theta + ir \sin \theta,$$

deci

$$z = r(\cos \theta + i \sin \theta), \quad (1.1.8)$$

care reprezintă *forma trigonometrică* a numărului complex  $z$ . Tot din figura alăturată se observă că

$r$  poate fi interpretat ca fiind distanța de la origine la punctul  $(x, y)$ , deci  $r$  este modulul lui  $z$ , adică

$$r = |z|. \quad (1.1.9)$$

Unghiul  $\theta$  al înclinației vectorului  $z$ , care este măsurat întotdeauna în radiani de la axa reală pozitivă, este pozitiv când este măsurat în sens trigonometric și negativ când este măsurat invers trigonometric. Unghiul  $\theta$  se numește *argument* al lui  $z$  și se notează cu  $\theta = \text{Arg } z$ . Un argument al unui număr complex  $z$  trebuie să verifice ecuațiile

$$\cos \theta = \frac{x}{r}, \quad \sin \theta = \frac{y}{r}. \quad (1.1.10)$$

Deoarece  $\cos \theta$  și  $\sin \theta$  sunt funcții periodice, având perioada  $2\pi$ , rezultă că  $\text{Arg } z$  nu este unic. Cu alte cuvinte, dacă  $\theta_0$  este un argument al lui  $z$ , atunci și unghiurile  $\theta_0 \pm 2\pi$ ,  $\theta_0 \pm 4\pi$ , ... sunt argumente ale lui  $z$ . În practică, pentru a găsi unghiul  $\theta$  vom utiliza formula:

$$\text{tg } \theta = \frac{y}{x}. \quad (1.1.11)$$

**Exemplul 1.1.10** Dacă  $z = -\sqrt{3} - i$ , atunci să se găsească forma sa trigonometrică.



**Soluție.** Deoarece  $x = -\sqrt{3}$  și  $y = -1$ , avem  $r = |z| = \sqrt{(-\sqrt{3})^2 + (-1)^2} = \sqrt{4} = 2$ . Cum  $\frac{y}{x} = \frac{1}{\sqrt{3}}$ , avem  $\operatorname{tg} \theta = \frac{1}{\sqrt{3}}$ , deci  $\theta = \frac{\pi}{6} + k\pi$ ,  $k \in \mathbb{Z}$ . Deoarece punctul  $(-\sqrt{3}, -1)$  se află în cadranul al III-lea, atunci  $\theta = \frac{\pi}{6} + \pi = \frac{7\pi}{6}$ . Așadar, forma trigonometrică a lui  $z$  este

$$z = 2 \left( \cos \frac{7\pi}{6} + i \sin \frac{7\pi}{6} \right).$$

**Definiția 1.1.11** Vom numi *argument principal* al lui  $z$ ,  $z \neq 0$ , și îl vom nota cu  $\arg z$ , valoarea unghiului  $\theta$  care se află în intervalul  $(-\pi, \pi]$ .

Așadar,  $\operatorname{Arg} z$  reprezintă o mulțime de valori, și anume

$$\operatorname{Arg} z = \{ \arg z + 2k\pi \mid k \in \mathbb{Z} \}, \quad (1.1.12)$$

iar  $\arg z$  este unic,

$$-\pi < \arg z \leq \pi. \quad (1.1.13)$$

Forma trigonometrică a numerelor complexe este extrem de utilă la înmulțirea și împărțirea a două numere trigonometrice.

**Exemplul 1.1.12** Dacă  $z_1 = i$  și  $z_2 = -\sqrt{3} - i$ , atunci să se găsească  $\arg z_1$  și  $\arg z_2$ .

**Soluție.** Deoarece  $z_1 = 0 + li$ , avem  $x_1 = 0$  și  $y_1 = 1$ . Deci,  $\operatorname{tg} \theta_1 \rightarrow \infty$ , de unde  $\theta_1 = \frac{\pi}{2} + k\pi$ ,  $k \in \mathbb{Z}$ .

Din (1.1.13), rezultă că  $\arg z_1 = \frac{\pi}{2}$ . Din exemplul 1.1.10, avem că  $\theta_2 = \frac{\pi}{6} + k\pi$ ,  $k \in \mathbb{Z}$ . Din

(1.1.13), rezultă că  $\arg z_2 = \frac{\pi}{6} - \pi = -\frac{5\pi}{6}$ .

**Propoziția 1.1.13** Fie

$$z = r(\cos \theta + i \sin \theta), \quad z_1 = r_1(\cos \theta_1 + i \sin \theta_1) \quad \text{și} \quad z_2 = r_2(\cos \theta_2 + i \sin \theta_2),$$

unde  $\theta_1$  și  $\theta_2$  sunt orice argumente ale lui  $z_1$  și  $z_2$ , respectiv.

Atunci,

$$\blacksquare \quad z_1 z_2 = r_1 r_2 (\cos(\theta_1 + \theta_2) + i \sin(\theta_1 + \theta_2)), \quad (1.1.14)$$

$$\blacksquare \quad \frac{z_1}{z_2} = \frac{r_1}{r_2} (\cos(\theta_1 - \theta_2) + i \sin(\theta_1 - \theta_2)), \quad z_2 \neq 0, \quad (1.1.15)$$

$$\blacksquare \quad z^n = r^n (\cos n\theta + i \sin n\theta), \quad n \in \mathbb{Z}, \quad (1.1.16)$$

$$\blacksquare \quad \sqrt[n]{z} = \sqrt[n]{r} \left( \cos \frac{\theta + 2k\pi}{n} + i \sin \frac{\theta + 2k\pi}{n} \right), \quad k = 0, 1, \dots, n-1, \quad (1.1.17)$$

$$\blacksquare \quad \operatorname{Arg}(z_1 z_2) = \operatorname{Arg} z_1 + \operatorname{Arg} z_2, \quad \operatorname{Arg} \left( \frac{z_1}{z_2} \right) = \operatorname{Arg} z_1 - \operatorname{Arg} z_2. \quad (1.1.18)$$

**Definiția 1.1.14** Spunem că un număr  $w$  este *rădăcina de ordinul  $n$*  a unui număr complex nenul  $z$  dacă  $w^n = z$ , unde  $n$  este un întreg pozitiv.

**Exemplul 1.1.15** Dacă  $z_1 = i$  și  $z_2 = -\sqrt{3} - i$ , atunci să se găsească  $\arg(z_1 z_2)$  și  $\arg \left( \frac{z_1}{z_2} \right)$ .

**Soluție.** După cum am văzut mai sus,  $\arg z_1 = \frac{\pi}{2}$  și  $\arg z_2 = -\frac{5\pi}{6}$ . Avem

$$z_1 z_2 = i(-\sqrt{3} - i) = 1 - \sqrt{3}i \quad \text{și} \quad \frac{z_1}{z_2} = \frac{i}{-\sqrt{3} - i} = -\frac{1}{4} - \frac{\sqrt{3}}{4}i.$$

Din (1.1.18), avem

$$\text{Arg}(z_1 z_2) = \frac{\pi}{2} + \left(-\frac{5\pi}{6}\right) = -\frac{\pi}{3} \quad \text{și} \quad \text{Arg}\left(\frac{z_1}{z_2}\right) = \frac{\pi}{2} - \left(-\frac{5\pi}{6}\right) = \frac{4\pi}{3}.$$

**Exemplul 1.1.16** Dacă  $z = -\sqrt{3} - i$ , atunci să se calculeze  $z^3$ .

**Soluție.** În exemplul 1.1.10 am obținut că  $z = 2\left(\cos\frac{7\pi}{6} + i\sin\frac{7\pi}{6}\right)$ . Aplicând (1.1.16) cu  $r = 2$ ,

$\theta = \frac{7\pi}{6}$  și  $n = 3$ , obținem

$$\begin{aligned} z^3 &= (\sqrt{3} - i)^3 = 2^3 \left( \cos 3\frac{7\pi}{6} + i \sin 3\frac{7\pi}{6} \right) = 8 \left( \cos \frac{7\pi}{2} + i \sin \frac{7\pi}{2} \right) = \\ &= 8 \left( \cos \left( 3\pi + \frac{\pi}{2} \right) + i \sin \left( 3\pi + \frac{\pi}{2} \right) \right) = 8(0 + i(-1)) = -8i. \end{aligned}$$

**Remarcă 1.1.17**

▪ Dacă luăm  $r = 1$ , atunci din relația (1.1.16) se obține *formula lui de Moivre*

$$(\cos \theta + i \sin \theta)^n = \cos n\theta + i \sin n\theta. \quad (1.1.19)$$

▪ Folosind *formula lui Euler*

$$e^{i\theta} = \cos \theta + i \sin \theta, \quad (1.1.20)$$

obținem *forma exponențială* a lui  $z$ :

$$z = r e^{i\theta}. \quad (1.1.21)$$

▪ Tot cu ajutorul formulei lui Euler obținem și expresia

$$e^z = e^{x+iy} = e^x (\cos y + i \sin y). \quad (1.1.22)$$

**Exemplul 1.1.18** Dacă  $z = \frac{\sqrt{3}}{2} + \frac{1}{2}i$ , atunci să se calculeze  $z^3$ .

**Soluție.** Cum  $x_1 = \frac{\sqrt{3}}{2}$  și  $y_1 = \frac{1}{2}$ , avem  $\theta = \frac{\pi}{6}$  și  $r = 1$ . Din formula lui de Moivre, avem

$$\begin{aligned} \left( \frac{\sqrt{3}}{2} + \frac{1}{2}i \right)^3 &= \cos 3\theta + i \sin 3\theta = \cos \left( 3\frac{\pi}{6} \right) + i \sin \left( 3\frac{\pi}{6} \right) = \\ &= \cos \frac{\pi}{2} + i \sin \frac{\pi}{2} = i. \end{aligned}$$

**Exemplul 1.1.19** Să se găsească rădăcinile cubice ale lui  $z = i$ .

**Soluție.** Pentru a găsi aceste rădăcini va trebui să rezolvăm ecuația  $w^3 = i$ . Deoarece numărul complex  $z = i$  are forma trigonometrică  $z = \cos \frac{\pi}{2} + i \sin \frac{\pi}{2}$ , utilizând (1.1.17) obținem:

$$w_k = \cos \frac{\frac{\pi}{2} + 2k\pi}{3} + i \sin \frac{\frac{\pi}{2} + 2k\pi}{3}, \quad k = 0, 1, 2.$$

Deci, cele trei rădăcini sunt

$$k=0, \quad w_0 = \cos \frac{\pi}{6} + i \sin \frac{\pi}{6} = \frac{\sqrt{3}}{2} + \frac{1}{2}i,$$

$$k=1, \quad w_1 = \cos \frac{5\pi}{6} + i \sin \frac{5\pi}{6} = -\frac{\sqrt{3}}{2} + \frac{1}{2}i,$$

$$k=2, \quad w_2 = \cos \frac{3\pi}{2} + i \sin \frac{3\pi}{2} = -i.$$

**Exemplul 1.1.20** Să se găsească rădăcinile de ordinul patru ale lui  $z = 1 + i$ .

**Soluție.** În acest caz avem:  $r = \sqrt{2}$ ,  $\theta = \frac{\pi}{4}$ . Din (1.1.17) cu  $n = 4$ , obținem:

$$w_k = \sqrt[4]{2} \left( \cos \frac{\frac{\pi}{4} + 2k\pi}{4} + i \sin \frac{\frac{\pi}{4} + 2k\pi}{4} \right), \quad k = 0, 1, 2, 3.$$

Deci, cele patru rădăcini sunt:

$$k=0, \quad w_0 = \sqrt[4]{2} \left( \cos \frac{\pi}{16} + i \sin \frac{\pi}{16} \right),$$

$$k=1, \quad w_1 = \sqrt[4]{2} \left( \cos \frac{9\pi}{16} + i \sin \frac{9\pi}{16} \right),$$

$$k=2, \quad w_2 = \sqrt[4]{2} \left( \cos \frac{17\pi}{16} + i \sin \frac{17\pi}{16} \right),$$

$$k=3, \quad w_3 = \sqrt[4]{2} \left( \cos \frac{25\pi}{16} + i \sin \frac{25\pi}{16} \right).$$

## 1.2 Elemente de topologie în corpul numerelor complexe

**Definiția 1.2.1** Aplicația  $d : \mathbb{C} \times \mathbb{C} \rightarrow \mathbb{R}$  definită prin

$$d(z_1, z_2) = |z_1 - z_2|, \quad \forall z_1, z_2 \in \mathbb{C}, \quad (1.2.1)$$

se numește *metrică* sau *distanță* pe mulțimea  $\mathbb{C}$ .

**Definiția 1.2.2** Se numește *disc deschis* cu centrul în punctul  $a \in \mathbb{C}$  și de rază  $r > 0$ , mulțimea:

$$\Delta(a, r) = \{z \in \mathbb{C} \mid |z - a| < r\}. \quad (1.2.2)$$

Prin *disc închis* cu centrul în punctul  $a \in \mathbb{C}$  și de rază  $r > 0$ , vom înțelege mulțimea:

$$\overline{\Delta}(a, r) = \{z \in \mathbb{C} \mid |z - a| \leq r\}. \quad (1.2.3)$$

**Definiția 1.2.3** Se numește *cerc* cu centrul în  $a \in \mathbb{C}$  și de rază  $r > 0$ , mulțimea:

$$S(a, r) = \{z \in \mathbb{C} \mid |z - a| = r\}. \quad (1.2.4)$$

**Definiția 1.2.4** O mulțime  $V$ ,  $V \subset \mathbb{C}$ , se numește *vecinătate* a punctului  $z_0 \in \mathbb{C}$  dacă există discul

$\Delta(z_0, r)$  astfel încât  $\Delta(z_0, r) \subset V$ .

**Definiția 1.2.5** Punctul  $z_0$  este *punct interior* mulțimii  $E \subset \mathbb{C}$  dacă  $z_0 \in E$  și există o vecinătate  $V$  a punctului  $z_0$  conținută în  $E$ , adică  $z_0 \in V \subset E$ .

Mulțimea punctelor interioare mulțimii  $E$  se notează cu  $E^{\circ}$  sau  $\text{Int } E$  și se numește *interiorul* lui  $E$ . Mulțimea  $E \subset \mathbb{C}$  se numește *deschisă* dacă orice punct al său este punct interior.

**Definiția 1.2.6** Punctul  $z_0$  este un *punct aderent* mulțimii  $E \subset \mathbb{C}$  dacă în orice vecinătate  $V$  a punctului  $z_0$  există cel puțin un punct al mulțimii  $E$ , adică  $V \cap E \neq \emptyset$ . Mulțimea punctelor aderente mulțimii  $E \subset \mathbb{C}$  se numește *închiderea* mulțimii  $E$  și se notează cu  $\overline{E}$ .

Dacă  $E = \overline{E}$ , atunci  $E$  este *mulțime închisă*.

**Definiția 1.2.7** Punctul  $z_0$  este un *punct de acumulare* pentru mulțimea  $E$  dacă în orice vecinătate  $V$  a sa există cel puțin un punct  $z \in E$  cu  $z \neq z_0$ , adică  $(V \setminus \{z_0\}) \cap E \neq \emptyset$ .

Mulțimea punctelor de acumulare ale lui  $E$  se numește *derivata* mulțimii  $E$  și se notează prin  $E'$ .

**Definiția 1.2.8** Punctul  $z_0$  este un *punct frontieră* al lui  $E \subset \mathbb{C}$  dacă în orice vecinătate a lui  $z_0$  există puncte  $z \in E$  și puncte  $z \notin E$ . Mulțimea punctelor frontieră ale lui  $E$  se numește *frontiera* mulțimii  $E$  și se notează prin  $\text{Fr } E$  sau  $\partial E$ .

**Definiția 1.2.9** Dacă cel puțin unul din numerele  $x = \text{Re } z$ ,  $y = \text{Im } z$  este infinit, vom scrie  $z = \infty$  și vom spune că reprezintă *punctul de la infinit* al planului complex.

**Definiția 1.2.10** O mulțime  $E \subset \mathbb{C}$  este *mărginită* dacă există discul  $\Delta(0, r)$  astfel încât  $E \subset \Delta(0, r)$ . În caz contrar, mulțimea este *nemărginită*.

**Definiția 1.2.11** O mulțime mărginită și închisă se numește *mulțime compactă*.

**Definiția 1.2.12** O mulțime  $E \subset \mathbb{C}$  se numește *mulțime conexă* dacă oricare ar fi descompunerea

$$E = E_1 \cup E_2, \text{ unde } E_1 \cap E_2 = \emptyset, E_1 \neq \emptyset, E_2 \neq \emptyset,$$

cel puțin una din mulțimile  $E_1$  și  $E_2$  are un punct de acumulare în cealaltă.

**Definiția 1.2.13** O mulțime deschisă și conexă se numește *domeniu*.

**Observația 1.2.14** O mulțime deschisă este conexă dacă și numai dacă oricare două puncte ale sale pot fi unite printr-o linie poligonală conținută în acea mulțime.

**Definiția 1.2.15** Un domeniu  $D$  se numește *simplu conex* dacă pentru orice curbă simplă închisă  $\Gamma$  conținută în  $D$ , interiorul curbei este inclus în domeniul  $D$ .

Un domeniu care nu este simplu conex se numește domeniu *multiplu conex*.

**Observația 1.2.16** Prin introducerea unor frontiere noi, numite *tăieturi*, domeniul devine simplu conex. Ordinul de conexiune al unui domeniu multiplu conex se obține adăugând o unitate la numărul de tăieturi necesare și suficiente pentru ca domeniul să devină simplu conex.

## 1.3 Funcții complexe de o variabilă reală

### 1.3.1 Definiții. Limită. Continuitate

**Definiția 1.3.1** Vom numi *funcție complexă de variabilă reală*, aplicația

$$f: E \subset \mathbb{R} \rightarrow \mathbb{C} \text{ sau } f(t) = x(t) + iy(t), t \in \mathbb{R} \quad (1.3.1)$$

unde  $x(t) = \text{Re } f(t)$  și  $y(t) = \text{Im } f(t)$ .

**Definiția 1.3.2** Spunem că un număr complex  $l \in \mathbb{C}$  este *limita* funcției  $f(t)$  în punctul  $t_0 \in E'$  și scriem  $\lim_{t \rightarrow t_0} f(t) = l$  dacă pentru orice  $\varepsilon > 0$ , există un număr  $\eta(\varepsilon) > 0$  astfel încât oricare ar fi

$t \in E$ ,  $t \neq t_0$  cu  $|t - t_0| < \eta(\varepsilon)$ , rezultă  $|f(t) - l| < \varepsilon$ .

**Observația 1.3.3** Avem  $\lim_{t \rightarrow t_0} f(t) = l \Leftrightarrow \lim_{t \rightarrow t_0} x(t) = \operatorname{Re} l$  și  $\lim_{t \rightarrow t_0} y(t) = \operatorname{Im} l$ .

**Definiția 1.3.4** Spunem că funcția complexă  $f(t)$  este *continuă* în punctul  $t_0 \in E$  dacă pentru orice  $\varepsilon > 0$ , există un număr  $\eta(\varepsilon) > 0$  astfel încât oricare ar fi  $t \in E$  cu proprietatea  $|t - t_0| < \eta(\varepsilon)$  rezultă că  $|f(t) - f(t_0)| < \varepsilon$ .

**Observația 1.3.5** Dacă  $t_0 \in E \cap E'$ , atunci  $f(t)$  este continuă în punctul  $t_0 \Leftrightarrow \lim_{t \rightarrow t_0} f(t) = f(t_0)$ .

**Propoziția 1.3.6** Condiția necesară și suficientă pentru ca funcția complexă  $f(t) = x(t) + iy(t)$  să fie continuă în punctul  $t_0 \in E$  este ca funcțiile reale  $x(t)$  și  $y(t)$  să fie continue în  $t_0$ .

### 1.3.2 Derivabilitate. Diferențiabilitate

Fie  $f : E \subset \mathbb{R} \rightarrow \mathbb{C}$  și  $t_0 \in E \cap E'$ .

**Definiția 1.3.7** Spunem că funcția complexă  $f(t)$  este *derivabilă* în punctul  $t_0$  dacă există și este finită limita:

$$\lim_{t \rightarrow t_0} \frac{f(t) - f(t_0)}{t - t_0}. \quad (1.3.2)$$

Valoarea acestei limite se notează cu  $f'(t_0)$  sau  $\frac{df(t_0)}{dt}$  și se numește *derivata* funcției  $f$  în punctul  $t_0 \in E$ .

**Propoziția 1.3.8** Condiția necesară și suficientă ca o funcție complexă  $f(t)$  să fie derivabilă într-un punct este ca funcțiile reale  $x(t)$  și  $y(t)$  să fie derivabile în acel punct.

Se poate scrie:

$$\frac{f(t) - f(t_0)}{t - t_0} = \frac{x(t) - x(t_0)}{t - t_0} + i \frac{y(t) - y(t_0)}{t - t_0}, \quad t \in E \setminus \{t_0\},$$

de unde, trecând la limită când  $t \rightarrow t_0$ , obținem:

$$f'(t_0) = x'(t_0) + iy'(t_0). \quad (1.3.3)$$

**Observația 1.3.9** Menționăm că regulile de derivare pentru funcții reale se păstrează și în cazul funcțiilor complexe de variabilă reală.

Fie  $f(t)$  o funcție complexă derivabilă pe  $E \subset \mathbb{R}$ .

**Definiția 1.3.10** Se numește *diferențiala* lui  $f$  în punctul  $t_0 \in E$ , următorul număr complex

$$df(t_0) = f'(t_0) dt, \quad dt = t - t_0. \quad (1.3.4)$$

Ultima relație se mai poate scrie și astfel:

$$df(t) = dx(t) + idy(t), \quad (1.3.5)$$

unde  $dx(t) = x'(t)dt$  și  $dy(t) = y'(t)dt$ .

**Observația 1.3.11** Regulile de diferențiere cunoscute pentru sumă, produs și cât se păstrează și pentru funcțiile complexe de variabilă reală.

### 1.3.3 Integrala Riemann. Primitive

Definiția integralei Riemann pentru funcțiile complexe de variabilă reală este analogă cu cea dată pentru funcțiile reale.

Fie funcția complexă  $f(t)$ ,  $t \in [a, b] \subset \mathbb{R}$ .

**Definiția 1.3.12** Se numește *diviziune* a intervalului  $[a, b]$  orice submulțime  $\Delta = \{t_0, t_1, \dots, t_i, \dots, t_n\} \subset [a, b]$  astfel încât:

$$t_0 = a < t_1 < t_2 < \dots < t_{k-1} < t_k < \dots < t_n = b. \quad (1.3.6)$$

**Definiția 1.3.13** Se numește *norma diviziunii*  $\Delta$  numărul real:

$$\|\Delta\| = \max_{1 \leq k \leq n} (t_k - t_{k-1}). \quad (1.3.7)$$

**Definiția 1.3.14** Se numește *suma Riemann* asociată funcției complexe  $f$ , diviziunii  $\Delta$  și punctelor intermediare  $\xi_i$ , și se notează cu  $\sigma_\Delta(f, \xi_i)$ , numărul complex având expresia:

$$\sigma_\Delta(f, \xi_i) = \sum_{i=1}^n f(\xi_i)(x_i - x_{i-1}). \quad (1.3.8)$$

**Definiția 1.3.15** Spunem că funcția complexă  $f$  este *integrabilă Riemann* pe  $[a, b]$  dacă există un număr complex  $I$  astfel încât pentru orice  $\varepsilon > 0$ , există  $\eta(\varepsilon) > 0$  cu proprietatea că oricare ar fi diviziunea  $\Delta$ , cu  $\|\Delta\| < \eta(\varepsilon)$  și oricare ar fi punctele intermediare  $\xi = (\xi_1, \dots, \xi_n)$ , avem

$$|\sigma_\Delta(f, \xi) - I| < \varepsilon. \quad (1.3.9)$$

Numărul  $I$  se notează cu  $\int_a^b f(t)dt$  și se numește *integrala Riemann* a funcției  $f(t)$  pe intervalul  $[a, b]$ . În cazul în care integrala există, vom scrie

$$I = \int_a^b f(t)dt = \lim_{\|\Delta\| \rightarrow 0} \sigma_\Delta(f, \xi). \quad (1.3.10)$$

**Propoziția 1.3.16** Funcția complexă  $f(t)$  este integrabilă Riemann pe  $[a, b]$  dacă și numai dacă funcțiile reale  $x(t)$  și  $y(t)$  sunt integrabile pe  $[a, b]$ , unde  $x(t) = \operatorname{Re} f(t)$  și  $y(t) = \operatorname{Im} f(t)$ . De asemenea, avem că

$$\int_a^b f(t)dt = \int_a^b x(t)dt + i \int_a^b y(t)dt. \quad (1.3.11)$$

**Definiția 1.3.17** Spunem că funcția complexă  $F(t)$ ,  $t \in [a, b] \subset \mathbb{R}$ , se numește *primitivă* funcției complexe  $f(t)$  pe intervalul  $[a, b]$ , dacă  $F(t)$  este derivabilă pe  $[a, b]$  și

$$F'(t) = f(t), \quad \forall t \in [a, b]. \quad (1.3.12)$$

**Observația 1.3.18** Dacă  $f(t)$  are o primitivă  $F(t)$ , atunci  $f(t)$  are o infinitate de primitive, și anume mulțimea  $\{F(t) + C, t \in [a, b], C \in \mathbb{C}\}$ .

**Definiția 1.3.19** Mulțimea tuturor primitivelor funcției  $f(t)$  pe  $[a, b]$  se notează cu  $\int f(t)dt$  și se numește *integrala nedefinită* a funcției  $f(t)$ . Deci,

$$\int f(t)dt = F(t) + C, \quad \forall t \in [a, b]. \quad (1.3.13)$$

**Observația 1.3.20** În particular, dacă funcția  $f$  este continuă pe  $[a, b]$ , atunci funcția complexă  $\int_a^t f(\tau) d\tau$  este primitivă pentru funcția  $f$  pe  $[a, b]$  și  $F'(t) = f(t)$ ,  $t \in [a, b]$ .

**Teorema 1.3.21 (Formula Leibniz – Newton)** Dacă  $f(t)$  este o funcție integrabilă pe  $[a, b]$  și  $F(t)$  este o primitivă a lui  $f(t)$  pe  $[a, b]$ , atunci

$$\int_a^b f(t) dt = F(t) \Big|_a^b = F(b) - F(a). \quad (1.3.14)$$

## 1.4 Funcții complexe de o variabilă complexă

### 1.4.1 Definiție. Limită. Continuitate

**Definiția 1.4.1** Se numește *funcție complexă de variabilă complexă* o aplicație  $f : E \subset \mathbb{C} \rightarrow \mathbb{C}$ .

**Observația 1.4.2** Funcția  $f$  poate fi privită fie ca o funcție de variabila  $z = x + iy \in E$ , fie ca funcție de variabilele  $x$  și  $y$ , cu  $(x, y) \in E$ . Așadar,  $f$  se poate scrie sub forma

$$f(z) = f(x + iy) = u(x, y) + iv(x, y), \quad (1.4.1)$$

unde  $u(x, y) = \operatorname{Re} f(z)$  și  $v(x, y) = \operatorname{Im} f(z)$ .

**Observația 1.4.3** Definiția lui  $f(z)$  este echivalentă cu definiția simultană a două funcții reale  $u$  și  $v$ , de variabile reale  $x$  și  $y$ , deci putem considera  $f(z)$  ca fiind o funcție vectorială de o variabilă vectorială definită pe  $E \subset \mathbb{R}^2$  cu valori în  $\mathbb{R}^2$ .

**Observația 1.4.4** Limita și continuitatea unei funcții complexe  $f(z)$  într-un punct  $z_0$  se reduc la limita și continuitatea funcției vectoriale  $f(x, y)$  în punctul  $(x_0, y_0)$ , noțiuni studiate la capitolul “Funcții vectoriale de variabilă vectorială” de la analiză matematică din anul I.

**Propoziția 1.4.5** Fie  $f : E \subset \mathbb{C} \rightarrow \mathbb{C}$  și  $z_0 \in E'$ . Funcția  $f(z)$  are limită în  $z_0$  dacă și numai dacă funcțiile  $u(x, y)$  și  $v(x, y)$  au limită în acest punct și, în caz afirmativ:

$$\lim_{z \rightarrow z_0} f(z) = \lim_{z \rightarrow z_0} u(x, y) + i \lim_{z \rightarrow z_0} v(x, y). \quad (1.4.2)$$

**Propoziția 1.4.6** Condiția necesară și suficientă pentru ca funcția  $f(z)$  să fie continuă în punctul  $z_0 \in E$  este ca funcțiile reale  $u$  și  $v$  să fie continue în acest punct.

**Observația 1.4.7** Dacă  $z_0 \in E \cap E'$ , atunci  $f(z)$  este continuă în  $z_0$  dacă și numai dacă  $\lim_{z \rightarrow z_0} f(z) = f(z_0)$ .

**Exemplul 1.4.8** Să se studieze existența limitei în origine a funcției  $f : \mathbb{C}^* \rightarrow \mathbb{C}$ , dată prin

$$f(z) = \frac{\operatorname{Re} z}{|z|}.$$

**Soluție.** Observăm că

$$f(x, y) = \frac{x}{\sqrt{x^2 + y^2}}, \quad (x, y) \in \mathbb{R}^2 \setminus \{(0, 0)\}.$$

Considerăm două șiruri din  $\mathbb{R}^2 \setminus \{(0,0)\}$ ,  $\left((x_n^1, y_n^1)\right)_n$ ,  $\left((x_n^2, y_n^2)\right)_n$  prin

$$\left(x_n^1, y_n^1\right) = \left(0, \frac{1}{n}\right), n \in \mathbb{N}^*$$

și

$$\left(x_n^2, y_n^2\right) = \left(\frac{1}{n}, 0\right), n \in \mathbb{N}^*.$$

Cele două șiruri au aceeași limită și anume  $(0,0)$ . Deoarece

$$f\left(x_n^1, y_n^1\right) = 0, \text{ iar } f\left(x_n^2, y_n^2\right) = 1, n \in \mathbb{N}^*,$$

rezultă că nu există limita în origine a funcției  $f$ .

**Exemplul 1.4.9** Să se studieze continuitatea în origine a funcției  $f: \mathbb{C} \rightarrow \mathbb{C}$ , dată prin

$$f(z) = \frac{\operatorname{Im} z}{1 + |z|}.$$

**Soluție.** Observăm că

$$f(x, y) = \frac{y}{1 + \sqrt{x^2 + y^2}}, (x, y) \in \mathbb{R}^2 \setminus \{(0,0)\}, f(0,0) = 0.$$

Vom arăta că

$$\lim_{(x,y) \rightarrow (0,0)} \frac{y}{1 + \sqrt{x^2 + y^2}} = f(0,0) = 0.$$

Fie  $\varepsilon > 0$ . Căutăm  $\delta_\varepsilon > 0$  astfel încât

$$\forall (x, y) \in \mathbb{R}^2, \text{ cu } \sqrt{x^2 + y^2} < \delta_\varepsilon, \text{ rezultă } \left| \frac{y}{1 + \sqrt{x^2 + y^2}} \right| < \varepsilon.$$

Pentru orice  $(x, y) \in \mathbb{R}^2$ , sunt adevărate inegalitățile

$$\left| \frac{y}{1 + \sqrt{x^2 + y^2}} \right| < |y| < \sqrt{x^2 + y^2}.$$

În concluzie, alegând  $\delta_\varepsilon = \varepsilon$ , are loc relația de mai sus, deci funcția dată este continuă în origine.

## 1.4.2 Funcții olomorfe

**Definiția 1.4.10** Fie  $D \subset \mathbb{C}$  un domeniu,  $z_0 \in D$  și  $f: D \rightarrow \mathbb{C}$ . Spunem că funcția  $f(z)$  este *derivabilă* în  $z_0$  (sau *monogenă* în  $z_0$ ) dacă există și este finită limita raportului

$$\frac{f(z) - f(z_0)}{z - z_0}, z \in D \setminus \{z_0\} \quad (1.4.3)$$

când  $z \rightarrow z_0$ .

Limita, dacă există, se notează cu  $f'(z_0)$  și se numește *derivata complexă a lui  $f$  în  $z_0$* .

**Definiția 1.4.11** Funcția  $f: D \rightarrow \mathbb{C}$  este *olomorfă* (sau *analitică*) în  $D$  dacă  $f$  este monogenă în orice punct  $z_0$  din  $D$ .

**Definiția 1.4.12** O funcție olomorfă pe  $\mathbb{C}$  se numește *funcție întreagă*.



**Teorema 1.4.13** (*Teorema Cauchy – Riemann*) Funcția  $f : D \rightarrow \mathbb{C}$ ,  $f = u + iv$ , este monogenă în  $z_0 \in D$  dacă și numai dacă funcțiile  $u(x, y)$  și  $v(x, y)$  sunt diferențiabile în  $z_0$  și derivatele lor parțiale verifică în punctul  $z_0$  relațiile Cauchy – Riemann:

$$\begin{cases} \frac{\partial u}{\partial x} = \frac{\partial v}{\partial y}, \\ \frac{\partial u}{\partial y} = -\frac{\partial v}{\partial x}. \end{cases} \quad (1.4.4)$$

În acest caz, avem:

$$f'(z_0) = \frac{\partial u}{\partial x}(x_0, y_0) + i \frac{\partial v}{\partial x}(x_0, y_0) = \frac{1}{i} \left( \frac{\partial u}{\partial y}(x_0, y_0) + i \frac{\partial v}{\partial y}(x_0, y_0) \right). \quad (1.4.5)$$

**Exemplul 1.4.14** Să se determine punctele din  $\mathbb{C}$  în care funcțiile următoare sunt monogene și să se calculeze derivatele lor în acele puncte:

- a)  $f(z) = z^2$ ;
- b)  $f(z) = \bar{z}$ ;
- c)  $f(z) = e^z$ ;
- d)  $f(z) = \frac{\bar{z}}{|z|^2}$ ,  $z \neq 0$ ;
- e)  $f(z) = z^2 + z \cdot \bar{z} - (\bar{z})^2 + 2z - \bar{z}$ .

**Soluție.**

a) Observăm că funcția se mai scrie

$$f(z) = (x + iy)^2 = x^2 - y^2 + 2ixy.$$

Deci, dacă  $u = \operatorname{Re} f$  și  $v = \operatorname{Im} f$ , atunci

$$\begin{cases} u(x, y) = x^2 - y^2, \\ v(x, y) = 2xy. \end{cases}$$

Prin calcul avem:

$$\frac{\partial u}{\partial x} = 2x, \quad \frac{\partial u}{\partial y} = -2y, \quad \frac{\partial v}{\partial x} = 2y, \quad \frac{\partial v}{\partial y} = 2x.$$

Cum derivatele parțiale există și sunt continue, iar condițiile Cauchy – Riemann sunt verificate în orice punct, rezultă că funcția  $f$  este monogenă în orice punct. Derivate ei este:

$$f'(z) = \frac{\partial u}{\partial x}(x, y) + i \frac{\partial v}{\partial x}(x, y) = 2x + 2iy = 2z.$$

b) Deoarece funcțiile  $u(x, y) = \operatorname{Re} f(z) = x$  și  $v(x, y) = \operatorname{Im} f(z) = -y$  nu verifică condițiile Cauchy – Riemann în niciun punct, rezultă că funcția nu este monogenă în niciun punct din  $\mathbb{C}$ .

c) Funcția  $f$  se mai scrie astfel:

$$f(z) = e^{x+iy} = e^x (\cos y + i \sin y).$$

Deci, dacă  $u = \operatorname{Re} f$  și  $v = \operatorname{Im} f$ , atunci

$$\begin{cases} u(x, y) = e^x \cos y, \\ v(x, y) = e^x \sin y. \end{cases}$$

Prin calcul direct se obțin expresiile:

$$\frac{\partial u}{\partial x} = e^x \cos y, \quad \frac{\partial u}{\partial y} = -e^x \sin y, \quad \frac{\partial v}{\partial x} = e^x \sin y, \quad \frac{\partial v}{\partial y} = e^x \cos y.$$

Cum derivatele parțiale există și sunt continue, iar condițiile Cauchy – Riemann sunt verificate în orice punct, rezultă că funcția  $f$  este monogenă în orice punct. Derivata ei este:

$$f'(z) = \frac{\partial u}{\partial x}(x, y) + i \frac{\partial v}{\partial x}(x, y) = e^x \cos y + i e^x \sin y = e^z.$$

d) Se observă că funcția  $f$  se mai poate scrie astfel:

$$f(z) = \frac{x - iy}{x^2 + y^2},$$

deci

$$\begin{cases} u(x, y) = \frac{x}{x^2 + y^2}, \\ v(x, y) = \frac{-y}{x^2 + y^2}, \end{cases} \quad x^2 + y^2 \neq 0.$$

Derivatele parțiale de ordinul întâi

$$\frac{\partial u}{\partial x} = \frac{y^2 - x^2}{(x^2 + y^2)^2}, \quad \frac{\partial u}{\partial y} = \frac{-2xy}{(x^2 + y^2)^2}, \quad \frac{\partial v}{\partial x} = \frac{2xy}{(x^2 + y^2)^2}, \quad \frac{\partial v}{\partial y} = \frac{y^2 - x^2}{(x^2 + y^2)^2}$$

sunt continue în orice punct cu excepția lui  $z = 0$ . Observăm că relațiile Cauchy – Riemann sunt verificate în orice punct  $z \neq 0$ . Deci, funcția  $f$  este olomorfa în  $\mathbb{C} \setminus \{0\}$ . Derivata ei este:

$$f'(z) = \frac{\partial u}{\partial x}(x, y) + i \frac{\partial v}{\partial x}(x, y) = \frac{y^2 - x^2}{(x^2 + y^2)^2} + i \frac{2xy}{(x^2 + y^2)^2} = \frac{(y + ix)^2}{(x^2 + y^2)^2}.$$

e) Observăm că

$$f(x, y) = x^2 + y^2 + x + i(4xy + 3y), \quad (x, y) \in \mathbb{R}^2.$$

Notând cu  $u = \operatorname{Re} f$  și  $v = \operatorname{Im} f$ , găsim:

$$\begin{cases} u(x, y) = x^2 + y^2 + x, \\ v(x, y) = 4xy + 3y. \end{cases}$$

Calculând derivatele parțiale și verificând condițiile Cauchy – Riemann, obținem:

$$\begin{cases} 2x + 1 = 4x + 3, \\ 2y = -4y, \end{cases}$$

de unde rezultă  $x = -1$  și  $y = 0$ . Așadar, funcția  $f$  este monogenă doar în punctul  $(x, y) = (-1, 0)$ .

Derivata în acest punct este:

$$f'(-1, 0) = \frac{\partial u}{\partial x}(-1, 0) + i \frac{\partial v}{\partial x}(-1, 0) = -1.$$

## 1.5 Funcții armonice. Consecințe ale relațiilor Cauchy – Riemann

**Definiția 1.5.1** Funcția  $u : D \rightarrow \mathbb{R}$ ,  $D \subset \mathbb{R}^2$  – mulțime deschisă,  $u \in C^2(D)$  se numește *armonică*

dacă  $\Delta u = \frac{\partial^2 u}{\partial x^2} + \frac{\partial^2 u}{\partial y^2} = 0$  în orice punct din  $D$ .

**Propoziția 1.5.2** Fie funcția  $f : D \rightarrow \mathbb{C}$ ,  $f = u + iv$  olomorfă în  $D$ , iar  $u, v \in C^2(D)$ . Atunci  $u$  și  $v$  sunt funcții armonice pe  $D$ .

**Demonstrație.** Funcția  $f$  fiind olomorfă în  $D$  sunt verificate relațiile Cauchy – Riemann. Derivând aceste relații în raport cu  $x$ , obținem

$$\begin{cases} \frac{\partial^2 u}{\partial x^2} = \frac{\partial^2 v}{\partial x \partial y}, \\ \frac{\partial^2 u}{\partial y^2} = -\frac{\partial^2 v}{\partial y \partial x}. \end{cases}$$

Din egalitatea derivatelor mixte  $\frac{\partial^2 v}{\partial x \partial y}$  și  $\frac{\partial^2 v}{\partial y \partial x}$  (teorema lui Schwarz) rezultă  $\Delta u = \frac{\partial^2 u}{\partial x^2} + \frac{\partial^2 u}{\partial y^2} = 0$ .

Analog se arată  $\Delta v = 0$ .

**Observația 1.5.3** În continuare, vom arăta că dacă avem o funcție armonică putem determina o funcție olomorfă care să admită ca parte reală sau imaginară funcția dată.

**Consecința 1.5.4** Fie  $u$  o funcție armonică definită pe un domeniu  $D$ . Atunci, există funcția armonică  $v$  astfel încât  $f = u + iv$  să fie olomorfă în  $D$ .

**Demonstrație.** Partea reală și imaginară a unei funcții olomorfe trebuie să verifice relațiile Cauchy – Riemann (1.4.4). Folosind aceste relații, diferențiala funcției  $v$  este

$$dv = \frac{\partial v}{\partial x} dx + \frac{\partial v}{\partial y} dy = -\frac{\partial u}{\partial y} dx + \frac{\partial u}{\partial x} dy. \quad (1.5.1)$$

În partea dreaptă a egalității avem o diferențială totală exactă, deoarece  $\frac{\partial}{\partial x} \left( \frac{\partial u}{\partial y} \right) = -\frac{\partial}{\partial y} \left( \frac{\partial u}{\partial x} \right)$ , adică

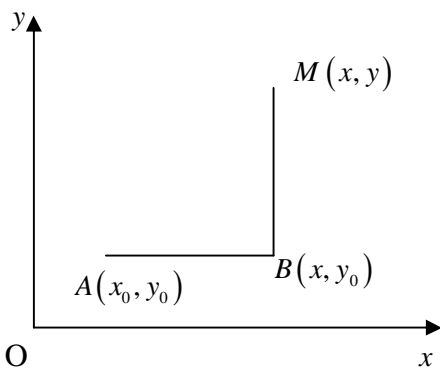

$\frac{\partial^2 u}{\partial x^2} + \frac{\partial^2 u}{\partial y^2} = 0$ , adică  $u$  armonică. Deci,  $v$  se poate exprima printr-o integrală curbilinie independentă de drum, integrală ce determină funcția  $v$  în afara unei constante aditive.

Avem  $v(x, y) = \int_{AM} -\frac{\partial u}{\partial y} dx + \frac{\partial u}{\partial x} dy$ . Deci,

$$v(x, y) = -\int_{x_0}^x \frac{\partial u}{\partial y}(t, y_0) dt + \int_{y_0}^y \frac{\partial u}{\partial x}(x, t) dt. \quad (1.5.2)$$

**Consecința 1.5.5** Fie  $v$  o funcție armonică definită pe un domeniu  $D$ . Atunci, există funcția armonică  $u$  astfel încât  $f = u + iv$  să fie olomorfă în  $D$ .

**Demonstrație.** Analog ca mai sus, avem

$$du = \frac{\partial u}{\partial x} dx + \frac{\partial u}{\partial y} dy = \frac{\partial v}{\partial y} dx - \frac{\partial v}{\partial x} dy. \quad (1.5.3)$$

Deoarece  $v$  armonică, în partea dreaptă a egalității avem o diferențială totală exactă. Deci,  $u$  se poate exprima printr-o integrală curbilinie independentă de drum, integrală ce determină funcția  $u$  în afara unei constante aditive. Avem

$$u(x, y) = \int_{AM} \frac{\partial v}{\partial y} dx - \frac{\partial v}{\partial x} dy.$$

Deci,

$$u(x, y) = \int_{x_0}^x \frac{\partial v}{\partial y}(t, y_0) dt - \int_{y_0}^y \frac{\partial v}{\partial x}(x, t) dt. \quad (1.5.4)$$

**Exemplul 1.5.6** Să se determine funcția olomorfă  $f = u + iv$  știind că

- a)  $u(x, y) = e^x \cos x$  și  $f(0) = 1$ ;
- b)  $v(x, y) = e^x \sin y$  și  $f(0) = 1$ ;
- c)  $u(x, y) = x^2 - y^2$  și  $f(0) = 0$ ;
- d)  $u(x, y) = x^3 - 3xy^2 - 2y$  și  $f(0) = 0$ ;
- e)  $v(x, y) = e^x \sin y + y$  și  $f(0) = 1$ .

**Soluție.** a) Observăm că pentru orice  $(x, y) \in \mathbb{R}^2$  avem:

$$\frac{\partial u}{\partial x} = e^x \cos y, \quad \frac{\partial^2 u}{\partial x^2} = e^x \cos y,$$

$$\frac{\partial u}{\partial y} = -e^x \sin y, \quad \frac{\partial^2 u}{\partial y^2} = -e^x \cos y.$$

Cum pentru orice  $(x, y) \in \mathbb{R}^2$ , avem:

$$\frac{\partial^2 u}{\partial x^2} + \frac{\partial^2 u}{\partial y^2} = 0,$$

atunci  $u$  este o funcție armonică pe  $\mathbb{R}^2$ . Aplicând consecința 1.5.4, rezultă că există funcția  $v$  astfel încât  $f = u + iv$  să fie olomorfă în  $\mathbb{C}$ . Aplicând formula (1.5.2), avem:

$$\begin{aligned} v(x, y) &= \int_{x_0}^x e^t \sin y_0 dt + \int_{y_0}^y e^x \cos t dt = (\sin y_0) \int_{x_0}^x e^t dt + e^x \int_{y_0}^y \cos t dt = \\ &= e^x \sin y - e^{x_0} \sin y_0 = e^x \sin y + C, \end{aligned}$$

unde  $C$  este o constantă arbitrară reală. Deci,

$$f(x, y) = e^x \cos y + i(e^x \sin y + C).$$

Cum  $f(0) = 1$ , atunci  $f(0, 0) = 1 + iC = 1$ , deci  $C = 0$ . Așadar,

$$f(x, y) = e^x \cos y + ie^x \sin y = e^x (\cos y + i \sin y) = e^z.$$

b) Prin calcul direct, obținem că pentru orice  $(x, y) \in \mathbb{R}^2$ :

$$\frac{\partial v}{\partial x} = e^x \sin y, \quad \frac{\partial^2 v}{\partial x^2} = e^x \sin y,$$

$$\frac{\partial v}{\partial y} = e^x \cos y, \quad \frac{\partial^2 v}{\partial y^2} = -e^x \sin y.$$

Cum pentru orice  $(x, y) \in \mathbb{R}^2$ , avem:

$$\frac{\partial^2 v}{\partial x^2} + \frac{\partial^2 v}{\partial y^2} = 0,$$

atunci  $v$  este o funcție armonică pe  $\mathbb{R}^2$ . Aplicând consecința 1.5.5, rezultă că există funcția  $u$  astfel încât  $f = u + iv$  să fie olomorfă în  $\mathbb{C}$ . Aplicând formula (1.5.4), avem:

$$\begin{aligned} u(x, y) &= \int_{x_0}^x e^t \cos y_0 dt - \int_{y_0}^y e^x \sin t dt = (\cos y_0) \int_{x_0}^x e^t dt - e^x \int_{y_0}^y \sin t dt = \\ &= e^x \cos y - e^{x_0} \cos y_0 = e^x \cos y + C, \end{aligned}$$

unde  $C$  este o constantă arbitrară reală. Rezultă că:

$$f(x, y) = e^x \cos y + C + ie^x \sin y.$$

Din condiția  $f(0) = 1$  găsim că  $C = 0$ . Așadar, funcția olomorfă  $f$  este:

$$f(x, y) = e^x \cos y + ie^x \sin y = e^z.$$

c) Verificăm dacă  $u$  este funcție armonică, adică dacă  $\Delta u = 0$ . Avem:

$$\frac{\partial u}{\partial x} = 2x, \quad \frac{\partial u}{\partial y} = -2y, \quad \frac{\partial^2 u}{\partial x^2} = 2, \quad \frac{\partial^2 u}{\partial y^2} = -2,$$

deci  $\Delta u = \frac{\partial^2 u}{\partial x^2} + \frac{\partial^2 u}{\partial y^2} = 2 - 2 = 0$ . Folosind consecința 1.5.4, avem:

$$v(x, y) = \int_{x_0}^x 2y_0 dt + \int_{y_0}^y 2x dt = 2y_0(x - x_0) + 2x(y - y_0) = 2xy - 2x_0y_0 = 2xy + C,$$

unde  $C$  este o constantă arbitrară reală. Rezultă:

$$f(x, y) = x^2 - y^2 + i(2xy + C).$$

Din condiția  $f(0) = 0$  găsim că  $C = 0$ . Așadar, funcția olomorfă  $f$  este:

$$f(x, y) = x^2 - y^2 + 2ixy = (x + iy)^2 = z^2.$$

d) Verificăm dacă  $u$  este funcție armonică, adică dacă  $\Delta u = 0$ . Avem:

$$\frac{\partial u}{\partial x} = 3x^2 - 3y^2, \quad \frac{\partial u}{\partial y} = -6xy - 2, \quad \frac{\partial^2 u}{\partial x^2} = 6x, \quad \frac{\partial^2 u}{\partial y^2} = -6x,$$

deci  $\Delta u = \frac{\partial^2 u}{\partial x^2} + \frac{\partial^2 u}{\partial y^2} = 6x - 6x = 0$ . Folosind consecința 1.5.4, avem:

$$v(x, y) = \int_{x_0}^x (6ty_0 + 2) dt + \int_{y_0}^y (3x^2 - 3t^2) dt = 3x^2y + 2x - y^3 - 3x_0^2y_0 - 2x_0 + y_0^2 = 3x^2y + 2x - y^3 + C,$$

unde  $C$  este o constantă arbitrară reală. Rezultă:

$$f(x, y) = x^3 - 3xy^2 - 2y + i(3x^2y + 2x - y^3 + C).$$

Din condiția  $f(0) = 0$  găsim că  $C = 0$ . Așadar, funcția olomorfă  $f$  este:

$$f(x, y) = x^3 - 3xy^2 - 2y + i(3x^2y + 2x - y^3).$$

e) Verificăm dacă  $v$  este funcție armonică, adică dacă  $\Delta v = 0$ . Avem:

$$\frac{\partial v}{\partial x} = e^x \sin y, \quad \frac{\partial v}{\partial y} = e^x \cos y + 1, \quad \frac{\partial^2 v}{\partial x^2} = e^x \sin y, \quad \frac{\partial^2 v}{\partial y^2} = -e^x \sin y,$$

deci  $\Delta u = \frac{\partial^2 u}{\partial x^2} + \frac{\partial^2 u}{\partial y^2} = 0$ . Folosind consecința 1.5.5, avem:

$$u(x, y) = \int_{x_0}^x (e^t \cos y_0 + 1) dt - \int_{y_0}^y e^x \sin t dt = e^x \cos y + x - e^{x_0} \cos y_0 - x_0 = e^x \cos y + x + C,$$

unde  $C$  este o constantă arbitrară reală. Rezultă:

$$f(x, y) = e^x \cos y + x + C + i(e^x \sin y + y).$$

Din condiția  $f(0) = 1$  găsim că  $C = 0$ . Așadar, funcția olomorvă  $f$  este:

$$f(x, y) = e^x \cos y + x + i(e^x \sin y + y) = e^z + z.$$

## 1.6 Reguli de calcul pentru derivatele funcțiilor monogene

**Propoziția 1.6.1** a) Dacă  $f$  și  $g$  sunt monogene într-un punct  $z_0 \in D$ , atunci funcțiile  $f + g$  și  $f \cdot g$  sunt monogene în  $z_0$  și avem relațiile:

$$(f + g)'(z_0) = f'(z_0) + g'(z_0), \quad (1.6.1)$$

$$(f \cdot g)'(z_0) = f'(z_0)g(z_0) + f(z_0)g'(z_0). \quad (1.6.2)$$

b) În condițiile de mai sus, dacă  $g(z_0) \neq 0$ , funcția  $\frac{f}{g}$  este monogenă în  $z_0$  și derivata sa este dată de expresia

$$\left(\frac{f}{g}\right)'(z_0) = \frac{f'(z_0)g(z_0) - f(z_0)g'(z_0)}{g^2(z_0)}. \quad (1.6.3)$$

**Propoziția 1.6.2** Dacă  $f$  este monogenă într-un punct  $z_0 \in D$  și  $k$  este constantă, atunci funcția  $k \cdot f$  este monogenă în  $z_0$  și derivata sa este

$$(k \cdot f)'(z_0) = kf'(z_0). \quad (1.6.4)$$

**Observația 1.6.3** Orice constantă derivată este zero, adică

$$k' = 0.$$

**Propoziția 1.6.4** Dacă  $f$  este monogenă în punctul  $z_0 \in D$ , iar  $g$  este monogenă în punctul  $f(z_0)$ , atunci funcția compusă  $F(z) = g(f(z))$  este monogenă în  $z_0$  și derivata ei este

$$F'(z_0) = g'(f(z_0))f'(z_0). \quad (1.6.5)$$

**Observația 1.6.5** Regula derivării funcției putere rămâne valabilă:

$$(z^n)' = nz^{n-1}, \quad n \in \mathbb{Z}. \quad (1.6.6)$$

**Observația 1.6.6** Din relațiile (1.6.5) și (1.6.6) rezultă formula:

$$(f^n(z))' = nf^{n-1}(z)f'(z), \quad n \in \mathbb{Z}. \quad (1.6.7)$$

**Exemplul 1.6.7** Să se deriveze funcțiile monogene:

a)  $f(z) = 3z^4 - 5z^3 + 2z$ ;

b)  $f(z) = \frac{z^2}{4z+1}$ ;

c)  $f(z) = (iz^2 + 3z)^5$ .

**Soluție.** Folosind regulile de mai sus, obținem:

a)  $f'(z) = 3 \cdot 4z^3 - 5 \cdot 3z^2 + 2 \cdot 1 = 12z^3 - 15z^2 + 2$ ;

b)  $f'(z) = \frac{2z \cdot (4z+1) - z^2 \cdot 4}{(4z+1)^2} = \frac{4z^2 + 2z}{(4z+1)^2}$ ;

c)  $f'(z) = 5 \cdot (iz^2 + 3z)^4 \cdot (iz^2 + 3z)' = 5 \cdot (iz^2 + 3z)^4 \cdot (2i \cdot z + 3)$ .

## 1.7 Integrala curbilinie în complex. Definiție. Proprietăți

Fie curba  $C$  de ecuații parametrice reale

$$x = x(t), \quad y = y(t), \quad t \in [a, b],$$

sau de ecuație parametrică complexă

$$z = z(t), \quad t \in [a, b], \quad \text{cu } z(t) = x(t) + iy(t).$$

**Definiția 1.7.1** Curba  $C : z(t) = x(t) + iy(t), t \in [a, b]$ , se numește *curbă închisă* dacă punctul inițial  $z(a)$  coincide cu punctul terminal  $z(b)$ , adică  $z(a) = z(b)$ .

**Definiția 1.7.2** Curba  $C : z(t) = x(t) + iy(t), t \in [a, b]$ , se numește *curbă simplă* dacă pentru orice  $t_1, t_2 \in [a, b]$ , cu  $t_1 \neq t_2$ , avem  $z(t_1) \neq z(t_2)$ , adică dacă nu se autointersectează.

**Definiția 1.7.3** Curba  $C : z(t) = x(t) + iy(t), t \in [a, b]$ , se numește *curbă netedă* dacă derivata sa  $z'(t), t \in [a, b]$  este continuă și  $z'(t) \neq 0, t \in [a, b]$ .

**Definiția 1.7.4** Curba  $C : z(t) = x(t) + iy(t), t \in [a, b]$ , se numește *curbă netedă pe porțiuni* (sau *drum, sau contur*) dacă derivata sa  $z'(t)$  este continuă pe porțiuni.

**Definiția 1.7.5** Fie curba netedă  $C : z(t) = x(t) + iy(t), t \in [a, b]$ , și  $f(z)$  o funcție complexă continuă pe  $C$ . Integrala funcției  $f(z)$  se definește prin egalitatea

$$\int_C f(z) dz = \int_a^b f(z(t)) z'(t) dt. \quad (1.7.1)$$

**Observația 1.7.6** Fie  $f(z) = u(x, y) + iv(x, y)$  o funcție complexă continuă pe curba netedă  $C : z(t) = x(t) + iy(t), t \in [a, b]$ . Dacă notăm  $u = u(x(t), y(t))$  și  $v = v(x(t), y(t))$ ,  $dx = x'(t) dt$  și  $dy = y'(t) dt$ , avem

$$\int_C f(z) dz = \int_a^b f(z(t)) z'(t) dt = \int_a^b (u + iv)(dx + idy) =$$

$$= \int_a^b u dx - v dy + i \int_a^b u dy + v dx. \quad (1.7.2)$$

**Propoziția 1.7.7** (Liniaritate) Dacă  $f(z)$  și  $g(z)$  sunt funcții continue pe curba netedă  $C$  și  $\lambda, \mu \in \mathbb{C}$  două constante, atunci

$$\int_C (\lambda f(z) + \mu g(z)) dz = \lambda \int_C f(z) dz + \mu \int_C g(z) dz. \quad (1.7.3)$$

**Propoziția 1.7.8** (Aditivitate în raport cu drumul) Fie curba netedă  $C: z(t) = x(t) + iy(t)$ ,  $t \in [a, b]$  și  $C_1$  și  $C_2$  restricțiile curbei  $C$  la subintervalele  $[a, c]$  și  $[c, b]$ ,  $a < c < b$ . Dacă  $f(z)$  este o funcție continuă pe  $C$ , atunci

$$\int_{C_1 \cup C_2} f(z) dz = \int_{C_1} f(z) dz + \int_{C_2} f(z) dz. \quad (1.7.4)$$

**Propoziția 1.7.9** (Evaluarea modulului integralei) Fie  $C$  o curbă netedă cu lungimea  $L$  și  $f(z)$  o funcție continuă pe  $C$ , cu  $|f(z)| \leq M$  pe  $C$ . Atunci

$$\left| \int_C f(z) dz \right| \leq \int_C |f(z)| |dz| \leq M \cdot L. \quad (1.7.5)$$

**Exemplul 1.7.10** Să se calculeze integrala  $I = \int_{\gamma} \bar{z} dz$ , unde  $\gamma$  este pătratul  $ABCD$  parcurs în sensul

$A \rightarrow B \rightarrow C \rightarrow D \rightarrow A$ , vârfurile fiind  $A(1+i)$ ,  $B(-1+i)$ ,  $C(-1-i)$ ,  $D(1-i)$ .

**Soluție.** Observăm că funcția  $f(z) = \bar{z}$  este continuă pe mulțimea  $\mathbb{C}$  și că avem egalitatea

$$I = \int_{[AB]} \bar{z} dz + \int_{[BC]} \bar{z} dz + \int_{[CD]} \bar{z} dz + \int_{[DA]} \bar{z} dz.$$

Ecuțiile parametrice ale acestor patru segmente sunt:

$$\begin{aligned} [AB]: & \begin{cases} x(t) = t, \\ y(t) = 1, \end{cases} \quad t \in [-1, 1], \text{ deci } z(t) = -t + i, \text{ iar } z'(t) = -1, \\ [BC]: & \begin{cases} x(t) = -1, \\ y(t) = -t, \end{cases} \quad t \in [-1, 1], \text{ deci } z(t) = -1 - it, \text{ iar } z'(t) = -i, \\ [CD]: & \begin{cases} x(t) = t, \\ y(t) = -1, \end{cases} \quad t \in [-1, 1], \text{ deci } z(t) = t - i, \text{ iar } z'(t) = 1, \\ [DA]: & \begin{cases} x(t) = 1, \\ y(t) = t, \end{cases} \quad t \in [-1, 1], \text{ deci } z(t) = 1 + it, \text{ iar } z'(t) = i. \end{aligned}$$

Aplicând definiția integralei, obținem:

$$I = \int_{[AB]} \bar{z} dz = \int_{-1}^1 (-t - i)(-1) dt = 2i, \quad I = \int_{[BC]} \bar{z} dz = \int_{-1}^1 (-1 + it)(-i) dt = 2i,$$

$$I = \int_{[CD]} \bar{z} dz = \int_{-1}^1 (t + i) dt = 2i, \quad I = \int_{[DA]} \bar{z} dz = \int_{-1}^1 (1 - it) i dt = 2i.$$

Deci,  $I = 8i$ .



**Exemplul 1.7.11** Să se calculeze integralele curbilunii în complex:

a)  $I = \int_{|z|=r} z^n dz, n \in \mathbb{Z};$

b)  $I = \int_{|z|=r} \bar{z} dz;$

c)  $I = \int_{\Gamma} z dz,$  unde  $\Gamma$  este sfertul de elipsă  $\frac{x^2}{a^2} + \frac{y^2}{b^2} = 1$  cuprins în primul cadran.

**Soluție.** a) Fie  $z(t) = re^{it}, t \in [0, 2\pi],$  parametrizarea cercului  $|z| = r.$  Deci,  $dz = r \cdot ie^{it} dt.$  Conform formulei de calcul (1.7.1), avem:

$$I = \int_0^{2\pi} r^n e^{ni \cdot t} r i e^{it} dt = ir^{n+1} \int_0^{2\pi} e^{(n+1)i \cdot t} dt = ir^{n+1} \int_0^{2\pi} (\cos(n+1)t + i \sin(n+1)t) dt.$$

Pentru  $n \neq -1,$  avem:

$$I = \int_{|z|=r} z^n dz = 0.$$

Pentru  $n = -1,$  avem:

$$I = \int_{|z|=r} \frac{1}{z} dz = i \int_0^{2\pi} dt = 2\pi i.$$

Se observă că valoarea acestei integrale este independentă de raza cercului.

b) Cu aceeași parametrizare a cercului ca în exemplul precedent, avem:

$$I = \int_{|z|=r} \bar{z} dz = \int_0^{2\pi} r e^{-it} \cdot i r e^{it} dt = ir^2 \int_0^{2\pi} dt = 2\pi ir^2.$$

c) Sfertul de elipsă din primul cadran are ecuațiile parametrice:

$$\begin{cases} x = a \cos t \\ y = b \sin t \end{cases}, t \in \left[0, \frac{\pi}{2}\right].$$

Folosind formula (1.7.2), integrala devine:

$$\begin{aligned} I &= \int_{\Gamma} z dz = \int_{\Gamma} (x + iy)(dx + idy) = \int_{\Gamma} (x + iy)(dx + idy) = \int_{\Gamma} (x dx - y dy) + i \int_{\Gamma} (y dx + x dy) = \\ &= \int_0^{\frac{\pi}{2}} -(a^2 + b^2) \sin t \cos t dt + i \int_0^{\frac{\pi}{2}} -ab(\cos^2 t - \sin^2 t) dt = -\frac{a^2 + b^2}{2}. \end{aligned}$$

**Observația 1.7.12** Se poate observa că rezultatul obținut la punctul a) poate fi generalizat. Astfel,

$$I = \int_{|z-a|=r} (z-a)^n dz = \begin{cases} 0, n \neq -1 \\ 2\pi i, n = -1. \end{cases}$$

## 1.8 Teorema lui Cauchy

**Teorema 1.8.1** (Teorema lui Cauchy pentru domenii simplu conexe)

Dacă  $f$  este olomorvă în domeniul simplu conex  $D,$  atunci

$$\oint_C f(z) dz = 0, \tag{1.8.1}$$

oricare ar fi  $C$  curbă netedă pe porțiuni, simplă închisă conținută în  $D.$

**Demonstrație.** În ipoteza suplimentară că derivata lui  $f$  să fie o funcție continuă în  $D$  (deci,  $f \in C^1(D)$ ), demonstrația este o consecință imediată a formulei lui Green și a ecuațiilor Cauchy – Riemann. Reamintim formula lui Green:

$$\oint_C P dx + Q dy = \iint_{\Delta} \left( \frac{\partial Q}{\partial x} - \frac{\partial P}{\partial y} \right) dx dy,$$

unde  $\Delta \subset \mathbb{R}^2$  este domeniul având frontieră curba simplă, închisă și netedă pe porțiuni  $C$ , iar  $P$  și  $Q$  sunt funcții continue pe  $\bar{\Delta}$  astfel încât  $\frac{\partial Q}{\partial x}$  și  $\frac{\partial P}{\partial y}$  există și sunt continue pe  $\bar{\Delta}$ .

Acum, deoarece  $f(z) = u(x, y) + iv(x, y)$  are derivata continuă, rezultă că  $\frac{\partial u}{\partial x}$ ,  $\frac{\partial v}{\partial x}$ ,  $\frac{\partial u}{\partial y}$  și  $\frac{\partial v}{\partial y}$  sunt continue. După cum arătat și mai sus în relația (1.7.2), avem

$$\oint_C f(z) dz = \oint_C u(x, y) dx - v(x, y) dy + i \oint_C v(x, y) dx + u(x, y) dy.$$

Deci, aplicând formula lui Green integralelor din membrul din dreapta, obținem

$$\oint_C f(z) dz = \iint_{\Delta} \left( -\frac{\partial v}{\partial x} - \frac{\partial u}{\partial y} \right) dx dy + i \iint_{\Delta} \left( \frac{\partial u}{\partial x} - \frac{\partial v}{\partial y} \right) dx dy.$$

Cum  $f$  este o funcție olomorfă în  $D$ , funcțiile reale  $u$  și  $v$  verifică relațiile Cauchy – Riemann:  $\frac{\partial u}{\partial x} = \frac{\partial v}{\partial y}$  și  $\frac{\partial u}{\partial y} = -\frac{\partial v}{\partial x}$  în orice punct din  $D$ . Așadar, cele două integrale sunt nule și demonstrația este completă.

**Exemplul 1.8.2** Să se calculeze  $I = \oint_C \frac{dz}{z^2}$ , unde  $C$  este elipsa  $(x-2)^2 + \frac{1}{4}(y-5)^2 = 1$ .

**Soluție.** Funcția rațională  $f(z) = \frac{1}{z^2}$  este olomorfă în orice punct cu excepția lui  $z=0$ . Dar, punctul  $z=0$  nu este punct interior elipsei  $C$ . Deci, din teorema de mai sus, avem:

$$I = \oint_C \frac{dz}{z^2} = 0.$$

**Exemplul 1.8.3** Să se calculeze  $I = \int_{|z|=2} (\bar{z} + e^z \sin z) dz$ .

**Soluție.** Integrala se mai scrie

$$I = \int_{|z|=2} \bar{z} dz + \int_{|z|=2} e^z \sin z dz.$$

Parametrizarea cercului  $|z|=2$  este  $z(t) = 2e^{it}$ ,  $t \in [0, 2\pi]$ . Aplicând formula (1.7.1), avem:

$$\int_{|z|=2} \bar{z} dz = \int_0^{2\pi} 2e^{-it} \cdot 2ie^{it} dt = 4i \int_0^{2\pi} dt = 8i\pi.$$

Funcția  $e^z \sin z$  este olomorfă în interiorul cercului  $|z|=2$ , deci

$$\int_{|z|=2} e^z \sin z dz = 0.$$

Așadar,  $I = 8\pi i$ .

**Teorema 1.8.4** (Teorema lui Cauchy pentru domenii multiplu conexe)

Fie  $D$  un domeniu multiplu conex, cu ordinul de conexiune  $n+1$ , delimitat de curbele  $C_1, C_2, \dots, C_n$ , unde  $C_1, C_2, \dots, C_n$  sunt exterioare între ele și interioare unei curbe  $C$  (vezi figura alăturată pentru cazul  $n=2$ ). Dacă  $f(z)$  este olomorfă în domeniul  $D$ , atunci

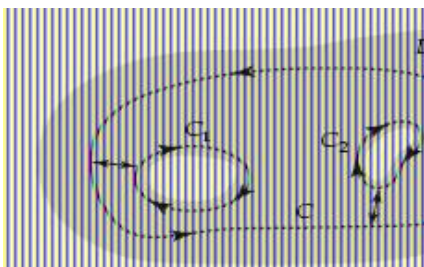

$$\oint_C f(z) dz = \sum_{k=1}^n \oint_{C_k} f(z) dz. \quad (1.8.2)$$

**Exemplul 1.8.5** Să se calculeze  $I = \int_{|z|=2} \frac{1}{z-1} dz$ .

**Soluție.** Funcția  $f(z) = \frac{1}{z-1}$  este olomorfă pe  $\mathbb{C} \setminus \{1\}$ . Așadar, avem un domeniu dublu conex. Deci,

$$I = \int_{|z|=2} \frac{1}{z-1} dz = \int_{|z|=r} \frac{1}{z-1} dz, \quad r < 1.$$

Conform observației 1.7.12,  $I = 2\pi i$ .

**1.9 Formula integrală a lui Cauchy**

**Teorema 1.9.1** (Formula integrală a lui Cauchy) Fie  $f(z)$  o funcție olomorfă într-un domeniu simplu conex  $D$  care conține curba simplă închisă  $C$ . Dacă  $z_0$  este un punct oarecare interior lui  $C$ , atunci

$$f(z_0) = \frac{1}{2\pi i} \int_C \frac{f(z)}{z-z_0} dz. \quad (1.9.1)$$

**Observația 1.9.2** Formula integrală a lui Cauchy exprimă faptul că dacă o funcție este olomorfă în interiorul unei curbe simple închise și pe curbă, atunci valorile funcției în interiorul curbei sunt complet determinate de valorile ei pe curbă.

**Teorema 1.9.3** (Formulele integrale ale lui Cauchy pentru derivate) Fie  $f(z)$  o funcție olomorfă într-un domeniu simplu conex  $D$  care conține curba simplă închisă  $C$ . Dacă  $z_0$  este un punct oarecare interior lui  $C$ , atunci derivatele funcției  $f(z)$  de toate ordinele există și au următoarea reprezentare integrală:

$$f^{(n)}(z_0) = \frac{n!}{2\pi i} \int_C \frac{f(z)}{(z-z_0)^{n+1}} dz, \quad n \in \mathbb{N}_+. \quad (1.9.2)$$

**Exemplul 1.9.4** Să se calculeze integrala  $I_k = \int_{C_k} \frac{e^z}{z(1-z)^3} dz$ , unde  $C_1: |z| = \frac{1}{4}$ ,  $C_2: |z-1| = \frac{1}{4}$ ,

$C_3: |z| = 2$ .

**Soluție.** Avem:

$$I_1 = \int_{c_1} \frac{e^z}{(1-z)^3} dz = 2\pi i f_1'(0) = 2\pi i, \text{ unde } f_1(z) = \frac{e^z}{(1-z)^3},$$

$$I_2 = - \int_{c_2} \frac{e^z}{(z-1)^3} dz = - \frac{2\pi i}{2!} f_2''(1) = -\pi e i, \text{ unde } f_2(z) = \frac{e^z}{z},$$

$$I_3 = I_1 + I_2 = \pi i(2 - e).$$

**Exemplul 1.9.5** Să se calculeze:  $I = \int_{|z|=2} \frac{\sin z}{\left(z - \frac{\pi}{2}\right)(z^2 + 5)} dz$ .

**Soluție.** Se observă că singurul punct în care se anulează numitorul situat în cercul  $|z|=2$  este  $\frac{\pi}{2}$ .

Funcția  $f(z) = \frac{\sin z}{z^2 + 5}$  este olomorfă în interiorul cercului  $|z|=2$  și pe cercul  $|z|=2$ . Aplicând formula integrală a lui Cauchy, obținem:

$$f\left(\frac{\pi}{2}\right) = \frac{1}{2\pi i} \int_{|z|=2} \frac{f(z)}{z - \frac{\pi}{2}} dz = \frac{1}{2\pi i} \int_{|z|=2} \frac{\sin z}{\left(z - \frac{\pi}{2}\right)(z^2 + 5)} dz.$$

$$\text{Deci, } I = 2\pi i \cdot f\left(\frac{\pi}{2}\right) = 2\pi i \cdot \frac{\sin \frac{\pi}{2}}{\frac{\pi^2}{4} + 5} = \frac{8\pi i}{\pi^2 + 20}.$$

**Exemplul 1.9.6** Să se calculeze:  $I = \int_{|z|=3} \frac{z - 3\cos z}{\left(z - \frac{\pi}{2}\right)^2} dz$ .

**Soluție.** Funcția  $f(z) = z - 3\cos z$  este olomorfă în interiorul și pe cercul  $|z|=3$ . Calculăm  $f'\left(\frac{\pi}{2}\right)$ . Cum  $f'(z) = 1 + 3\sin z$ , rezultă că  $f'\left(\frac{\pi}{2}\right) = 1 + 3 = 4$ .

Aplicând formula integrală a lui Cauchy pentru  $f'\left(\frac{\pi}{2}\right)$ , obținem:

$$f'\left(\frac{\pi}{2}\right) = \int_{|z|=3} \frac{f(z)}{\left(z - \frac{\pi}{2}\right)^2} dz.$$

$$\text{Deci, } I = 2\pi i \cdot f'\left(\frac{\pi}{2}\right) = 8\pi i.$$

**Exemplul 1.9.7** Să se calculeze:  $I = \int_{|z|=1} \frac{z+1}{z^4 + 2iz^3} dz$ .

**Soluție.** Punctele în care funcția de sub integrală nu este olomorfă sunt  $z=0$  și  $z=-2i$ , dar numai  $z=0$  se găsește în interiorul  $|z|=1$ . Funcția de sub integrală se mai scrie

$$\frac{z+1}{z^4+2iz^3} = \frac{z+1}{z^3(z+2i)},$$

și identificăm  $z_0 = 0$ ,  $n = 2$  și  $f(z) = \frac{z+1}{z+2i}$ . Calculăm  $f''(z)$ . Avem:

$$f'(z) = \frac{2i-1}{(z+2i)^2}, \quad f''(z) = \frac{2-4i}{(z+2i)^3}.$$

Deci,

$$f''(z_0) = \frac{2!}{2\pi i} \int_{|z|=1} \frac{f(z)}{(z-z_0)^3} dz = \frac{1}{\pi i} \int_{|z|=1} \frac{f(z)}{z^3} dz = \frac{1}{\pi i} \int_{|z|=1} \frac{z+1}{z^3(z+2i)} dz.$$

Așadar,

$$I = \pi i \cdot f''(0) = \pi i \cdot \frac{2i-1}{4i} = \frac{\pi}{4}(2i-1).$$

**Exemplul 1.9.8** Să se calculeze integralele:

a)  $I = \int_{|z|=2} \frac{z}{(9-z^2)(z+i)} dz;$

b)  $I = \int_C \frac{e^z}{(z-\pi i)^3} dz$ , unde  $C$  este curba simplă închisă care conține punctul  $z_0 = \pi i$  în interiorul său;

c)  $I = \int_{|z-2i|=4} \frac{z}{z^2+9} dz.$

**Soluție.** a) Punctele în care se anulează numitorul sunt:  $z_1 = 3$ ,  $z_2 = -3$  și  $z_3 = -i$ , dar numai  $z_1$  și  $z_2$  se află în interiorul cercului  $|z|=2$ . Funcția  $f(z) = \frac{z}{9-z^2}$  este olomorfa în interiorul cercului  $|z|=2$  și pe cercul  $|z|=2$ . Aplicând formula lui Cauchy, obținem:

$$f(-i) = \frac{1}{2\pi i} \int_{|z|=2} \frac{z}{9-z^2} dz.$$

Deci,  $I = 2\pi i f(-i) = 2\pi i \frac{-i}{10} = \frac{\pi}{5}$ .

b) Aplicăm formula integrală a lui Cauchy pentru funcția  $f(z) = e^z$  și obținem:

$$f''(z_0) = \frac{2!}{2\pi i} \int_C \frac{f(z)}{(z-z_0)^{2+1}} dz.$$

Astfel,

$$I = \int_C \frac{e^z}{(z-\pi i)^3} dz = \pi i e^{i\pi} = -\pi i.$$

c) Rădăcinile numitorului sunt  $z_1 = -3i$  și  $z_2 = 3i$ , dar numai  $z_1$  se află în interiorul cercului  $|z - 2i| = 4$  (vezi figura alăturată). Aplicăm formula integrală a lui

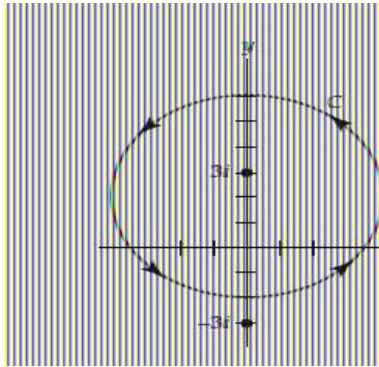

Cauchy pentru funcția  $f(z) = \frac{z}{z+3i}$  care este o funcție olomorfă în interiorul și pe cercul  $|z - 2i| = 4$ , obținem:

$$I = \int_{|z-2i|=4} \frac{z}{z^2+9} dz = \int_{|z-2i|=4} \frac{z+3i}{z-3i} dz = 2\pi i f(3i) = 2\pi i \frac{3i}{6i}.$$

Deci,  $I = \pi i$ .

## 1.10 Șiruri și serii de numere complexe

**Definiția 1.10.1** Se numește *șir de numere complexe* o funcție  $f: \mathbb{N} \rightarrow \mathbb{C}$ ,  $f(n) = z_n$ . Vom nota șirul definit mai sus:  $(z_n)_{n \in \mathbb{N}}$  sau  $(z_n)_n$  sau  $(z_n)$ .

**Observația 1.10.2** Dacă  $(z_n)_n$  este un șir de numere complexe, atunci pentru orice  $n \in \mathbb{N}$ , numărul  $z_n$  poate fi reprezentat sub forma  $z_n = x_n + iy_n$ . Așadar, șirului de numere complexe  $(z_n)_n$  îi corespund două șiruri de numere reale  $(x_n)_n$  și  $(y_n)_n$ .

**Definiția 1.10.3** Spunem că  $(z_n)_n$  este un *șir mărginit* dacă există o constantă  $C \in \mathbb{R}_+$  astfel încât  $|z_n| \leq C$ ,  $\forall n \in \mathbb{N}$ .

**Definiția 1.10.4** Spunem că  $(z_n)_n$  este un *șir convergent* dacă există un  $z \in \mathbb{C}$  astfel încât  $\lim_{n \rightarrow \infty} z_n = z$ , adică pentru orice  $\varepsilon > 0$ , există un rang  $n_\varepsilon \in \mathbb{N}$  astfel încât  $|z_n - z| < \varepsilon$ , pentru orice  $n \geq n_\varepsilon$ .

**Propoziția 1.10.5** Șirul de numere complexe  $(z_n)_n$ , cu  $z_n = x_n + iy_n$ , este convergent dacă și numai dacă șirurile  $(x_n)_n$  și  $(y_n)_n$  sunt convergente. În plus,  $\lim_{n \rightarrow \infty} z_n = \lim_{n \rightarrow \infty} x_n + i \lim_{n \rightarrow \infty} y_n$ .

**Definiția 1.10.6** Spunem că  $(z_n)_n$  este un *șir Cauchy (fundamental)* dacă pentru orice  $\varepsilon > 0$ , există un rang  $n_\varepsilon \in \mathbb{N}$  astfel încât  $|z_{n+p} - z_n| < \varepsilon$ , pentru orice  $n \geq n_\varepsilon$  și orice  $p \in \mathbb{N}^*$ .

**Propoziția 1.10.7** Șirul  $(z_n)_n$  este șir Cauchy dacă și numai dacă  $(x_n)_n$  și  $(y_n)_n$  sunt șiruri Cauchy.

**Exemplul 1.10.8** Să se studieze convergența șirurilor de numere complexe cu termenul general:

a)  $z_n = \frac{1}{2^n} + i \frac{n}{n+1}$ ,  $n \in \mathbb{N}$ ;

b)  $z_n = (-1)^n + i \frac{1}{n}$ ,  $n \in \mathbb{N}$ ;

**Soluție.** a) Observăm că  $x_n = \frac{1}{2^n}$  și  $y_n = \frac{n}{n+1}$ . Deoarece șirurile  $(x_n)_n$  și  $(y_n)_n$  sunt convergente, rezultă că șirul  $(z_n)_n$  este convergent. Mai mult,  $\lim_{n \rightarrow \infty} x_n = 0$ ,  $\lim_{n \rightarrow \infty} y_n = 1$ , deci  $\lim_{n \rightarrow \infty} z_n = i$ .

b) Observăm că  $x_n = (-1)^n$  și  $y_n = \frac{1}{n}$ . Deoarece șirul  $(x_n)_n$  este divergent, rezultă că șirul  $(z_n)_n$  este divergent.

**Definiția 1.10.9** Fie  $(z_n)_n$  un șir de numere complexe. Seria de numere complexe  $\sum_{n=1}^{\infty} z_n = z_1 + z_2 + \dots + z_n + \dots$  este *convergentă* și are suma  $s \in \mathbb{C}$ , dacă șirul sumelor parțiale  $(s_n)_n$ , unde  $s_n = z_1 + z_2 + \dots + z_n$ , este convergent și are limita  $s$ .

**Observația 1.10.10** Dacă  $z_n = x_n + iy_n$ , atunci seria de numere complexe poate fi scrisă

$$\sum_{n=1}^{\infty} z_n = \sum_{n=1}^{\infty} x_n + i \sum_{n=1}^{\infty} y_n.$$

**Propoziția 1.10.11** Fie seria de numere complexe  $\sum_{n=1}^{\infty} z_n = \sum_{n=1}^{\infty} x_n + i \sum_{n=1}^{\infty} y_n$ .

a) Seria  $\sum_{n=1}^{\infty} z_n$  este convergentă dacă și numai dacă seriile de numere complexe  $\sum_{n=1}^{\infty} x_n$  și  $\sum_{n=1}^{\infty} y_n$  sunt convergente.

b) Seria  $\sum_{n=1}^{\infty} z_n$  are suma  $s$  dacă și numai dacă seriile  $\sum_{n=1}^{\infty} x_n$  și  $\sum_{n=1}^{\infty} y_n$  au sumele  $s_1$  și  $s_2$ , respectiv, unde  $s = s_1 + is_2$ .

**Propoziția 1.10.12 (Condiția necesară de convergență)** Dacă seria  $\sum_{n=1}^{\infty} z_n$  este convergentă, atunci  $\lim_{n \rightarrow \infty} z_n = 0$ .

**Definiția 1.10.13** Spunem că seria de numere complexe  $\sum_{n=1}^{\infty} z_n$  este *absolut convergentă*, dacă seria  $\sum_{n=1}^{\infty} |z_n|$  este convergentă.

**Definiția 1.10.14** Spunem că seria de numere complexe  $\sum_{n=1}^{\infty} z_n$  este *semi-convergentă*, dacă seria  $\sum_{n=1}^{\infty} z_n$  este convergentă, iar  $\sum_{n=1}^{\infty} |z_n|$  este divergentă.

**Propoziția 1.10.15** Dacă o serie de numere complexe este absolut convergentă, atunci seria este și convergentă.

**Observația 1.10.16** Pentru studiul convergenței absolute a seriilor de numere complexe se utilizează criteriile de convergență pentru serii cu termeni pozitivi. Pentru studiul naturii seriilor de numere complexe pot fi utilizate criteriile de convergență pentru seriile de numere reale.

**Exemplul 1.10.17** Să se studieze convergența seriilor de numere complexe:

a)  $\sum_{n=1}^{\infty} \left( \frac{1}{2^n} + i \frac{1}{n^2} \right);$

b)  $\sum_{n=1}^{\infty} \left( \frac{1}{n} + i \frac{1}{n^2} \right);$

$$c) \sum_{n=1}^{\infty} \frac{1}{n^2} \left( \frac{1}{\sqrt{2}} + i \frac{1}{\sqrt{2}} \right)^n ;$$

$$d) \sum_{n=1}^{\infty} i \frac{(-1)^n}{n} .$$

**Soluție.** a) Seriei de numere complexe  $\sum_{n=1}^{\infty} \left( \frac{1}{2^n} + i \frac{1}{n^2} \right)$  îi atașăm seriile de numere reale  $\sum_{n=1}^{\infty} \frac{1}{2^n}$  și  $\sum_{n=1}^{\infty} \frac{1}{n^2}$ . Deoarece cele două serii de numere reale sunt convergente, rezultă că seria de numere complexe  $\sum_{n=1}^{\infty} \left( \frac{1}{2^n} + i \frac{1}{n^2} \right)$  este convergentă.

b) Seriei de numere complexe  $\sum_{n=1}^{\infty} \left( \frac{1}{n} + i \frac{1}{n^2} \right)$  îi atașăm seriile numerice reale  $\sum_{n=1}^{\infty} \frac{1}{n}$  și  $\sum_{n=1}^{\infty} \frac{1}{n^2}$ .

Deoarece seria de numere reale  $\sum_{n=1}^{\infty} \frac{1}{n}$  este divergentă, rezultă că seria de numere complexe  $\sum_{n=1}^{\infty} \left( \frac{1}{n} + i \frac{1}{n^2} \right)$  este divergentă.

c) Facem notația  $z_n = \frac{1}{n^2} \left( \frac{1}{\sqrt{2}} + i \frac{1}{\sqrt{2}} \right)^n$ ,  $n \in \mathbb{N}^*$ . Observăm că, pentru orice  $n \in \mathbb{N}^*$ ,  $|z_n| = \frac{1}{n^2}$ .

Deoarece seria  $\sum_{n=1}^{\infty} \frac{1}{n^2}$  este convergentă, rezultă că seria de numere complexe  $\sum_{n=1}^{\infty} \frac{1}{n^2} \left( \frac{1}{\sqrt{2}} + i \frac{1}{\sqrt{2}} \right)^n$  este absolut convergentă.

d) Facem notația  $z_n = i \frac{(-1)^n}{n}$ ,  $n \in \mathbb{N}^*$ . Deoarece seria  $\sum_{n=1}^{\infty} |z_n| = \sum_{n=1}^{\infty} \frac{1}{n}$  este divergentă, rezultă că

seria  $\sum_{n=1}^{\infty} i \frac{(-1)^n}{n}$  nu este absolut convergentă. Pe de altă parte, seriei de numere complexe  $\sum_{n=1}^{\infty} i \frac{(-1)^n}{n}$

îi atașăm seriile de numere reale  $\sum_{n=1}^{\infty} x_n$  și  $\sum_{n=1}^{\infty} y_n$  în care

$$x_n = 0 \text{ și } y_n = \frac{(-1)^n}{n}, n \in \mathbb{N}^* .$$

Deoarece cele două serii de numere reale sunt convergente, rezultă că seria de numere complexe

$$\sum_{n=1}^{\infty} i \frac{(-1)^n}{n} \text{ este convergentă.}$$



## 1.11 Șiruri și serii de funcții în complex

### 1.11.1 Șiruri de funcții

Fie  $(f_n)_{n \geq 0}$  un șir de funcții complexe definite pe mulțimea  $E \subseteq \mathbb{C}$ ,  $f_n : E \rightarrow \mathbb{C}$ . Pentru orice  $z \in E$ , șirul  $(f_n(z))_{n \geq 0}$  este un șir numeric care poate fi convergent sau divergent. Fie  $A$  mulțimea punctelor  $z \in E$  în care  $(f_n(z))_{n \geq 0}$  este convergent, mulțime care se numește *mulțimea de convergență a șirului*  $(f_n)_{n \geq 0}$ .

**Definiția 1.11.1** Un șir de funcții  $(f_n)_{n \geq 0}$  converge punctual la o funcție  $f$  pe mulțimea  $A$  (converge simplu pe  $A$ ) dacă  $\forall z \in A$  și  $\forall \varepsilon > 0$ ,  $\exists N(\varepsilon, z) \in \mathbb{N}$  astfel încât, pentru  $n \geq N(\varepsilon, z)$ , să avem  $|f_n(z) - f(z)| < \varepsilon$ .

Funcția limită este definită de  $\lim_{n \rightarrow \infty} f_n(z) = f(z)$ ,  $\forall z \in A$ .

**Definiția 1.11.2** Dacă în definiția precedentă numărul  $N$  depinde numai de  $\varepsilon$ , nu și de  $z$ , vom spune că șirul  $(f_n)_{n \geq 0}$  este *uniform convergent* pe  $A$  către  $f$ , adică:

Un șir de funcții  $(f_n)_{n \geq 0}$  converge uniform la o funcție  $f$  pe mulțimea  $A$  dacă  $\forall \varepsilon > 0$ ,  $\exists N(\varepsilon) \in \mathbb{N}$  astfel încât, pentru  $n \geq N(\varepsilon)$ , să avem  $|f_n(z) - f(z)| < \varepsilon$ ,  $\forall z \in A$ .

### 1.11.2 Serii de funcții

**Definiția 1.11.3** Fie  $E \subset \mathbb{C}$  și  $(f_n)_n$  un șir de funcții,  $f_n : E \rightarrow \mathbb{C}$ . Seria notată  $\sum_{n=1}^{\infty} f_n$  care are proprietatea că pentru fiecare  $z \in E$  seria  $\sum_{n=1}^{\infty} f_n(z)$  este o serie de numere complexe, se numește *serie de funcții complexe* pe mulțimea  $E$ .

**Definiția 1.11.4** Seria  $\sum_{n=1}^{\infty} f_n$  este *convergentă punctual* în punctul  $z \in E$  către  $f$  dacă șirul sumelor parțiale  $(s_n)_n$ ,  $s_n = f_1 + \dots + f_n$ , converge punctual în  $z \in E$  către  $f$ .

**Definiția 1.11.5** Seria  $\sum_{n=1}^{\infty} f_n$  este *uniform convergentă* pe mulțimea  $E_1 \subset E$  către  $f$ ,  $f : E_1 \rightarrow \mathbb{C}$ , dacă șirul sumelor parțiale  $(s_n)_n$  converge uniform pe  $E_1$  către  $f$ .

**Definiția 1.11.6** Seria  $\sum_{n=1}^{\infty} f_n$  este *absolut convergentă* dacă seria  $\sum_{n=1}^{\infty} |f_n|$  este convergentă.

**Propoziția 1.11.7** (Criteriul lui Weierstrass) Dacă  $\sum_{n=1}^{\infty} f_n$  este o serie de funcții pe mulțimea  $E \subset \mathbb{C}$  și  $\sum_{n=1}^{\infty} a_n$  este o serie de numere pozitive astfel încât  $|f_n(z)| \leq a_n$ ,  $\forall n \in \mathbb{N}$  și  $\forall z \in E$ , atunci seria  $\sum_{n=1}^{\infty} f_n$  este uniform convergentă pe mulțimea  $E$ .

**Exemplul 1.11.8** Să se studieze convergența seriei de funcții  $\sum_{n=1}^{\infty} f_n$  pe mulțimea  $D$ , unde

$$D = \{z \in \mathbb{C} : |z| \leq 1\} \text{ și } f_n : D \rightarrow \mathbb{C}, f_n(z) = \frac{z^n}{n^2}, n \in \mathbb{N}^*.$$

**Soluție.** Observăm că  $|f_n(z)| \leq \frac{1}{n^2}, \forall n \in \mathbb{N}^*, \forall z \in \mathbb{C}$ . Deoarece seria  $\sum_{n=1}^{\infty} \frac{1}{n^2}$  este convergentă, conform criteriului lui Weierstrass rezultă că seria de funcții  $\sum_{n=1}^{\infty} f_n$  este uniform convergentă pe mulțimea  $D$ .

### 1.11.3 Serii de puteri

**Definiția 1.11.9** Se numește *serie de puteri* o serie de forma:

$$\sum_{n=0}^{\infty} c_n (z-a)^n = c_0 + c_1(z-a) + \dots + c_n(z-a)^n + \dots, \quad (1.11.1)$$

unde  $a, z, c_n \in \mathbb{C}, n \geq 0$ .

Pentru  $a = 0$ , seria de puteri (1.11.1) devine

$$\sum_{n=0}^{\infty} c_n z^n = c_0 + c_1 z + \dots + c_n z^n + \dots \quad (1.11.2)$$

**Definiția 1.11.10** Fie  $f : E \subseteq \mathbb{C} \rightarrow \mathbb{C}$  o funcție olomorvă și  $a \in E$  un punct arbitrar. Seria

$$\sum_{n=0}^{\infty} \frac{f^{(n)}(a)}{n!} (z-a)^n \quad (1.11.3)$$

se numește *seria Taylor a funcției  $f$  în jurul punctului  $a$* .

**Teorema 1.11.11** Dacă  $f : E \subseteq \mathbb{C} \rightarrow \mathbb{C}$  este olomorvă în  $E$  și  $a \in E$ , atunci  $f$  se poate reprezenta în orice disc din  $E$ ,  $|z-a| < R$ , prin seria Taylor

$$f(z) = \sum_{n=0}^{\infty} \frac{f^{(n)}(a)}{n!} (z-a)^n. \quad (1.11.4)$$

**Observația 1.11.12** Din (1.9.2) și (1.11.4) rezultă că

$$c_n = \frac{1}{2\pi i} \int_{\Gamma} \frac{f(z)}{(z-a)^{n+1}} dz.$$

**Observația 1.11.13** Seria Taylor în jurul punctului  $a = 0$ ,

$$f(z) = \sum_{n=0}^{\infty} \frac{f^{(n)}(0)}{n!} z^n \quad (1.11.5)$$

se numește *seria MacLaurin*.

**Exemplul 1.11.14** Serii MacLaurin importante:

$$e^z = 1 + \frac{z}{1!} + \frac{z^2}{2!} + \dots = \sum_{n=0}^{\infty} \frac{z^n}{n!}, \quad (1.11.6)$$

$$\sin z = z - \frac{z^3}{3!} + \frac{z^5}{5!} - \dots = \sum_{n=0}^{\infty} (-1)^n \frac{z^{2n+1}}{(2n+1)!}, \quad (1.11.7)$$

$$\cos z = 1 - \frac{z^2}{2!} + \frac{z^4}{4!} - \dots = \sum_{n=0}^{\infty} (-1)^n \frac{z^{2n}}{(2n)!}. \quad (1.11.8)$$

**Propoziția 1.11.15** (*Teorema lui Abel*) Pentru orice serie de puteri (1.11.2) există un unic număr  $R \in [0, \infty]$ , numit *rază de convergență*, care are următoarele proprietăți:

- i) pentru orice  $z \in \mathbb{C}$  cu  $|z| < R$ , seria de puteri (1.11.2) este absolut convergentă;
- ii) pentru orice  $z \in \mathbb{C}$  cu  $|z| > R$ , seria de puteri (1.11.2) este divergentă;
- iii) pentru orice  $z \in \mathbb{C}$  cu  $|z| \leq r < R$ , seria de puteri (1.11.2) este uniform convergentă.

**Definiția 1.11.16** Discul deschis  $\{z \in \mathbb{C} : |z| < R\}$  se numește discul de *convergență al seriei de puteri*.

**Observația 1.11.17** Teorema lui Abel nu dă nicio indicație cu privire la natura seriei în punctele cercului  $|z| = R$ . Din acest motiv, natura seriei în aceste puncte se va studia separat, folosind criteriile de convergență cunoscute.

Ca și în cazul seriilor de puteri reale, raza de convergență se determină conform următoarelor teoreme.

**Teorema 1.11.18** (*Teorema Cauchy – Hadamard*) Fie seria de puteri (1.11.2) și  $R$  raza sa de convergență.

$$\begin{aligned} \text{i) Dacă } \exists \lim \sqrt[n]{|c_n|} = L, \text{ atunci } R &= \begin{cases} \frac{1}{L}, 0 < L < \infty, \\ \infty, L = 0, \\ 0, L = \infty. \end{cases} \\ \text{ii) Dacă } \exists \lim \left| \frac{c_{n+1}}{c_n} \right| = L, \text{ atunci } R &= \begin{cases} \frac{1}{L}, 0 < L < \infty, \\ \infty, L = 0; \\ 0, L = \infty. \end{cases} \end{aligned}$$

**Exemplul 1.11.19** Să se studieze natura seriei de puteri  $\sum_{n=1}^{\infty} \frac{z^n}{n^2}$ .

**Soluție.** Aplicând formula de mai sus găsim că raza de convergență este

$$R = \lim_{n \rightarrow \infty} \left| \frac{(n+1)^2}{n^2} \right| = 1.$$

Pentru  $z = -1$ , seria devine  $\sum_{n=1}^{\infty} (-1)^n \frac{1}{n^2}$  și este o serie convergentă (criteriul lui Leibniz pentru serii alternate). Pentru  $z = 1$ , seria devine  $\sum_{n=1}^{\infty} \frac{1}{n^2}$  și este o serie convergentă (serie armonică generalizată  $\alpha = 2 > 1$ ). Deci, seria de puteri din enunț este convergentă pentru  $z \in [-1, 1]$ .

**Exemplul 1.11.20** Să se studieze natura seriei de puteri  $\sum_{n=1}^{\infty} \frac{z^n}{n}$ .

**Soluție.** Calculăm raza de convergență și găsim

$$R = \lim_{n \rightarrow \infty} \left| \frac{n}{n+1} \right| = 1.$$

În punctul  $z = -1$ , seria devine  $\sum_{n=1}^{\infty} (-1)^n \frac{1}{n}$  și este o serie convergentă, iar în punctul  $z = 1$ , seria devine  $\sum_{n=1}^{\infty} \frac{1}{n}$  și este o serie divergentă.

**Exemplul 1.11.21** Să se studieze natura seriei de puteri  $\sum_{n=1}^{\infty} n! z^n$ .

**Soluție.** Calculăm raza de convergență și găsim

$$R = \lim_{n \rightarrow \infty} \left| \frac{n!}{(n+1)!} \right| = 0.$$

Deci, seria este convergentă numai pentru  $z = 0$ .

**Exemplul 1.11.22** Să se studieze natura seriei de puteri  $\sum_{n=1}^{\infty} \frac{z^n}{n^n}$ .

**Soluție.** Aplicând teorema Cauchy – Hadamard, avem:

$$L = \lim_{n \rightarrow \infty} \sqrt[n]{|a_n|} = \lim_{n \rightarrow \infty} \sqrt[n]{\frac{1}{n^n}} = 0,$$

deci  $R = \infty$ . Cu alte cuvinte, seria converge în orice punct  $z \in \mathbb{C}$ .

**Exemplul 1.11.23** Să se studieze natura seriei de puteri  $\sum_{n=1}^{\infty} \frac{(-1)^{n+1}}{n!} (z-1-i)^n$ .

**Soluție.** Identificând  $c_n = \frac{(-1)^{n+1}}{n!}$ , avem:

$$\lim_{n \rightarrow \infty} \left| \frac{c_{n+1}}{c_n} \right| = \lim_{n \rightarrow \infty} \frac{1}{n+1} = 0.$$

Deci, raza de convergență este  $R = \infty$ . Așadar, seria de puteri în jurul punctului  $a = 1+i$  este convergentă absolut pentru orice  $z$ , adică pentru  $|z-1-i| < \infty$ .

**Exemplul 1.11.24** Să se studieze natura seriei de puteri  $\sum_{n=1}^{\infty} \left( \frac{6n+1}{2n+5} \right)^n (z-2i)^n$ .

**Soluție.** Identificând  $c_n = \left( \frac{6n+1}{2n+5} \right)^n$ , avem:

$$\lim_{n \rightarrow \infty} \sqrt[n]{|c_n|} = \lim_{n \rightarrow \infty} \frac{6n+1}{2n+5} = 3.$$

Deci, raza de convergență este:  $R = \frac{1}{3}$ . Așadar, seria de puteri este absolut convergentă pentru

$$|z-2i| < \frac{1}{3}.$$

**Exemplul 1.11.25** Să se dezvolte în serie MacLaurin funcția  $f(z) = \frac{1}{(1-z)^2}$ .

**Soluție.** Seria MacLaurin a funcției este  $f(z) = \sum_{n=0}^{\infty} \frac{f^{(n)}(0)}{n!} z^n$ , deci putem calcula coeficienții folosind această formulă. În acest caz, vom evita această metodă și vom face apel la câteva cunoștințe cunoscute. Astfel, știm că, pentru  $|z| < 1$ , avem:

$$\frac{1}{1-z} = 1 + z + z^2 + z^3 + \dots$$

Diferențiind termen cu termen această relație, obținem:

$$\frac{d}{dz} \left( \frac{1}{1-z} \right) = \frac{d}{dz} 1 + \frac{d}{dz} z + \frac{d}{dz} z^2 + \frac{d}{dz} z^3 + \dots,$$

adică

$$\frac{1}{(1-z)^2} = 1 + 2z + 3z^2 + \dots = \sum_{n=1}^{\infty} n z^{n-1}.$$

Raza de convergență a acestei serii de puteri este  $R = 1$ .

**Exemplul 1.11.26** Să se dezvolte în serie Taylor funcția  $f(z) = \frac{1}{1-z}$  în jurul punctului  $a = 2i$ .

**Soluție.** Vom folosi și aici seria geometrică de mai sus. Astfel,

$$\frac{1}{1-z} = \frac{1}{1-z+2i-2i} = \frac{1}{1-2i-(z-2i)} = \frac{1}{1-2i} \frac{1}{1-\frac{z-2i}{1-2i}}.$$

Așadar, dezvoltarea în serie Taylor a funcției a lui  $\frac{1}{1-z}$  în jurul punctului  $a = 2i$  este:

$$\frac{1}{1-z} = \frac{1}{1-2i} \frac{1}{1-\frac{z-2i}{1-2i}} = \frac{1}{1-2i} \left( 1 + \frac{z-2i}{1-2i} + \left( \frac{z-2i}{1-2i} \right)^2 + \left( \frac{z-2i}{1-2i} \right)^3 + \dots \right)$$

sau

$$\frac{1}{1-z} = \frac{1}{1-2i} + \frac{1}{(1-2i)^2} (z-2i) + \frac{1}{(1-2i)^3} (z-2i)^2 + \frac{1}{(1-2i)^4} (z-2i)^3 + \dots$$

### 1.11.3 Serii Laurent

**Definiția 1.11.27** O expresie de forma

$$\sum_{n=-\infty}^{\infty} c_n (z-a)^n \tag{1.11.9}$$

se numește *serie Laurent*.

**Observația 1.11.28** Seria Laurent generalizează noțiunea de serie de puteri.

**Observația 1.11.29** Expresia din (1.11.9) se mai poate scrie

$$\sum_{n=-\infty}^{\infty} c_n (z-a)^n = \sum_{n=-\infty}^{-1} c_n (z-a)^n + \sum_{n=0}^{\infty} c_n (z-a)^n = \sum_{n=1}^{\infty} \frac{c_{-n}}{(z-a)^n} + \sum_{n=0}^{\infty} c_n (z-a)^n.$$

**Definiția 1.11.30** Seria  $\sum_{n=1}^{\infty} \frac{c_{-n}}{(z-a)^n}$  se numește *partea principală a seriei Laurent*.

**Definiția 1.11.31** Seria  $\sum_{n=0}^{\infty} c_n (z-a)^n$  se numește *partea întreagă sau tayloriană a seriei Laurent*.

**Teorema 1.11.32 (Teorema lui Laurent)** Dacă o funcție  $f(z)$  este olomorvă într-o coroană circulară  $R_1 < |z-a| < R_2$  (vezi figura alăturată), atunci  $f(z)$  are reprezentarea în serie Laurent

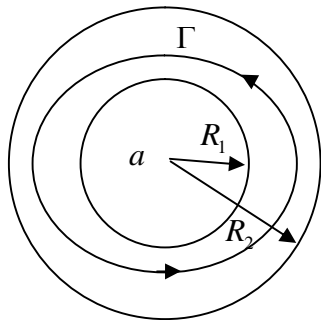

$$f(z) = \sum_{n=-\infty}^{\infty} c_n (z-a)^n, \quad R_1 < |z-a| < R_2. \quad (1.11.10)$$

Coefficienții  $c_n$  sunt unic determinați de expresia

$$c_n = \frac{1}{2\pi i} \int_{\Gamma} \frac{f(z)}{(\xi-a)^{n+1}} d\xi, \quad n=0, \pm 1, \pm 2, \dots, \quad (1.11.11)$$

unde  $\Gamma$  este cercul  $|\xi-a|=r$ , cu  $R_1 < r < R_2$ .

**Exemplul 1.11.33** Să se dezvolte în serie de puteri în jurul punctelor 0 și -1 funcția

$$f(z) = \frac{2z^2 + 3z - 1}{z^3 + z^2 - z - 1}.$$

**Soluție.** Funcția din enunț se mai scrie astfel:

$$f(z) = \frac{1}{z-1} + \frac{1}{z+1} + \frac{1}{(z+1)^2}.$$

Știm că au loc egalitățile

$$\frac{1}{z-1} = -\frac{1}{1-z} = -(1+z+z^2+z^3+\dots) = -\sum_{n=0}^{\infty} z^n, \quad |z| < 1,$$

$$\frac{1}{z+1} = 1 - z + z^2 - z^3 + \dots = \sum_{n=0}^{\infty} (-1)^n z^n, \quad |z| < 1.$$

Din ultima egalitate deducem că

$$-\frac{1}{(z+1)^2} = \sum_{n=1}^{\infty} (-1)^n n z^{n-1} = \sum_{n=0}^{\infty} (-1)^{n+1} (n+1) z^n, \quad |z| < 1.$$

Punctul  $z=0$  este un punct în care funcția  $f$  este monogenă. Funcția  $f$  are următoarea dezvoltare în serie Taylor în jurul punctului  $z=0$  în domeniul simplu conex  $\{z \in \mathbb{C} : |z| < 1\}$ :

$$f(z) = \sum_{n=0}^{\infty} [-1 + (-1)^n + (-1)^n (n+1)] z^n.$$

Pe de altă parte,

$$\frac{1}{z-1} = \frac{1}{(z+1)-2} = -\frac{1}{2} \frac{1}{1-\frac{z+1}{2}} = -\frac{1}{2} \sum_{n=0}^{\infty} \left(\frac{z+1}{2}\right)^n, \quad |z+1| < 2.$$

Vom obține o dezvoltare în serie Laurent în jurul punctului  $z=-1$ , în domeniul  $\{z \in \mathbb{C} : 0 < |z+1| < 2\}$ , a cărei parte principală este  $\frac{1}{z+1} + \frac{1}{(z+1)^2}$ :

$$f(z) = \frac{1}{z+1} + \frac{1}{(z+1)^2} - \sum_{n=0}^{\infty} \frac{1}{2^{n+1}} (z+1)^n.$$

**Exemplul 1.11.34** Să se dezvolte funcția  $f(z) = \frac{2z^2 - 3z - 3}{z^3 - 2z^2 + z - 2}$  într-o serie de puteri în domeniul

$$D = \{z \in \mathbb{C} : 1 < |z| < 2\} \text{ și apoi în domeniul } E = \{z \in \mathbb{C} : |z| < 1\}.$$

**Soluție.** Funcția din enunț se mai scrie astfel:

$$f(z) = \frac{2z^2 - 3z - 3}{z^3 - 2z^2 + z - 2} = \frac{-\frac{1}{5}}{z-2} + \frac{\frac{11}{5}z}{1+z^2} + \frac{\frac{7}{5}}{1+z^2}$$

sau

$$f(z) = \frac{1}{10} \frac{1}{1-\frac{z}{2}} + \frac{11}{5z} \frac{1}{1+\frac{1}{z^2}} + \frac{7}{5z^2} \frac{1}{1+\frac{1}{z^2}}.$$

Astfel, din ultima relație, rezultă că:

$$f(z) = \frac{1}{10} \sum_{n=0}^{\infty} \frac{z^n}{2^n} + \frac{11}{5z} \sum_{n=0}^{\infty} (-1)^n \frac{1}{z^{2n}} + \frac{7}{5z^2} \sum_{n=0}^{\infty} (-1)^n \frac{1}{z^{2n}}, \quad z \in D$$

sau

$$f(z) = \frac{1}{5} \sum_{n=0}^{\infty} (-1)^n \left( \frac{11}{z^{2n+1}} + \frac{7}{z^{2n+2}} \right) + \frac{1}{10} \sum_{n=0}^{\infty} \frac{z^n}{2^n}, \quad z \in D.$$

În cel de-al doilea caz, domeniul este simplu conex. Dezvoltarea în serie Taylor a funcției  $f$  este:

$$f(z) = \frac{1}{10} \sum_{n=0}^{\infty} \frac{z^n}{2^n} + \frac{11}{5} \sum_{n=0}^{\infty} (-1)^n \frac{1}{z^{2n+1}} + \frac{7}{5} \sum_{n=0}^{\infty} (-1)^n \frac{1}{z^{2n+2}}, \quad z \in E.$$

**Exemplul 1.11.35** Să se dezvolte funcția  $f(z) = \frac{8z+1}{z(1-z)}$  în serie Laurent în domeniul

$$D = \{z \in \mathbb{C} : 0 < |z| < 1\}.$$

**Soluție.** Funcția  $f$  se rescrie astfel :

$$f(z) = \frac{8z+1}{z(1-z)} = \frac{1}{z} + \frac{9}{1-z}.$$

Deci, seria Laurent a funcției  $f$  pe domeniul  $D$  este:

$$f(z) = \frac{1}{z} + 9 + 9z + 9z^2 + 9z^3 + \dots, \quad 0 < |z| < 1.$$

**Exemplul 1.11.36** Să se dezvolte funcția  $f(z) = \frac{1}{z(z-1)}$  în serie Laurent în domeniul

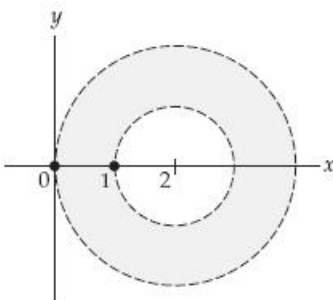

$$D = \{z \in \mathbb{C} : 1 < |z-2| < 2\}.$$

**Soluție.** Domeniul  $D$  din enunț este reprezentat în figura alăturată. Funcția  $f$  se rescrie astfel:

$$f(z) = -\frac{1}{z} + \frac{1}{z-1} = f_1(z) + f_2(z).$$

Acum,

$$\begin{aligned}
f_1(z) &= -\frac{1}{z} = -\frac{1}{2+z-2} = -\frac{1}{2} \frac{1}{1+\frac{z-2}{2}} = \\
&= -\frac{1}{2} \left[ 1 - \frac{z-2}{2} + \frac{(z-2)^2}{2^2} - \frac{(z-2)^3}{2^3} + \dots \right] = \\
&= -\frac{1}{2} + \frac{z-2}{2^2} - \frac{(z-2)^2}{2^3} + \frac{(z-2)^3}{2^4} + \dots
\end{aligned}$$

Seria este convergentă pentru  $\left| \frac{z-2}{2} \right| < 1$ , adică  $|z-2| < 2$ . Mai departe,

$$\begin{aligned}
f_2(z) &= \frac{1}{z-1} = \frac{1}{1+z-2} = \frac{1}{z-2} \frac{1}{1+\frac{1}{z-2}} = \frac{1}{z-2} \left[ 1 - \frac{1}{z-2} + \frac{1}{(z-2)^2} - \frac{1}{(z-2)^3} + \dots \right] = \\
&= \frac{1}{z-2} - \frac{1}{(z-2)^2} + \frac{1}{(z-2)^3} - \frac{1}{(z-2)^4} + \dots,
\end{aligned}$$

serie convergentă pentru  $\left| \frac{1}{z-2} \right| < 1$ , adică  $1 < |z-2|$ .

Așadar, pentru funcția din enunț avem:

$$f(z) = \dots - \frac{1}{(z-2)^4} + \frac{1}{(z-2)^3} - \frac{1}{(z-2)^2} + \frac{1}{z-2} - \frac{1}{2} + \frac{z-2}{2^2} - \frac{(z-2)^2}{2^3} + \frac{(z-2)^3}{2^4} + \dots$$

pentru  $1 < |z-2| < 2$ .

## 1.12 Puncte singulare ale funcțiilor olomorfe

Fie  $D$  un domeniu din  $\mathbb{C}$  și  $f : D \rightarrow \mathbb{C}$  o funcție complexă.

**Definiția 1.12.1** Spunem că punctul  $a \in D$  este un *punct ordinar* pentru  $f$  dacă există o vecinătate a sa în care  $f$  este olomorfă.

**Definiția 1.12.2** Punctele care nu sunt puncte ordinare se numesc *puncte singulare* ale funcției, adică:

Spunem că punctul  $a \in D$  este un *punct singular* al funcției  $f$  dacă în orice vecinătate a sa se găsesc atât puncte în care  $f$  este olomorfă, cât și puncte în care  $f$  sau nu este olomorfă, sau nu este definită.

**Definiția 1.12.3** Spunem că punctul  $a \in D$  este un *punct singular izolat* al funcției  $f$  dacă există o vecinătate  $V$  a sa astfel încât  $f$  este olomorfă pe  $V \setminus \{a\}$ .

**Definiția 1.12.4** Spunem că punctul singular izolat  $a \in D$  este *pol simplu* al funcției  $f$  dacă există și este infinită limita:  $\lim_{z \rightarrow a} f(z) = \infty$ .

**Definiția 1.12.5** Spunem că punctul  $a \in D$  este un *pol de ordin*  $n \in \mathbb{N}^*$  al funcției  $f$  dacă  $a$  este un punct singular pentru funcția  $f$  și are loc relația:



$$f(z) = \frac{\varphi(z)}{(z-a)^n}, \quad z \in D \setminus \{a\},$$

unde  $\varphi : D \cup \{a\} \rightarrow \mathbb{C}$  este o funcție pentru care  $a$  este un punct ordinar și  $\varphi(a) \neq 0$ .

**Definiția 1.12.6** Spunem că punctul  $a \in D$  este un *punct singular esențial* al funcției  $f : D \setminus \{a\} \rightarrow \mathbb{C}$  dacă  $a$  este un punct singular izolat pentru  $f$  și nu există  $\lim_{x \rightarrow a} f(z)$ .

**Definiția 1.12.7 (Punctul de la infinit)** Funcția  $\psi : \mathbb{C}^* \rightarrow \mathbb{C}$ , definită prin  $\psi(z) = \frac{1}{z}$  este o bijecție.

Prelungim această funcție atașând lui  $z=0$  un punct unic care se notează  $\infty$  și se numește *punctul de la infinit*. Mulțimea  $\mathbb{C} \cup \{\infty\}$  se numește *planul complex extins*. Mulțimea  $\{z \in \mathbb{C} : |z| > r\}$  este vecinătate a punctului  $\infty$ . Punctul  $z = \infty$  este un punct ordinar (respectiv, singular) pentru o funcție  $f$  dacă punctul  $z=0$  este punct ordinar (respectiv, singular de aceeași natură) pentru funcția

$$g(z) = f\left(\frac{1}{z}\right).$$

**Exemplul 1.12.8** Să se studieze natura punctului de la infinit și singularitățile din mulțimea  $\mathbb{C}$  pentru funcțiile următoare:

a)  $f(z) = z^2 + 1$ ;

b)  $f(z) = \frac{z + 2i}{z(z-1)^3}$ ;

c)  $f(z) = \frac{z^{11}}{(z-1)^5(z^2+4)^2}$ ;

d)  $f(z) = e^z$ .

**Soluție.** a) Deoarece punctul  $z=0$  este un pol de ordin 2 pentru funcția  $g(z) = f\left(\frac{1}{z}\right) = \frac{1+z^2}{z^2}$ ,

rezultă că punctul  $z = \infty$  este pol de ordin 2 pentru funcția  $f$ .

b) Punctul  $z=0$  este pol simplu, iar punctul  $z=1$  este pol triplu. Deoarece punctul  $z=0$  este punct ordinar pentru funcția  $g(z) = f\left(\frac{1}{z}\right) = z^3 \frac{1+2iz}{(1-z)^3}$ , rezultă că punctul  $z = \infty$  este punct ordinar

pentru funcția  $f$ .

c) Punctul  $z=1$  este pol de ordin 5, punctul  $z=2i$  este pol dublu, iar punctul  $z=-2i$  este, de asemenea, pol dublu. Punctul  $z = \infty$  este pol dublu pentru  $f$ .

d) Punctul  $z=0$  este punct singular izolat pentru funcția  $g(z) = f\left(\frac{1}{z}\right) = e^{\frac{1}{z}} = e^{\frac{x}{x^2+y^2}} - i e^{\frac{x}{x^2+y^2}} \frac{y}{x^2+y^2}$ . Pe de altă parte,

$$g(z) = e^{\frac{x}{x^2+y^2}} \left( \cos \frac{y}{x^2+y^2} - i \sin \frac{y}{x^2+y^2} \right).$$

Rezultă că

$$\lim_{n \rightarrow \infty} g\left(-\frac{1}{n}, 0\right) = \lim_{n \rightarrow \infty} e^{-n} = 0,$$

iar

$$\lim_{n \rightarrow \infty} g\left(\frac{1}{n}, 0\right) = \lim_{n \rightarrow \infty} e^n = \infty.$$

Deoarece nu există  $\lim_{z \rightarrow 0} g(z)$ , rezultă că punctul  $z = 0$  este punct singular esențial pentru funcția  $g$ .

În concluzie,  $z = \infty$  este punct singular esențial pentru funcția  $f$ .

**Exemplul 1.12.9** Să se rezolve în mulțimea numerelor complexe ecuația:

$$\sin z = 10.$$

**Soluție.** Ecuația devine

$$\frac{e^{iz} - e^{-iz}}{2i} = 10,$$

sau

$$e^{iz} - e^{-iz} - 20i = 0,$$

adică

$$e^{2iz} - 20ie^{iz} - 1 = 0.$$

Notând  $e^{iz} = u$ , ultima relație devine:

$$u^2 - 20iu - 1 = 0,$$

cu soluțiile

$$u_{1,2} = (10 \pm \sqrt{99})i.$$

Relația  $e^{iz} = (10 + \sqrt{99})i$  este echivalentă cu relația

$$e^{-y}(\cos x + i \sin x) = (10 + \sqrt{99})i,$$

de unde se obține sistemul:

$$\begin{cases} e^{-y} \cos x = 0, \\ e^{-y} \sin x = 10 + \sqrt{99}. \end{cases}$$

Din cea de-a doua ecuație a sistemului rezultă că  $\sin x > 0$ . Deoarece, din prima ecuație,  $\cos x = 0$ ,

rezultă că  $\sin x = 1$  și, mai departe, că  $x = \frac{\pi}{2} + 2k\pi$ ,  $k \in \mathbb{Z}$ . De asemenea, din cea de-a doua

ecuație, găsim că  $y = \ln(10 - \sqrt{99})$ . Așadar, am obținut o primă familie de soluții, și anume:

$$z_k = \frac{\pi}{2} + 2k\pi + i \ln(10 - \sqrt{99}), \quad k \in \mathbb{Z}.$$

În mod analog, din relația  $e^{iz} = (10 - \sqrt{99})i$ , găsim

$$z_k = \frac{\pi}{2} + 2k\pi + i \ln(10 + \sqrt{99}), \quad k \in \mathbb{Z}.$$

Observăm că putem scrie familia tuturor soluțiilor sub forma

$$z_k = \frac{\pi}{2} + 2k\pi \pm i \ln(10 + \sqrt{99}), \quad k \in \mathbb{Z}.$$

### 1.13 Teorema reziduurilor

**Definiția 1.13.1** Fie  $a$  un punct singular izolat al funcției olomorfe  $f$ . Se numește *reziduul funcției  $f$  în  $a$* , și se notează  $rez(f, a)$ , coeficientul lui  $(z-a)^{-1}$  din dezvoltarea în serie Laurent a funcției  $f$  în  $0 < |z-a| < r$ :

$$rez(f, a) = c_{-1}, \text{ adică } rez(f, a) = \frac{1}{2\pi i} \int_{\Gamma} f(z) dz. \quad (1.13.1)$$

**Propoziția 1.13.2** Dacă  $z = a$  este un pol de ordin  $n$ , atunci:

$$rez(f, a) = \frac{1}{(n-1)!} \lim_{z \rightarrow a} \left[ (z-a)^n f(z) \right]^{(n-1)}. \quad (1.13.2)$$

**Propoziția 1.13.3** Dacă  $z = a$  este un pol simplu al lui  $f$ , iar  $f$  este o funcție rațională,  $f(z) = \frac{g(z)}{h(z)}$ , cu  $g$  și  $h$  funcții olomorfe într-o vecinătate a lui  $a$ ,  $g(a) \neq 0$ ,  $h(a) = 0$  și  $h'(a) \neq 0$ , atunci:

$$rez(f, a) = \frac{g(a)}{h'(a)}. \quad (1.13.3)$$

**Teorema 1.13.4 (Teorema reziduurilor)** Fie  $f$  o funcție olomorfă într-un domeniu simplu conex  $D$  și  $C$  o curbă simplă închisă și netedă pe porțiuni conținută în  $D$ . Dacă în interiorul domeniului mărginit de curba  $C$ , funcția  $f$  are un număr finit de puncte singulare izolate  $a_1, \dots, a_n$ , atunci:

$$\oint_C f(z) dz = 2\pi i \sum_{k=1}^n rez(f, a_k). \quad (1.13.4)$$

**Demonstrație.** Pentru fiecare punct  $a_k$  vom considera un cerc  $C_k$  cu centrul în  $a_k$  și cu raza suficient de mică astfel ca în interiorul lui  $C_k$  să nu se mai afle altă singularitate a lui  $f$  diferită de  $a_k$  și astfel încât cercurile  $C_1, \dots, C_n$  să nu aibă puncte comune și să fie conținute în interiorul mărginit de curba  $C$ . Din teorema lui Cauchy pentru domenii multiplu conexe rezultă:

$$\oint_C f(z) dz = \int_{C_1} f(z) dz + \int_{C_2} f(z) dz + \dots + \int_{C_n} f(z) dz. \quad (1.13.5)$$

Deoarece, din relația (1.13.1) avem:  $\int_{C_k} f(z) dz = 2\pi i \cdot rez(f, a_k)$ ,

$k = \overline{1, n}$ , prin înlocuire în (1.13.5), obținem:

$$\int_C f(z) dz = 2\pi i \sum_{k=1}^n rez(f, a_k).$$

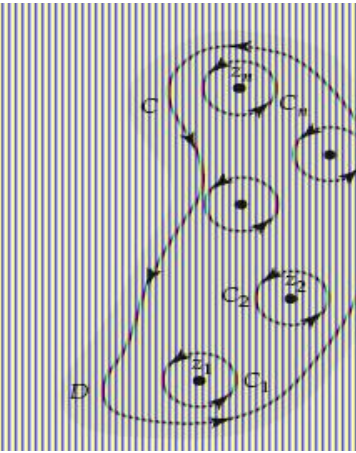

**Exemplul 1.13.5** Să se calculeze integrala:

$$I = \int_C \frac{e^{itz}}{z^2 + 1} dz, \text{ unde } C: |z| = 2.$$

**Soluție.** Determinăm polii funcției  $f(z) = \frac{e^{i\pi z}}{z^2 + 1}$ . Pentru aceasta rezolvăm ecuația  $z^2 + 1 = 0$ . Aceasta are rădăcinile  $z_1 = -i$  și  $z_2 = i$ . Se observă că ambii poli ai funcției se află în interiorul cercului  $|z| = 2$ . Din teorema reziduurilor, obținem:

$$I = 2\pi i (\operatorname{rez}(f, z_1) + \operatorname{rez}(f, z_2)).$$

Pentru calculul reziduurilor funcției  $f$  în punctele  $z_1 = -i$  și, respectiv  $z_2 = i$ , vom aplica formula din (1.13.3). Astfel, avem:

$$\operatorname{rez}(f, -i) = \left. \frac{e^{i\pi z}}{2z} \right|_{z=-i} = \frac{e^\pi}{-2i} \quad \text{și} \quad \operatorname{rez}(f, i) = \left. \frac{e^{i\pi z}}{2z} \right|_{z=i} = \frac{e^{-\pi}}{2i}.$$

Așadar,  $I = \pi(e^{-\pi} - e^\pi)$ .

**Exemplul 1.13.6** Să se calculeze integrala:

$$I = \int_{|z|=2} \frac{dz}{(z-1)^2(z-3)}.$$

**Soluție.** Singurul pol al funcției  $f(z) = \frac{1}{(z-1)^2(z-3)}$  care se află în interiorul cercului  $|z| = 2$  este  $z = 1$ . Aplicând teorema reziduurilor, avem:

$$I = \int_{|z|=2} \frac{dz}{(z-1)^2(z-3)} = 2\pi i \operatorname{rez}(f, i) = 2\pi i \left( -\frac{1}{4} \right) = -\frac{\pi}{2} i.$$

**Exemplul 1.13.7** Să se calculeze integrala:

$$I = \int_{|z-i|=2} \frac{2z+6}{z^2+4} dz.$$

**Soluție.** Numitorul se descompune astfel:  $z^2 + 4 = (z-2i)(z+2i)$ . Se observă astfel că funcția  $f(z) = \frac{2z+6}{z^2+4}$  are polii simpli  $z_1 = 2i$  și  $z_2 = -2i$ . Deoarece numai polul  $z_1 = 2i$  se află în interiorul cercului  $|z-i| = 2$ , din teorema reziduurilor rezultă că:

$$I = \int_{|z-i|=2} \frac{2z+6}{z^2+4} dz = 2\pi i \cdot \operatorname{rez}(f, 2i).$$

Dar,

$$\operatorname{rez}(f, 2i) = \lim_{z \rightarrow 2i} (z-2i) \frac{2z+6}{(z-2i)(z+2i)} = \frac{6+4i}{4i} = \frac{3+2i}{2i}.$$

Deci,

$$I = 2\pi i \cdot \frac{3+2i}{2i} = \pi(3+2i).$$

**Exemplul 1.13.8** Să se calculeze integrala:

$$I = \int_{|z|=2} \frac{e^z}{z^4 + 5z^3} dz.$$

**Soluție.** Deoarece numitorul se mai poate scrie:  $z^4 + 5z^3 = z^3(z+5)$ , rezultă că funcția  $f(z) = \frac{e^z}{z^4 + 5z^3}$  are polul simplu  $z_1 = -5$  și polul triplu  $z_2 = 0$ , dar numai  $z_2 = 0$  se află în interiorul cercului  $|z| = 2$ . Din formulele (1.13.4) și (1.13.2), rezultă:

$$I = \int_{|z|=2} \frac{e^z}{z^4 + 5z^3} dz = 2\pi i \cdot \text{rez}(f, 0) = 2\pi i \cdot \frac{1}{2!} \lim_{z \rightarrow 0} \left[ z^3 \frac{e^z}{z^3(z+5)} \right]^{(2)} =$$

$$= \pi i \cdot \lim_{z \rightarrow 0} \frac{(z^2 + 8z + 17)e^z}{(z+5)^3} = \frac{17\pi}{125} i.$$

## 1.14 Aplicații ale teoremei reziduurilor la calculul unor integrale reale

**Lema 1.14.1 (Jordan)** Dacă  $f$  este continuă în exteriorul unui cerc cu centrul în  $a$ , exceptând eventual punctul de la infinit, și dacă  $\lim_{|z-a| \rightarrow \infty} (z-a)f(z) = 0$ , atunci  $\lim_{R \rightarrow \infty} \int_{\Gamma} f(z) dz = 0$ , unde  $\Gamma$  este un arc de cerc cu centrul în  $a$  și de rază  $R$ .

### 1.14.1 Integrale de tipul $I = \int_{-\infty}^{\infty} \frac{P(x)}{Q(x)} dx$

unde  $P$  și  $Q$  sunt polinoame cu  $Q(x) \neq 0, \forall x \in \mathbb{R}$  și  $grQ \geq 2 + grP$ , unde  $grP$  reprezintă gradul polinomului  $P$ .

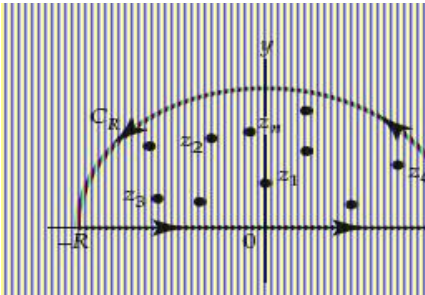

Fie  $f(z) = \frac{P(z)}{Q(z)}$ . Integrăm funcția  $f$  pe curba  $C$  formată din segmentul  $[-R, R]$  de pe axa reală și semicercul  $C_R$  din semiplanul superior, cu raza aleasă astfel încât în interiorul lui  $C$  să fie toți polii funcției care se găsesc în semiplanul  $y \geq 0$ . Conform teoremei reziduurilor, avem:

$$\int_C f(z) dz = 2\pi i \sum_{k=1}^n \text{rez}(f, z_k), \quad (1.14.1)$$

unde  $z_1, \dots, z_n$  sunt polii funcției  $f(z)$ , cu  $\text{Im } z_k > 0, k = \overline{1, n}$ . Dar,

$$\int_C f(z) dz = \int_{-R}^R f(z) dz + \int_{C_R} f(z) dz. \quad (1.14.2)$$

Deci,

$$\int_{-R}^R f(z) dz + \int_{C_R} f(z) dz = 2\pi i \sum_{k=1}^n \text{rez}(f, z_k). \quad (1.14.3)$$

Trecând la limită după  $R \rightarrow \infty$  în ultima relație, obținem:

$$\lim_{R \rightarrow \infty} \int_{-R}^R f(z) dz + \lim_{R \rightarrow \infty} \int_{C_R} f(z) dz = \lim_{R \rightarrow \infty} \left( 2\pi i \sum_{k=1}^n \operatorname{rez}(f, z_k) \right). \quad (1.14.4)$$

Dar,  $\lim_{R \rightarrow \infty} \int_{-R}^R f(z) dz = \int_{-\infty}^{\infty} f(x) dx = I$ . Cum  $grQ \geq 2 + grP$ , rezultă că  $\lim_{|z| \rightarrow \infty} z f(z) = \lim_{|z| \rightarrow \infty} \frac{zP(z)}{Q(z)} = 0$ .

Deci, din lema 1.14.1 avem că:  $\lim_{R \rightarrow \infty} \int_{C_R} f(z) dz$ . Așadar, relația (1.14.4) devine:

$$I = 2\pi i \sum_{k=1}^n \operatorname{rez}(f, z_k), \text{ cu } \operatorname{Im} z_k > 0. \quad (1.14.5)$$

**Exemplul 1.14.2** Utilizând teorema reziduurilor, să se calculeze următoarea integrală:

$$I = \int_{-\infty}^{\infty} \frac{dx}{x^4 + 1}.$$

**Soluție.** Vom aplica formula din relația (1.14.5). Pentru aceasta, trebuie să găsim polii funcției

$f(z) = \frac{1}{z^4 + 1}$  cu partea imaginară mai mare decât zero. Rezolvând ecuația  $z^4 + 1 = 0$ , găsim rădăcinile

$$z_0 = \cos \frac{\pi}{4} + i \sin \frac{\pi}{4} = \frac{\sqrt{2}}{2}(1+i), \quad z_1 = \cos \frac{3\pi}{4} + i \sin \frac{3\pi}{4} = \frac{\sqrt{2}}{2}(-1+i),$$

$$z_3 = \cos \frac{5\pi}{4} + i \sin \frac{5\pi}{4} = \frac{\sqrt{2}}{2}(-1-i), \quad z_3 = \cos \frac{7\pi}{4} + i \sin \frac{7\pi}{4} = \frac{\sqrt{2}}{2}(1-i).$$

Dintre acești poli, numai  $z_0$  și  $z_1$  au partea imaginară mai mare decât zero. Deci,

$$I = 2\pi i (\operatorname{rez}(f, z_0) + \operatorname{rez}(f, z_1)).$$

Calculăm cele două reziduuri aplicând formula din (1.13.3). Avem:

$$\operatorname{rez}(f, z_0) = \frac{1}{4z_0^3} = \frac{1}{4 \left( \cos \frac{3\pi}{4} + i \sin \frac{3\pi}{4} \right)} = \frac{1}{\sqrt{2}(-1+i)},$$

$$\operatorname{rez}(f, z_1) = \frac{1}{4z_1^3} = \frac{1}{4 \left( \cos \frac{9\pi}{4} + i \sin \frac{9\pi}{4} \right)} = \frac{1}{\sqrt{2}(1+i)}.$$

Așadar,

$$I = 2\pi i \left( \frac{1}{\sqrt{2}(-1+i)} + \frac{1}{\sqrt{2}(1+i)} \right) = \frac{\pi}{\sqrt{2}}.$$

**Exemplul 1.14.3** Utilizând teorema reziduurilor, să se calculeze integrala:

$$I = \int_{-\infty}^{\infty} \frac{dx}{(x^2 + 1)(x^2 + 9)}.$$

**Soluție.** Fie  $f(z) = \frac{1}{(z^2 + 1)(z^2 + 9)}$ . Cum  $(z^2 + 1)(z^2 + 9) = (z - i)(z + i)(z - 3i)(z + 3i)$ ,

rezultă că polii funcției sunt:  $z_1 = i$ ,  $z_2 = -i$ ,  $z_3 = 3i$  și  $z_4 = -3i$ . Alegem doar polii cu partea imaginară mai mare decât zero, adică:  $z_1 = i$  și  $z_3 = 3i$ . Aplicând formula (1.14.5), avem că:

$$I = 2\pi i \cdot [\operatorname{rez}(f, i) + \operatorname{rez}(f, 3i)] = 2\pi i \cdot \left[ \frac{1}{16i} - \frac{1}{48i} \right] = \frac{\pi}{12}.$$

**Exemplul 1.14.4** Utilizând teorema reziduurilor, să se calculeze integrala:

$$I = \int_{-\infty}^{\infty} \frac{dx}{(x^2 + 1)^4}.$$

**Soluție.** Fie  $f(z) = \frac{1}{(z^2 + 1)^4}$ . Observăm că funcția  $f$  are polii simpli  $z_1 = -i$  și  $z_2 = i$ .

Aplicând formula (1.14.5), obținem:

$$I = 2\pi i \cdot \operatorname{rez}(f, i).$$

Aplicând formula (1.13.2) pentru calculul reziduuului unui pol multiplu, obținem:

$$\begin{aligned} \operatorname{rez}(f, i) &= \lim_{z \rightarrow i} \frac{1}{3!} \left[ (z-i)^4 \frac{1}{(z^2+1)^4} \right]^{(3)} = \lim_{z \rightarrow i} \frac{1}{3!} \left[ (z-i)^4 \frac{1}{(z-i)^4 (z+i)^4} \right]^{(3)} = \\ &= \lim_{z \rightarrow i} \frac{1}{3!} \left[ \frac{1}{(z+i)^4} \right]^{(3)} = \lim_{z \rightarrow i} \frac{1}{6} \left[ -\frac{4}{(z+i)^5} \right]^{(2)} = \lim_{z \rightarrow i} \frac{1}{6} \left[ \frac{4 \cdot 5}{(z+i)^6} \right]' = \\ &= \lim_{z \rightarrow i} \frac{1}{6} \left[ \frac{-4 \cdot 5 \cdot 6}{(z+i)^7} \right] = -\frac{20}{2^7 i^7} = \frac{5}{32i}. \end{aligned}$$

$$\text{Deci, } I = 2\pi i \cdot \frac{5}{32i} = \frac{5\pi}{16}.$$

### 1.14.2 Integrale de tipul $I = \int_0^{2\pi} R(\sin \theta, \cos \theta) d\theta$

unde  $R$  este o funcție rațională de  $\sin \theta$  și  $\cos \theta$ .

Efectuând schimbarea de variabilă  $z = e^{i\theta}$ , când  $\theta$  parcurge intervalul  $[0, 2\pi]$ ,  $z$  descrie cercul  $|z| = 1$ . Din formula lui Euler, avem

$$e^{i\theta} = \cos \theta + i \sin \theta \quad \text{și} \quad e^{-i\theta} = \cos \theta - i \sin \theta.$$

Din aceste formule, obținem expresiile lui  $\sin \theta$  și  $\cos \theta$  în funcție de  $e^{i\theta}$ , și anume:

$$\cos \theta = \frac{1}{2}(e^{i\theta} + e^{-i\theta}) \quad \text{și} \quad \sin \theta = \frac{1}{2i}(e^{i\theta} - e^{-i\theta}).$$

Deci,

$$\cos \theta = \frac{1}{2} \left( z + \frac{1}{z} \right) \quad \text{și} \quad \sin \theta = \frac{1}{2i} \left( z - \frac{1}{z} \right). \quad (1.14.6)$$

Prin diferențierea relației  $z = e^{i\theta}$ , rezultă:

$$d\theta = \frac{1}{iz} dz. \quad (1.14.7)$$

Prin înlocuire, integrala devine:

$$I = \int_{|z|=1} R\left(\frac{1}{2i}\left(z - \frac{1}{z}\right), \frac{1}{2}\left(z + \frac{1}{z}\right)\right) \frac{dz}{iz} = \int_{|z|=1} R_1(z) dz = 2\pi i \sum_k \operatorname{rez}(R_1, a_k),$$

unde  $a_k$  sunt polii lui  $R_1$  care se află în interiorul cercului  $|z|=1$ .

**Exemplul 1.14.5** Utilizând teorema reziduurilor, să se calculeze integrala:

$$I = \int_0^{2\pi} \frac{1 + \cos \theta}{5 + 4 \sin \theta} d\theta.$$

**Soluție.** Facem schimbarea de variabilă  $z = e^{i\theta}$ . Din cele de mai sus, rezultă:

$$I = \int_{|z|=1} \frac{1 + \frac{1}{2}\left(z + \frac{1}{z}\right)}{5 + 4 \frac{1}{2i}\left(z - \frac{1}{z}\right)} \frac{dz}{iz} = \int_{|z|=1} \frac{z^2 + 2z + 1}{2z(2z^2 + 5iz - 2)} dz.$$

Funcția  $f(z) = \frac{z^2 + 2z + 1}{2z(2z^2 + 5iz - 2)}$  are polii  $z_1 = 0$ ,  $z_2 = -2i$  și  $z_3 = -\frac{i}{2}$ . Dintre aceștia doar  $z_1$  și

$z_3$  se află în interiorul cercului  $|z|=1$ . Deci,

$$I = \int_{|z|=1} f(z) dz = 2\pi i (\operatorname{rez}(f, z_1) + \operatorname{rez}(f, z_3)).$$

Calculând reziduurile, obținem:

$$\operatorname{rez}(f, 0) = -\frac{1}{4}, \quad \operatorname{rez}\left(f, -\frac{i}{2}\right) = \frac{3-4i}{12}.$$

Așadar,

$$I = 2\pi i \left(-\frac{1}{4} + \frac{3-4i}{12}\right) = \frac{2\pi}{3}.$$

**Exemplul 1.14.6** Utilizând teorema reziduurilor, să se calculeze integrala:

$$I = \int_0^{2\pi} \frac{d\theta}{(2 + \cos \theta)^2}.$$

**Soluție.** Facând schimbarea de variabilă  $z = e^{i\theta}$ , avem  $\cos \theta = \frac{1}{2}\left(z + \frac{1}{z}\right)$ , deci:

$$I = \int_0^{2\pi} \frac{d\theta}{(2 + \cos \theta)^2} = \int_{|z|=1} \frac{1}{\left(2 + \frac{z^2 + 1}{2z}\right)^2} \frac{dz}{iz} = \frac{4}{i} \int_{|z|=1} \frac{z}{(z^2 + 4z + 1)^2} dz.$$

Funcția  $f(z) = \frac{z}{(z^2 + 4z + 1)^2}$  are polii  $z_1 = -2 - \sqrt{3}$  și  $z_2 = -2 + \sqrt{3}$ , dar doar  $z_2 = -2 + \sqrt{3}$  se

află în interiorul cercului  $|z|=1$ . Deci,

$$\int_{|z|=1} \frac{z}{(z^2 + 4z + 1)^2} dz = 2\pi i \cdot \operatorname{rez}(f, z_2).$$

Dar,



$$\operatorname{rez}(f, -2 + \sqrt{3}) = \frac{1}{6\sqrt{3}},$$

deci,

$$\int_{|z|=1} \frac{z}{(z^2 + 4z + 1)^2} dz = 2\pi i \cdot \frac{1}{6\sqrt{3}} = \frac{\pi i}{3\sqrt{3}}.$$

Așadar,

$$I = \frac{4}{i} \frac{\pi i}{3\sqrt{3}} = \frac{4\pi}{3\sqrt{3}}.$$

**Exemplul 1.14.7** Utilizând teorema reziduurilor, să se calculeze integrala:

$$I = \int_0^{2\pi} \frac{\cos n\theta}{1 - 2a \cos \theta + a^2} d\theta, \quad a > 1, \quad n \in \mathbb{N}^*.$$

**Soluție.** Să considerăm și integrala

$$J = \int_0^{2\pi} \frac{\sin n\theta}{1 - 2a \cos \theta + a^2} d\theta.$$

Ne propunem să calculăm valoarea expresiei  $I + iJ$ . Avem:

$$I + iJ = \int_0^{2\pi} \frac{\cos n\theta + i \sin n\theta}{1 - 2a \cos \theta + a^2} d\theta = \int_0^{2\pi} \frac{(\cos \theta + i \sin \theta)^n}{1 - 2a \cos \theta + a^2} d\theta.$$

Facând schimbarea de variabilă  $z = e^{i\theta}$ , avem:

$$\cos \theta = \frac{1}{2} \left( z + \frac{1}{z} \right), \quad e^{i\theta} = \cos \theta + i \sin \theta \quad \text{și} \quad d\theta = \frac{1}{iz} dz.$$

Astfel,

$$I + iJ = \int_0^{2\pi} \frac{(\cos \theta + i \sin \theta)^n}{1 - 2a \cos \theta + a^2} d\theta = \int_{|z|=1} \frac{z^n}{z + \frac{1}{z}} \frac{dz}{iz} = -\frac{1}{i} \int_{|z|=1} \frac{z^n}{az^2 - (1+a^2)z + a} dz.$$

Observăm că funcția  $f(z) = \frac{z^n}{az^2 - (1+a^2)z + a}$  are polii simpli  $z_1 = \frac{1}{a}$  și  $z_2 = a$ , dar numai

punctul  $z_1 = \frac{1}{a}$  se află în interiorul cercului  $|z|=1$ . Aplicând teorema reziduurilor, avem că:

$$\int_{|z|=1} \frac{z^n}{az^2 - (1+a^2)z + a} dz = 2\pi i \cdot \operatorname{rez} \left( f, \frac{1}{a} \right),$$

și folosind formula (1.13.3), obținem:

$$\int_{|z|=1} \frac{z^n}{az^2 - (1+a^2)z + a} dz = 2\pi i \cdot \frac{1}{1-a^2}.$$

Așadar,

$$I + iJ = \frac{1}{i} \cdot 2\pi i \cdot \frac{1}{1-a^2} = \frac{2\pi}{a^n(1-a^2)},$$

de unde,

$$I = \frac{2\pi}{a^n(1-a^2)} \text{ și } J = 0.$$

# CUPRINS

<b>2. TEORIA CÂMPURILOR</b>	<b>51</b>
2.1 Introducere	51
2.2 Ecuații cu derivate parțiale de ordinul întâi liniare și omogene	52
2.3 Ecuații cu derivate parțiale de ordinul întâi cvasiliniare	54
2.4 Câmp scalar. Câmp vectorial	56
2.5 Fluxul și circulația	64
2.6 Formule integrale	69
2.6.1 Formula flux – divergență (a lui Gauss – Ostrogradski)	69
2.6.2 Formula lui Stokes	70
2.7 Câmpuri particulare importante	72
2.7.1 Câmpuri irotaționale	72
2.7.2 Câmpuri solenoidale	73
2.7.3 Câmpuri biscalare	74

## 2. TEORIA CÂMPURILOR

### 2.1 Introducere

Pentru început vom reaminti câteva noțiuni generale despre *sistemele simetrice*.

**Definiția 2.1.1** Un sistem de ecuații diferențiale de ordinul întâi se numește *sistem simetric* dacă are forma

$$\frac{dx_1}{P_1(x_1, \dots, x_n)} = \frac{dx_2}{P_2(x_1, \dots, x_n)} = \dots = \frac{dx_n}{P_n(x_1, \dots, x_n)}, \quad (2.1.1)$$

unde funcțiile  $P_k(x_1, \dots, x_n)$ ,  $k = \overline{1, n}$ , nu se anulează simultan pentru  $(x_1, \dots, x_n) \in D \subset \mathbb{R}^n$ .

Soluția generală a sistemului (2.1.1) este de forma

$$\begin{cases} F_1(x_1, \dots, x_n) = C_1 \\ F_2(x_1, \dots, x_n) = C_2 \\ \dots\dots\dots\dots\dots\dots \\ F_{n-1}(x_1, \dots, x_n) = C_{n-1}, \end{cases} \quad (2.1.2)$$

unde  $F_1, F_2, \dots, F_{n-1}$  sunt continue cu derivatele parțiale de ordinul întâi continue în  $D \subset \mathbb{R}^n$ .

Orice relație  $F_k(x_1, \dots, x_n) = C_k$ ,  $k = \overline{1, n-1}$ , se numește *integrală primă*. Din cele de mai sus, rezultă că dacă se cunosc  $n-1$  integrale ale sistemului (2.1.1), se cunoaște soluția generală a sistemului (2.1.1).

Din (2.1.1) avem egalitatea

$$\frac{dx_1}{P_1} = \frac{dx_2}{P_2} = \dots = \frac{dx_n}{P_n} = \frac{\lambda_1 dx_1 + \lambda_2 dx_2 + \dots + \lambda_n dx_n}{\lambda_1 P_1 + \lambda_2 P_2 + \dots + \lambda_n P_n}, \quad (2.1.3)$$

unde  $\lambda_k(x_1, \dots, x_n)$ ,  $k = \overline{1, n}$ , sunt funcții arbitrare continue în  $D$ .

**Definiția 2.1.2** Un sistem de  $n$  funcții  $\lambda_1(x_1, \dots, x_n), \dots, \lambda_n(x_1, \dots, x_n)$  continue în  $D$  care îndeplinesc condițiile

$$\begin{aligned} \lambda_1 dx_1 + \lambda_2 dx_2 + \dots + \lambda_n dx_n &= d\Phi \\ \lambda_1 P_1 + \lambda_2 P_2 + \dots + \lambda_n P_n &= 0, \end{aligned}$$

pentru orice  $(x_1, \dots, x_n) \in D$ , se numește o combinație integrabilă a sistemului (2.1.1) în  $D$ .

Funcția  $\Phi(x_1, \dots, x_n) = C$  a cărei diferențială totală în  $D$  este  $\lambda_1 dx_1 + \lambda_2 dx_2 + \dots + \lambda_n dx_n$  este o *integrală primă* a sistemului (2.1.1). Dacă se determină  $n-1$  combinații integrabile distincte, se obțin  $n-1$  integrale prime, care dau *soluția generală* a sistemului (2.1.1) sub forma (2.1.2).

**Exemplul 2.1.3** Folosind metoda combinațiilor integrabile, să se determine soluția sistemului:

$$\frac{dx_1}{x_3 - x_2} = \frac{dx_2}{x_1 - x_3} = \frac{dx_3}{x_2 - x_1}.$$

**Soluție.** Sistemul dat poate fi scris sub forma

$$\frac{dx_1}{x_3 - x_2} = \frac{dx_2}{x_1 - x_3} = \frac{dx_3}{x_2 - x_1} = \frac{dx_1 + dx_2 + dx_3}{0} = \frac{x_1 dx_1 + x_2 dx_2 + x_3 dx_3}{0}.$$

De aici, rezultă că  $dx_1 + dx_2 + dx_3 = 0$  și  $x_1 dx_1 + x_2 dx_2 + x_3 dx_3 = 0$ . Soluția generală va fi formată din două integrale prime:  $x_1 + x_2 + x_3 = C_1$  și  $x_1^2 + x_2^2 + x_3^2 = C_2$ .

**Exemplul 2.1.4** Să se rezolve sistemul simetric:

$$\frac{dx}{x(y-z)} = \frac{dy}{y(z-x)} = \frac{dz}{z(x-y)}.$$

**Soluție.** Avem:

$$\frac{dx}{x(y-z)} = \frac{dy}{y(z-x)} = \frac{dz}{z(x-y)} = \frac{dx+dy+dz}{0} = \frac{\frac{dx}{x} + \frac{dy}{y} + \frac{dz}{z}}{0}$$

și prin integrare obținem:

$$x + y + z = C_1, \quad xyz = C_2.$$

**Exemplul 2.1.5** Să se rezolve sistemul simetric:

$$\frac{dx}{1+x^2} = \frac{dy}{x(2-y)} = \frac{dz}{1+z^2}.$$

**Soluție.** Din prima și ultima fracție, obținem prima integrală primă:

$$\arctg x - \arctg z = C_1,$$

iar din primele două:

$$\frac{xdx}{1+x^2} = \frac{dy}{2-y}, \text{ adică } \frac{1}{2} \ln(1+x^2) = -\ln(2-y) + C_2,$$

deci, a doua integrală primă este:

$$(1+x^2)(2-y)^2 = C_2.$$

## 2.2 Ecuații cu derivate parțiale de ordinul întâi liniare și omogene

**Definiția 2.2.1** O relație de forma

$$P_1(x_1, \dots, x_n) \frac{\partial u}{\partial x_1} + P_2(x_1, \dots, x_n) \frac{\partial u}{\partial x_2} + \dots + P_n(x_1, \dots, x_n) \frac{\partial u}{\partial x_n} = 0, \quad (2.2.1)$$

cu  $P_k(x_1, \dots, x_n)$ ,  $k = \overline{1, n}$  continue și care nu se anulează simultan într-un domeniu  $D \subset \mathbb{R}^n$ , se numește *ecuație cu derivate parțiale de ordinul întâi, liniară și omogenă* dacă se cere să se determine funcția  $u = u(x_1, \dots, x_n)$  având derivatele parțiale de ordinul întâi continue care verifică relația (2.2.1).

**Definiția 2.2.2** Sistemul simetric

$$\frac{dx_1}{P_1(x_1, \dots, x_n)} = \frac{dx_2}{P_2(x_1, \dots, x_n)} = \dots = \frac{dx_n}{P_n(x_1, \dots, x_n)} \quad (2.2.2)$$

definit în  $D$  se numește *sistem caracteristic* al ecuației cu derivate parțiale (2.2.1).

**Observația 2.2.3** Problema integrării ecuației cu derivate parțiale (2.2.1) se reduce la problema integrării sistemului caracteristic (2.2.2), așa după cum reiese din următoarea teoremă.

**Teorema 2.2.4** Dacă  $\varphi(x_1, \dots, x_n) = C$  este o integrală primă a sistemului caracteristic (2.2.2), atunci funcția  $u = \varphi(x_1, \dots, x_n)$  este o soluție a ecuației cu derivate parțiale (2.2.1).

**Demonstrație.** Integrala primă  $\varphi(x_1, \dots, x_n) = C$  are diferențiala nulă de-a lungul unei curbe integrale a sistemului (2.2.2)

$$\frac{\partial \varphi}{\partial x_1} dx_1 + \frac{\partial \varphi}{\partial x_2} dx_2 + \dots + \frac{\partial \varphi}{\partial x_n} dx_n = 0. \quad (2.2.3)$$

Însă, de-a lungul unei curbe integrale, diferențialele  $dx_1, dx_2, \dots, dx_n$  sunt proporționale cu  $P_1, P_2, \dots, P_n$  conform relațiilor (2.2.2). Așadar, egalitatea (2.2.3) mai poate fi scrisă și sub forma

$$\frac{\partial \varphi}{\partial x_1} P_1 + \frac{\partial \varphi}{\partial x_2} P_2 + \dots + \frac{\partial \varphi}{\partial x_n} P_n = 0, \quad (2.2.4)$$

pentru orice  $(x_1, \dots, x_n)$  situat pe o curbă integrală a sistemului (2.2.2). Egalitatea (2.2.4) fiind adevărată pentru orice constantă  $C$ , este adevărată pentru orice curbă integrală a sistemului (2.2.2) situată în  $D$ . Prin urmare,  $u = \varphi(x_1, \dots, x_n)$  este o soluție a ecuației cu derivate parțiale (2.2.1).

**Teorema 2.2.5** Fie ecuația cu derivate parțiale (2.2.1) și fie  $n-1$  integrale prime (independente) ale sistemului caracteristic (2.2.2),  $\varphi_k(x_1, \dots, x_n) = C_k$ ,  $k = 1, n-1$ . Funcția  $u(x_1, \dots, x_n)$  dată de

$$u(x_1, \dots, x_n) = \Phi(\varphi_1(x_1, \dots, x_n), \dots, \varphi_{n-1}(x_1, \dots, x_n))$$

este o soluție a ecuației cu derivate parțiale (2.2.1), unde  $\Phi$  este o funcție arbitrară,  $\Phi \in C^1(\mathbb{R}^{n-1})$ .

**Exemplul 2.2.6** Să se determine soluția generală a ecuației:

$$y \frac{\partial u}{\partial x} + x \frac{\partial u}{\partial y} = 0.$$

**Soluție.** Sistemul caracteristic corespunzător acestei ecuații este:

$$\frac{dx}{y} = \frac{dy}{x},$$

care are integrala primă  $x^2 - y^2 = C$ , deci soluția generală a ecuației este

$$u(x, y) = \Phi(x^2 - y^2),$$

unde  $\Phi$  este o funcție arbitrară,  $\Phi \in C^1(\mathbb{R})$ .

**Exemplul 2.2.7** Să se determine soluția generală a ecuației:

$$x^2 \frac{\partial u}{\partial x} - xy \frac{\partial u}{\partial y} + y^2 \frac{\partial u}{\partial z} = 0.$$

**Soluție.** Sistemul caracteristic corespunzător este

$$\frac{dx}{x^2} = \frac{dy}{-xy} = \frac{dz}{y^2}.$$

Din  $\frac{dx}{x^2} = \frac{dy}{-xy}$ , adică  $\frac{dx}{x} = \frac{dy}{-y}$ , rezultă integrala primă  $xy = C_1$ . Din a doua egalitate  $\frac{dy}{-xy} = \frac{dz}{y^2}$  și

ținând cont de prima integrală, obținem  $y^3 + 3xyz = C_2$ . Așadar, soluția generală a ecuației este

$$u(x, y) = \Phi(xy, y^3 + 3xyz),$$

unde  $\Phi$  este o funcție arbitrară,  $\Phi \in C^1(\mathbb{R}^2)$ .

**Exemplul 2.2.8** Să se determine soluția generală a ecuației:

$$x \frac{\partial u}{\partial x} + y \frac{\partial u}{\partial y} + \frac{\sqrt{x^2 + y^2}}{z} \frac{\partial u}{\partial z} = 0.$$

**Soluție.** Sistemul caracteristic corespunzător este:

$$\frac{dx}{x} = \frac{dy}{y} = \frac{zdz}{\sqrt{x^2 + y^2}}.$$

Din primele două, rezultă:

$$\ln x = \ln y + C_1,$$

adică,

$$\frac{x}{y} = C_1.$$

Amplificând cu  $x$  prima fracție și cu  $y$  a doua fracție, avem:

$$\frac{xdx}{x^2} = \frac{ydy}{y^2} = \frac{xdx + ydy}{x^2 + y^2} = \frac{zdz}{\sqrt{x^2 + y^2}},$$

de unde,

$$\frac{d(x^2 + y^2)}{2\sqrt{x^2 + y^2}} = zdz.$$

Deci, a doua integrală primă este:

$$2\sqrt{x^2 + y^2} - z^2 = C_2.$$

## 2.3 Ecuații cu derivate parțiale de ordinul întâi cvasiliniare

**Definiția 2.3.1** O relație de forma

$$P_1(x_1, \dots, x_n, u) \frac{\partial u}{\partial x_1} + \dots + P_n(x_1, \dots, x_n, u) \frac{\partial u}{\partial x_n} = P_{n+1}(x_1, \dots, x_n, u), \quad (2.3.1)$$

cu  $P_k(x_1, \dots, x_n, u)$ ,  $k = \overline{1, n+1}$ , continue și care nu se anulează simultan într-un domeniu  $D \subset \mathbb{R}^{n+1}$ , se numește *ecuație cu derivate parțiale de ordinul întâi cvasiliniară* dacă se cere să se determine funcția  $u = u(x_1, \dots, x_n)$  având derivatele parțiale de ordinul întâi continue care verifică relația (2.3.1).

Pentru determinarea soluțiilor unei ecuații cu derivate parțiale cvasiliniare (2.3.1) se procedează astfel:

i) se scrie sistemul caracteristic corespunzător ecuației (2.3.1), adică:

$$\frac{dx_1}{P_1} = \frac{dx_2}{P_2} = \dots = \frac{dx_n}{P_n} = \frac{du}{P_{n+1}}. \quad (2.3.2)$$

ii) folosind metoda combinațiilor integrabile se determină cele  $n$  integrale prime:

$$F_k(x_1, x_2, \dots, x_n) = C_k, \quad k = \overline{1, n}. \quad (2.3.3)$$

iii) soluția generală a ecuației cvasiliniare (2.3.1) este dată sub forma implicită de relația:

$$\Phi(F_1, F_2, \dots, F_n) = 0. \quad \Phi \in C^1(\mathbb{R}^n). \quad (2.3.4)$$

**Exemplul 2.3.2** Să se determine soluția generală a ecuației cu derivate parțiale:

$$xy^2 \frac{\partial u}{\partial x} + x^2 y \frac{\partial u}{\partial y} = (x^2 + y^2) \cdot u.$$

**Soluție.** Sistemul caracteristic corespunzător este

$$\frac{dx}{xy^2} = \frac{dy}{x^2 y} = \frac{du}{(x^2 + y^2)u}.$$

Din  $\frac{dx}{xy^2} = \frac{dy}{x^2y}$ , adică  $\frac{dx}{y} = \frac{dy}{x}$ , rezultă integrala primă  $x^2 - y^2 = C_1$ . Pentru a doua integrală

primă procedăm în felul următor:

$$\frac{ydx}{xy^3} = \frac{xdy}{x^3y} = \frac{ydx + xdy}{xy^3 + x^3y} = \frac{ydx + xdy}{xy(x^2 + y^2)} = \frac{du}{(x^2 + y^2)u}.$$

Deci,

$$\frac{dx}{x} + \frac{dy}{y} = \frac{du}{u}$$

și prin integrare, obținem a doua integrală primă:

$$\frac{xy}{u} = C_1.$$

Așadar, soluția generală a ecuației este:

$$\Phi\left(x^2 - y^2, \frac{xy}{u}\right) = 0,$$

unde  $\Phi$  este o funcție arbitrară,  $\Phi \in C^1(\mathbb{R}^2)$ .

**Exemplul 2.3.3** Să se determine soluția generală a ecuației cu derivate parțiale:

$$2y \frac{\partial z}{\partial x} + 3x^2 \frac{\partial z}{\partial y} + 6x^2y = 0.$$

**Soluție.** Sistemul caracteristic corespunzător ecuației cvasiliniare din enunț este:

$$\frac{dx}{2y} = \frac{dy}{3x^2} = \frac{dz}{-6x^2y}.$$

Din prima egalitate rezultă:

$$3x^2 dx = 2y dy,$$

deci obținem integrala primă:

$$x^3 - y^2 = C_1.$$

Din prima și ultima fracție, obținem:

$$-3x^2 dx = dz,$$

adică cea de-a doua integrală primă:

$$x^3 + z = C_2.$$

Soluția generală a ecuației este funcția  $z = z(x, y)$  dată implicit de ecuația:

$$\Phi(x^3 - y^2, x^3 + z) = 0,$$

unde  $\Phi$  este o funcție arbitrară,  $\Phi \in C^1(\mathbb{R}^2)$ .

**Exemplul 2.3.4** Să se determine suprafața dată de ecuația:

$$2xz \frac{\partial z}{\partial x} + 2yz \frac{\partial z}{\partial y} = z^2 - x^2 - y^2,$$

care conține curba

$$\Gamma: \begin{cases} x = 2 \\ y^2 + z^2 = y. \end{cases}$$



**Soluție.** Vom găsi mai întâi curbele caracteristice, adică soluțiile sistemului simetric:

$$\frac{dx}{2xz} = \frac{dy}{2yz} = \frac{dz}{z^2 - x^2 - y^2}.$$

Din primele două rapoarte rezultă imediat că:

$$\frac{y}{x} = C_1.$$

Amplificând prima fracție cu  $x$ , a doua cu  $y$  și a treia cu  $z$ , obținem:

$$\frac{xdx}{2x^2z} = \frac{ydy}{2y^2z} = \frac{zdz}{z^3 - x^2z - y^2z} = \frac{xdx + ydy + zdz}{z^3 + x^2z + y^2z},$$

deci,

$$\frac{dx}{2xz} = \frac{d(x^2 + y^2 + z^2)}{2z(x^2 + y^2 + z^2)},$$

adică

$$\frac{dx}{x} = \frac{d(x^2 + y^2 + z^2)}{x^2 + y^2 + z^2}.$$

Așadar, a doua integrală primă este:

$$\frac{x^2 + y^2 + z^2}{x} = C_2.$$

Pentru a găsi suprafața care trece prin curba  $\Gamma$  formăm sistemul

$$\begin{cases} \frac{y}{x} = C_1 \\ \frac{x^2 + y^2 + z^2}{x} = C_2 \\ x = 2 \\ y^2 + z^2 = y. \end{cases}$$

Eliminând necunoscutele  $x, y, z$  se obține condiția de compatibilitate

$$C_2 - C_1 = 2,$$

care conduce la

$$x^2 + y^2 + z^2 - y - 2x = 0.$$

## 2.4 Câmp scalar. Câmp vectorial

**Definiția 2.4.1** Fie  $D \subset \mathbb{R}^3$  un domeniu. Se numește *câmp scalar* o funcție  $\varphi: D \rightarrow \mathbb{R}$ .

**Observația 2.4.2** Pentru valoarea câmpului  $\varphi$  în punctului  $P \in D$  scriem  $\varphi(P)$  sau  $\varphi(x, y, z)$  dacă  $(x, y, z)$  reprezintă coordonatele punctului  $P$ .

**Definiția 2.4.3** Se numește *suprafață de nivel* a câmpului scalar  $\varphi$  mulțimea tuturor punctelor din  $D$  în care  $\varphi$  ia aceeași valoare. Ecuația unei suprafețe de nivel este, în general:

$$\varphi(x, y, z) = C, \tag{2.4.1}$$

iar ecuația unei suprafețe de nivel care conține punctul  $P_0(x_0, y_0, z_0) \in D$  este:

$$\varphi(x, y, z) = \varphi(x_0, y_0, z_0). \quad (2.4.2)$$

Pornind dintr-un punct  $P_0$  al suprafeței de nivel  $\varphi(P) = \varphi(P_0)$  și deplasând punctul  $P$ , el va descrie un arc de curbă  $P_0P$  despre care presupunem că admite o tangentă determinată în punctul  $P_0$ .

Fie  $\vec{s}$  versorul acestei tangente:

$$\vec{s} = \cos\alpha\vec{i} + \cos\beta\vec{j} + \cos\gamma\vec{k}.$$

**Definiția 2.4.4** Se numește *derivată a câmpului scalar  $\varphi$  pe direcția versorului  $\vec{s}$*  următoarea limită:

$$\lim_{l_{P_0P} \rightarrow \infty} \frac{\varphi(P) - \varphi(P_0)}{l_{P_0P}} = \left( \frac{d\varphi}{d\vec{s}} \right)_{P_0}, \quad (2.4.3)$$

unde  $l_{P_0P}$  reprezintă lungimea arcului  $P_0P$ .

**Teorema 2.4.5** Dacă  $\varphi \in C^1(D)$ , atunci există derivata câmpului  $\varphi$  după direcția  $\vec{s}$ , expresia acesteia fiind:

$$\frac{d\varphi}{d\vec{s}} = \cos\alpha \frac{\partial\varphi}{\partial x} + \cos\beta \frac{\partial\varphi}{\partial y} + \cos\gamma \frac{\partial\varphi}{\partial z}, \quad (2.4.4)$$

unde toate derivatele sunt calculate în punctul  $P_0$ .

**Observația 2.4.6** Relația (2.4.4) se numește *expresia carteziană a derivatei câmpului scalar  $\varphi$  după direcția  $\vec{s}$* .

**Teorema 2.4.7** Dacă  $\vec{n}$  este normala la suprafața de nivel  $S$  a câmpului scalar  $\varphi \in C^1(D)$  în punctul  $P_0$ , iar  $\theta$  este unghiul dintre normala  $\vec{n}$  și o direcție  $\vec{s}$ , atunci:

$$\frac{d\varphi}{d\vec{s}} = \frac{d\varphi}{dn} \cos\theta, \quad (2.4.5)$$

unde derivatele sunt considerate în punctul  $P_0$ .

**Exemplul 2.4.8** Se consideră câmpul scalar  $\varphi(x, y, z) = 2x^3 - 3y^2 + 6xyz$ .

- i) Să se afle valoarea câmpului  $\varphi$  în punctul  $A(1, -1, 0)$  și suprafața de nivel care trece prin  $A$ .
- ii) Să se determine derivatele funcției  $\varphi$  în punctul  $A$  după direcțiile axelor de coordonate și după direcția  $\overrightarrow{AB}$ , unde  $B(4, -2, 3)$ .

**Soluție.** i)  $\varphi(A) = \varphi(1, -1, 0) = -1$ . Ecuația suprafeței de nivel care trece prin  $A$  este  $\varphi(x, y, z) = \varphi(1, -1, 0)$ , adică  $2x^3 - 3y^2 + 6xyz = -1$ .

ii) Direcțiile axelor de coordonate au versorii  $\vec{i}, \vec{j}, \vec{k}$ , deci:

$$\begin{aligned} \left( \frac{d\varphi}{d\vec{i}} \right)_A &= \cos\alpha \frac{\partial\varphi}{\partial x} \Big|_A = (6x^2 + 6yz) \Big|_A = 6, \\ \left( \frac{d\varphi}{d\vec{j}} \right)_A &= \cos\beta \frac{\partial\varphi}{\partial y} \Big|_A = (-6y + 6xz) \Big|_A = 6, \\ \left( \frac{d\varphi}{d\vec{k}} \right)_A &= \cos\gamma \frac{\partial\varphi}{\partial z} \Big|_A = (6xy) \Big|_A = -6. \end{aligned}$$

Vectorul  $\overline{AB}$  este  $\overline{AB} = 3\vec{i} - \vec{j} + 3\vec{k}$ , cu norma  $\|\overline{AB}\| = \sqrt{9+1+9} = \sqrt{19}$ . Așadar, direcția  $\vec{s}$  a vectorului  $\overline{AB}$  este  $\vec{s} = \frac{1}{\sqrt{19}}\overline{AB}$ . Deci, cosinusurile directoare ale direcției sunt:  $\cos\alpha = \frac{3}{\sqrt{19}}$ ,  $\cos\beta = \frac{-1}{\sqrt{19}}$ ,  $\cos\gamma = \frac{3}{\sqrt{19}}$ .

Așadar,  $\left.\frac{d\varphi}{ds}\right|_A = \cos\alpha \left.\frac{\partial\varphi}{\partial x}\right|_A + \cos\beta \left.\frac{\partial\varphi}{\partial y}\right|_A + \cos\gamma \left.\frac{\partial\varphi}{\partial z}\right|_A = -\frac{6}{\sqrt{19}}$ .

**Definiția 2.4.9** Fie  $\varphi$  un câmp scalar,  $\varphi \in C^1(D)$ . Se numește *gradientul câmpului scalar*  $\varphi$  în punctul  $P \in D$  vectorul:

$$\text{grad}\varphi = \frac{\partial\varphi}{\partial x}\vec{i} + \frac{\partial\varphi}{\partial y}\vec{j} + \frac{\partial\varphi}{\partial z}\vec{k}, \quad (2.4.6)$$

unde derivatele parțiale sunt calculate în punctul  $P$ .

**Definiția 2.4.10** Funcția  $\varphi$  al cărui gradient este  $\vec{v} = \text{grad}\varphi$  se numește *funcția de forță* a vectorului  $\vec{v}$ , iar funcția  $\psi = -\varphi$  se numește *potențialul vectorului*  $\vec{v}$ .

**Exemplul 2.4.11** Câmpul vectorial

$$\vec{v} = y^2 z^3 \vec{i} + 2xyz^3 \vec{j} + 3xy^2 z^2 \vec{k}$$

este câmp de potențial, deoarece  $\vec{v} = \text{grad}\varphi$ , unde  $\varphi(x, y, z) = xy^2 z^3$ .

**Teorema 2.4.12** Derivata unui câmp scalar  $\varphi \in C^1(D)$  după o direcție  $\vec{s}$  este egală cu proiecția gradientului pe acea direcție, adică:

$$\frac{d\varphi}{ds} = \vec{s} \cdot \text{grad}\varphi. \quad (2.4.7)$$

Vectorul  $\text{grad}\varphi$  are direcția și sensul normalei  $\vec{n}$  la suprafața de nivel în punctul considerat și modulul egal cu  $\frac{d\varphi}{dn}$ , adică:

$$\text{grad}\varphi = \frac{d\varphi}{dn} \cdot \vec{n}. \quad (2.4.8)$$

**Exemplul 2.4.13** Se consideră câmpul scalar  $\varphi(x, y, z) = x^2 + y^2 + z^2$ .

i) Să se afle calculeze  $\text{grad}\varphi$ .

ii) Să se calculeze derivata câmpului scalar  $\varphi$  după direcția vectorului  $\vec{s} = \frac{\vec{i} + \vec{j} + \vec{k}}{\sqrt{3}}$  în punctul  $(1, 2, 3)$ .

**Soluție.** i) Conform definiției 2.4.9, avem:

$$\text{grad}\varphi = \frac{\partial\varphi}{\partial x}\vec{i} + \frac{\partial\varphi}{\partial y}\vec{j} + \frac{\partial\varphi}{\partial z}\vec{k} = 2x\vec{i} + 2y\vec{j} + 2z\vec{k}.$$

ii) Din teorema 2.4.12 avem:

$$\left.\frac{d\varphi}{ds}\right|_{(1,2,3)} = \vec{s} \cdot \text{grad}\varphi|_{(1,2,3)} = \frac{1}{\sqrt{3}}(\vec{i} + \vec{j} + \vec{k})(2\vec{i} + 4\vec{j} + 6\vec{k}) = \frac{12}{\sqrt{3}} = 4\sqrt{3}.$$

### Proprietăți de calcul ale gradientului

i) Fie  $\varphi$  și  $\psi$  două câmpuri scalare din  $C^1(D)$ ,  $\psi \neq 0$  și  $a \in \mathbb{R}$  o constantă. Atunci, într-un punct din  $D$  avem:

- $\text{grad}(\varphi + \psi) = \text{grad}\varphi + \text{grad}\psi$ ,
- $\text{grad} a = 0$ ,  $\text{grad}(a\varphi) = a \cdot \text{grad}\varphi$ ,
- $\text{grad}(\varphi\psi) = \psi \text{grad}\varphi + \varphi \text{grad}\psi$ ,
- $\text{grad}\left(\frac{\varphi}{\psi}\right) = \frac{\psi \text{grad}\varphi - \varphi \text{grad}\psi}{\psi^2}$ .

ii) Dacă  $F \in C^1(D)$ , atunci  $\text{grad}F(\varphi) = F'(\varphi) \text{grad}\varphi$ .

iii) Fie  $\vec{r} = \overline{OP}$  este vectorul de poziție al lui  $P(x, y, z)$  și  $r$  este modulul său, adică:  
 $\vec{r} = x\vec{i} + y\vec{j} + z\vec{k}$ ,  $r = \sqrt{x^2 + y^2 + z^2}$ . Avem:

$$\text{grad} r = \frac{\vec{r}}{r}, \quad d\varphi = \text{grad}\varphi \cdot d\vec{r},$$

unde  $d\vec{r} = dx\vec{i} + dy\vec{j} + dz\vec{k}$ .

**Definiția 2.4.14** Fie  $D \subset \mathbb{R}^3$  un domeniu. Se numește *câmp vectorial* pe domeniul  $D$  o funcție vectorială  $\vec{v}: D \rightarrow \mathbb{R}^3$ ,

$$\vec{v}(P) = v_1(x, y, z)\vec{i} + v_2(x, y, z)\vec{j} + v_3(x, y, z)\vec{k}, \quad P(x, y, z) \in D. \quad (2.4.9)$$

**Definiția 2.4.15** Se numește *linie de câmp* o curbă  $C$  din  $D$ , care are proprietatea că în fiecare punct  $P$  al său, vectorul  $\vec{v}(P)$  este tangent curbei.

**Observația 2.4.16** Direcția tangentei la curbă este dată de  $d\vec{r}$ . Condiția ca  $\vec{v}$  să fie tangent curbei este echivalentă cu condiția de coliniaritate a vectorilor  $\vec{v}$  și  $d\vec{r}$ , adică produsul lor vectorial să fie nul:

$$\vec{v} \times d\vec{r} = 0. \quad (2.4.10)$$

Ecuția (2.4.10) se numește *ecuația vectorială a liniilor de câmp*. Deci, cei doi vectori au componentele proporționale, adică

$$\frac{dx_1}{v_1} = \frac{dx_2}{v_2} = \frac{dx_3}{v_3}. \quad (2.4.11)$$

Sistemul (2.4.11) are integralele prime:

$$\begin{cases} F_1(x, y, z) = C_1 \\ F_2(x, y, z) = C_2, \end{cases} \quad (2.4.12)$$

care reprezintă *forma implicită a ecuațiilor liniilor de câmp*.

**Definiția 2.4.17** Se numește *suprafață de câmp* o suprafață generată de liniile de câmp. Ecuația unei suprafețe de câmp este de forma:

$$\Phi(F_1(x, y, z), F_2(x, y, z)) = 0, \quad (2.4.13)$$

sau

$$\Phi(C_1, C_2) = 0,$$

unde  $C_1$  și  $C_2$  sunt constantele din expresia integralelor prime, legătura  $\Phi$  fiind stabilită prin condiții suplimentare (de exemplu, suprafața să treacă printr-o curbă  $\Gamma$  care nu este linie de câmp).

**Exemplul 2.4.18** Să se determine liniile de câmp ale câmpului vectorial definit de vectorii:

$$\vec{v} = (xy - 2z^2)\vec{i} + (4xz - y^2)\vec{j} + (yz - 2x^2)\vec{k}.$$

**Soluție.** Liniile de câmp ale câmpului vectorial  $\vec{v}$  sunt date de următorul sistem de ecuații diferențiale (sistem simetric):

$$\frac{dx}{xy - 2z^2} = \frac{dy}{4xz - y^2} = \frac{dz}{yz - 2x^2}.$$

Aplicăm metoda combinațiilor integrabile. Astfel, amplificând prima fracție cu  $y$ , a doua cu  $x$  și a treia cu  $2z$ , obținem:

$$\frac{ydx}{xy^2 - 2z^2y} = \frac{xdy}{4x^2z - xy^2} = \frac{2zdz}{2yz^2 - 4x^2z} = \frac{ydx + xdy + 2zdz}{0} = \frac{d(xy) + d(z^2)}{0}.$$

Deci, prima ecuație a liniilor de câmp este:

$$xy + z^2 = C_1.$$

Apoi, amplificând prima fracție cu  $2x$ , a doua cu  $z$  și a treia cu  $y$ , obținem:

$$\frac{2x dx}{2x^2y - 4xz^2} = \frac{zdy}{4xz^2 - y^2z} = \frac{ydz}{y^2z - 2x^2y} = \frac{2x dx + zdy + ydz}{0} = \frac{d(x^2) + d(yz)}{0},$$

deci, cea de-a doua ecuație a liniilor de câmp este:

$$x^2 + yz = C_2.$$

**Exemplul 2.4.19** Să se determine liniile de câmp ale câmpului vectorial:

$$\vec{v} = (zx - y)\vec{i} + (x - zy)\vec{j} + (x^2 - y^2)\vec{k},$$

și apoi să se găsească suprafețele de câmp care conțin curba:

$$\Gamma : \begin{cases} xy = 1 \\ z = 1. \end{cases}$$

**Soluție.** Liniile de câmp ale lui  $\vec{v}$  sunt soluțiile sistemului simetric:

$$\frac{dx}{zx - y} = \frac{dy}{x - zy} = \frac{dz}{x^2 - y^2}.$$

Formăm combinații liniare în acest sistem în vederea obținerii unei rezolvări simple:

$$\frac{dx + dy}{zx - y + x - zy} = \frac{d(x + y)}{(x - y)(z + 1)} = \frac{dz}{(x - y)(x + y)},$$

adică

$$\frac{d(x + y)}{(z + 1)} = \frac{dz}{(x + y)},$$

echivalent cu

$$(x + y)d(x + y) = (z + 1)dz.$$

Integrând, obținem prima ecuație a liniilor de câmp:

$$(x + y)^2 - (z + 1)^2 = C_1.$$

Folosind același raționament, avem:

$$\frac{dx - dy}{zx - y - x + zy} = \frac{d(x - y)}{(x + y)(z - 1)} = \frac{dz}{(x - y)(x + y)}$$

adică

$$\frac{d(x-y)}{(z-1)} = \frac{dz}{(x-y)}$$

sau

$$(x-y)d(x-y) = (z-1)dz$$

și integrând, obținem:

$$(x-y)^2 - (z-1)^2 = C_2.$$

Pentru a determina suprafețele de câmp formăm următorul sistem:

$$\begin{cases} (x+y)^2 - (z+1)^2 = C_1 \\ (x-y)^2 - (z-1)^2 = C_2 \\ xy = 1 \\ z = 1. \end{cases}$$

Eliminând necunoscutele  $x, y, z$  se obține condiția de compatibilitate:

$$C_1 = C_2,$$

care conduce la

$$(x+y)^2 - (z+1)^2 = (x-y)^2 - (z-1)^2,$$

adică

$$xy = z.$$

**Definiția 2.4.20** Se numește *derivată a câmpului vectorial*  $\vec{v}$  pe direcția versorului  $\vec{s}$  într-un punct  $P_0 \in D$ , vectorul obținut prin limita:

$$\left( \frac{d\vec{v}}{d\vec{s}} \right)_{P_0} \stackrel{\text{not.}}{=} \lim_{l_{P_0P} \rightarrow \infty} \frac{\vec{v}(P) - \vec{v}(P_0)}{l_{P_0P}}, \quad (2.4.14)$$

unde  $l_{P_0P}$  este lungimea arcului  $P_0P$ , iar tangenta în  $P_0$  la acest arc de curbă are direcția  $\vec{s}$ .

**Propoziția 2.4.21** Fie  $\vec{v}$  este un câmp vectorial de clasă  $C^1(D)$  și fie direcția  $\vec{s} = \cos\alpha\vec{i} + \cos\beta\vec{j} + \cos\gamma\vec{k}$ . Atunci există derivata câmpului vectorial  $\vec{v}$  după direcția  $\vec{s}$ , expresia acesteia fiind:

$$\frac{d\vec{v}}{d\vec{s}} = \vec{i} \frac{dv_1}{d\vec{s}} + \vec{j} \frac{dv_2}{d\vec{s}} + \vec{k} \frac{dv_3}{d\vec{s}}, \quad (2.4.15)$$

sau

$$\frac{d\vec{v}}{d\vec{s}} = \cos\alpha \frac{\partial\vec{v}}{\partial x} + \cos\beta \frac{\partial\vec{v}}{\partial y} + \cos\gamma \frac{\partial\vec{v}}{\partial z}. \quad (2.4.16)$$

**Exemplul 2.4.22** Să se calculeze derivata câmpului vectorial

$$\vec{v} = (y+xz)\vec{i} + (x+yz)\vec{j} + (x^2-y^2)\vec{k}$$

după direcția vectorului  $\vec{u} = \vec{i} + 2\vec{j} + 2\vec{k}$ .

**Soluție.** Vom aplica formula din relația (2.4.15). Pentru a calcula  $\frac{dv_1}{d\vec{u}}$ ,  $\frac{dv_2}{d\vec{u}}$  și  $\frac{dv_3}{d\vec{u}}$  vom aplica formula din (2.4.7). Astfel,

$$v_1 = y + xz, \quad \frac{dv_1}{du} = \vec{u} \cdot \text{grad}v_1 = (\vec{i} + 2\vec{j} + 2\vec{k})(z\vec{i} + \vec{j} + x\vec{k}) = z + 2 + 2x,$$

$$v_2 = x + yz, \quad \frac{dv_2}{du} = \vec{u} \cdot \text{grad}v_2 = (\vec{i} + 2\vec{j} + 2\vec{k})(\vec{i} + z\vec{j} + y\vec{k}) = 1 + 2z + 2y,$$

$$v_3 = x^2 - y^2, \quad \frac{dv_3}{du} = \vec{u} \cdot \text{grad}v_3 = (\vec{i} + 2\vec{j} + 2\vec{k})(2x\vec{i} - 2y\vec{j}) = 2x - 4y.$$

**Definiția 2.4.23** Fie  $\vec{v}(P) = v_1(x, y, z)\vec{i} + v_2(x, y, z)\vec{j} + v_3(x, y, z)\vec{k}$  un câmp vectorial de clasă  $C^1(D)$ . Se numește *divergența* câmpului vectorial  $\vec{v}$  și se notează  $\text{div}\vec{v}$ , scalarul (funcția scalară):

$$\text{div}\vec{v} = \frac{\partial v_1}{\partial x} + \frac{\partial v_2}{\partial y} + \frac{\partial v_3}{\partial z}. \quad (2.4.17)$$

**Definiția 2.4.24** Se numește *rotorul* câmpului vectorial de clasă  $C^1(D)$ ,  $\vec{v}(P) = v_1(x, y, z)\vec{i} + v_2(x, y, z)\vec{j} + v_3(x, y, z)\vec{k}$ , vectorul notat cu simbolul  $\text{rot}\vec{v}$  a cărei expresie analitică în coordonate carteziene este:

$$\text{rot}\vec{v} = \begin{vmatrix} \vec{i} & \vec{j} & \vec{k} \\ \frac{\partial}{\partial x} & \frac{\partial}{\partial y} & \frac{\partial}{\partial z} \\ v_1 & v_2 & v_3 \end{vmatrix}, \quad (2.4.18)$$

determinant simbolic care se dezvoltă după elementele primei linii, obținându-se:

$$\text{rot}\vec{v} = \left( \frac{\partial v_3}{\partial y} - \frac{\partial v_2}{\partial z} \right) \vec{i} + \left( \frac{\partial v_1}{\partial z} - \frac{\partial v_3}{\partial x} \right) \vec{j} + \left( \frac{\partial v_2}{\partial x} - \frac{\partial v_1}{\partial y} \right) \vec{k}. \quad (2.4.19)$$

**Observația 2.4.25** (*Interpretarea fizică a divergenței*) Divergența este un operator care măsoară cât de mult un câmp vectorial iese din sau intră într-un punct. Pentru un câmp vectorial care reprezintă viteza de expandare a aerului atunci când acesta este încălzit, divergența câmpului de viteze are o valoare pozitivă deoarece aerul se dilată. Dacă aerul se răcește și se contractă, divergența este negativă.

**Observația 2.4.26** (*Interpretarea fizică a rotorului*) Rotorul este un operator vectorial care scoate în evidență rata de rotație a unui câmp vectorial, adică direcția axei de rotație și magnitudinea rotației.

**Observația 2.4.27** Dacă introducem *operatorul nabla*  $\nabla$  al lui Hamilton care are caracter diferențial și vectorial și a cărei expresie analitică este:

$$\nabla = \frac{\partial}{\partial x} \vec{i} + \frac{\partial}{\partial y} \vec{j} + \frac{\partial}{\partial z} \vec{k}, \quad (2.4.20)$$

atunci deducem următoarele formule:

$$\text{grad}\varphi = \left( \frac{\partial}{\partial x} \vec{i} + \frac{\partial}{\partial y} \vec{j} + \frac{\partial}{\partial z} \vec{k} \right) \varphi = \nabla \varphi, \quad (2.4.21)$$

$$\text{div}\vec{v} = \left( \frac{\partial}{\partial x} \vec{i} + \frac{\partial}{\partial y} \vec{j} + \frac{\partial}{\partial z} \vec{k} \right) (v_1\vec{i} + v_2\vec{j} + v_3\vec{k}) = \nabla \cdot \vec{v}, \quad (2.4.22)$$

$$\text{rot}\vec{v} = \left( \frac{\partial}{\partial x} \vec{i} + \frac{\partial}{\partial y} \vec{j} + \frac{\partial}{\partial z} \vec{k} \right) \times (v_1\vec{i} + v_2\vec{j} + v_3\vec{k}) = \nabla \times \vec{v}. \quad (2.4.23)$$

**Proprietăți de calcul ale divergenței și rotorului**

a) Fie  $\vec{u}$  și  $\vec{v}$  două câmpuri vectoriale de clasă  $C^1(D)$ , iar  $\varphi$  un câmp scalar de clasă  $C^1(D)$ . În punctul curent din  $D$  au loc următoarele relații:

$$\text{i) } \operatorname{div}(\vec{u} + \vec{v}) = \operatorname{div}\vec{u} + \operatorname{div}\vec{v};$$

$$\text{ii) } \operatorname{rot}(\vec{u} + \vec{v}) = \operatorname{rot}\vec{u} + \operatorname{rot}\vec{v};$$

$$\text{iii) } \operatorname{div}(\varphi\vec{v}) = \vec{v} \cdot \operatorname{grad}\varphi + \varphi\operatorname{div}\vec{v};$$

$$\text{iv) } \operatorname{rot}(\varphi\vec{v}) = \varphi\operatorname{rot}\vec{v} - \vec{v} \times \operatorname{grad}\varphi;$$

$$\text{v) } \operatorname{div}(\vec{u} \times \vec{v}) = \vec{v} \cdot \operatorname{rot}\vec{u} - \vec{u} \cdot \operatorname{rot}\vec{v};$$

$$\text{vi) } \operatorname{rot}(\vec{u} \times \vec{v}) = \vec{u} \cdot \operatorname{div}\vec{v} - \vec{v} \cdot \operatorname{div}\vec{u} + \frac{d\vec{u}}{dv} - \frac{d\vec{v}}{du}.$$

b) Dacă  $\vec{r}$  este vectorul de poziție,  $\vec{r} = x\vec{i} + y\vec{j} + z\vec{k}$ , și  $\vec{a}$  este un vector constant, atunci avem:

$$\text{i) } \operatorname{div}\vec{a} = 0; \quad \text{iv) } \operatorname{rot}\vec{a} = 0;$$

$$\text{ii) } \operatorname{div}\vec{r} = 3; \quad \text{v) } \operatorname{rot}\vec{r} = 0;$$

$$\text{iii) } \operatorname{div}(\vec{a} \times \vec{r}) = 0; \quad \text{vi) } \operatorname{rot}(\vec{a} \times \vec{r}) = 2\vec{a}.$$

**Observația 2.4.28** Dacă  $\varphi$  este un câmp de clasă  $C^2(D)$ , iar  $\vec{v}$  este un câmp vectorial de clasă  $C^2(D)$ , atunci au sens următoarele cinci combinații:

$$\operatorname{grad}(\operatorname{div}\vec{v}), \operatorname{div}(\operatorname{grad}\varphi), \operatorname{div}(\operatorname{rot}\vec{v}), \operatorname{rot}(\operatorname{grad}\varphi) \text{ și } \operatorname{rot}(\operatorname{rot}\vec{v}).$$

**Propoziția 2.4.29** Dacă  $\varphi$  este un câmp scalar de clasă  $C^2(D)$  și  $\vec{v}$  este un câmp vectorial de clasă  $C^2$ , atunci au loc relațiile:

$$\operatorname{div}(\operatorname{rot}\vec{v}) = 0, \quad (2.4.24)$$

$$\operatorname{rot}(\operatorname{grad}\varphi) = 0, \quad (2.4.25)$$

$$\operatorname{div}(\operatorname{grad}\varphi) = \Delta\varphi, \quad (2.4.26)$$

$$\operatorname{rot}(\operatorname{rot}\vec{v}) = \operatorname{grad}(\operatorname{div}\vec{v}) - \Delta\vec{v}, \quad (2.4.27)$$

unde  $\Delta$  este operatorul lui Laplace,

$$\Delta = \frac{\partial^2}{\partial x^2} + \frac{\partial^2}{\partial y^2} + \frac{\partial^2}{\partial z^2}. \quad (2.4.28)$$

**Exemplul 2.4.30** Se dau câmpurile:

$$\vec{v} = (xyz + x^3)\vec{i} + (y^2 + y^3)\vec{j} + (xz^2 + z^3)\vec{k},$$

$$\vec{w} = (yz + xy^2)\vec{i} + (xyz + yz^2)\vec{j} + (3xy + x^2z)\vec{k}.$$

Să se calculeze  $\operatorname{grad}(\operatorname{div}\vec{v})$  și  $\operatorname{rot}(\operatorname{rot}\vec{w})$

**Soluție.** Folosim definițiile gradientului, divergenței și rotorului date mai sus. Avem:

$$\operatorname{div}\vec{v} = yz + 3x^2 + 2y + 3y^2 + 2xz + 3z^2,$$

deci



$$\operatorname{grad}(\operatorname{div} \vec{v}) = (6x + 2z)\vec{i} + (6y + z + 2)\vec{j} + (6z + y + 2x)\vec{k},$$

și

$$\operatorname{rot} \vec{w} = (3x - xy - 2yz)\vec{i} + (-2y - 2xz)\vec{j} + (yz - z - 2xy)\vec{k},$$

deci

$$\operatorname{rot}(\operatorname{rot} \vec{w}) = z\vec{i} + x\vec{k}.$$

## 2.5 Fluxul și circulația

Fie  $\Sigma$  o suprafață conținută în domeniul  $D \subset \mathbb{R}^3$  în care este definit câmpul vectorial  $\vec{v}$  și fie  $\vec{n}$  versorul normalei la suprafața  $\Sigma$  orientat în sens pozitiv.

**Definiția 2.5.1** Se numește *fluxul* vectorului  $\vec{v}$  prin suprafața  $\Sigma$ , mărimea:

$$\Phi(\Sigma) = \iint_{\Sigma} \vec{v} \cdot \vec{n} d\sigma. \quad (2.5.1)$$

Față de reperul cartezian ortogonal, avem:

$$\Phi(\Sigma) = \iint_{\Sigma} (v_1 \cos \alpha + v_2 \cos \beta + v_3 \cos \gamma) d\sigma = \iint_{\Sigma} v_1 dydz + v_2 dzdx + v_3 dxdy, \quad (2.5.2)$$

unde  $\vec{n} = \cos \alpha \vec{i} + \cos \beta \vec{j} + \cos \gamma \vec{k}$ .

**Observația 2.5.2** Pentru o suprafață închisă, normala o vom considera totdeauna dirijată spre exteriorul domeniului.

**Observația 2.5.3** Fluxul  $\Phi$  reprezintă diferența dintre cantitatea de fluid ieșită din suprafața  $\Sigma$  care delimitează un volum  $\Omega$  și cea inițială în unitatea de timp. Fluxul  $\Phi$  reprezintă cantitatea de fluid produsă de volumul  $\Omega$  în unitatea de timp, deci  $\Phi$  este productivitatea volumului  $\Omega$ .

**Exemplul 2.5.4** Un fluid oarecare curge în spațiu cu viteza

$$\vec{v} = 3x\vec{i} + 3y\vec{j} + z\vec{k}.$$

Să se găsească fluxul total  $\Phi$  al fluidului prin suprafața superioară a paraboloidului

$$(S^+): z = 9 - x^2 - y^2$$

situată în semiplanul superior  $z \geq 0$ .

**Soluție.** Folosind definiția 2.5.1, avem de calculat următoarea integrală de suprafață:

$$\Phi = \iint_{S^+} \vec{v} \cdot \vec{n} d\sigma,$$

unde  $\vec{n}$  este versorul normalei la suprafața  $S^+$ :

$$\vec{n} = \frac{\nabla F(x, y, z)}{\|\nabla F(x, y, z)\|},$$

unde

$$F(x, y, z) = x^2 + y^2 + z - 9.$$

Deci,

$$\vec{n} = \frac{2x\vec{i} + 2y\vec{j} + \vec{k}}{\sqrt{4x^2 + 4y^2 + 1}}.$$

Așadar,

$$\cos \alpha = \frac{2x}{\sqrt{4x^2 + 4y^2 + 1}}, \quad \cos \beta = \frac{2y}{\sqrt{4x^2 + 4y^2 + 1}}, \quad \cos \gamma = \frac{1}{\sqrt{4x^2 + 4y^2 + 1}}.$$

Aplicând formula de calcul, obținem:

$$\begin{aligned} \Phi &= \iint_{S^+} (v_1 \cos \alpha + v_2 \cos \beta + v_3 \cos \gamma) d\sigma = \\ &= \iint_{S^+} \left( \frac{6x^2}{\sqrt{4x^2 + 4y^2 + 1}} + \frac{6y^2}{\sqrt{4x^2 + 4y^2 + 1}} + \frac{z}{\sqrt{4x^2 + 4y^2 + 1}} \right) d\sigma. \end{aligned}$$

Dar, din ecuația suprafeței și din definiția elementului de suprafață, avem:

$$d\sigma = \sqrt{1 + 4x^2 + 4y^2} dx dy, \quad (x, y) \in D,$$

unde  $D$  este proiecția suprafeței pe planul  $xOy$ :

$$D = \{(x, y) \in \mathbb{R}^2 : x^2 + y^2 - 9 \leq 0\}.$$

Înlocuind în expresia de mai sus, avem

$$\Phi = \iint_D \left( \frac{6x^2 + 6y^2 + 9 - x^2 - y^2}{\sqrt{4x^2 + 4y^2 + 1}} \right) \sqrt{1 + 4x^2 + 4y^2} dx dy = \iint_D (5x^2 + 5y^2 + 9) dx dy.$$

Integrala dublă o calculăm folosind trecerea la coordonatele polare  $r$  și  $t$ , unde:

$$\begin{cases} x = r \cos t \\ y = r \sin t \end{cases}, \quad r \in [0, 3], \quad t \in [0, 2\pi].$$

Având în vedere că jacobianul transformării care se utilizează la schimbarea de variabile de mai sus este egal cu  $r$  și folosind formula schimbării de variabile în integrala dublă, obținem:

$$\Phi = \int_0^{2\pi} dt \int_0^3 r(5r^2 + 9) dr = \frac{567\pi}{2}.$$

**Exemplul 2.5.5** Să se calculeze fluxul câmpului vectorial:

$$\vec{v} = x\vec{i} + y\vec{j} + z^4\vec{k}$$

prin suprafața exterioară a semisferei

$$(\Sigma): \begin{cases} x^2 + y^2 + z^2 = 9 \\ z \geq 0. \end{cases}$$

**Soluție.** Conform relației (2.5.2), avem:

$$\Phi(\Sigma) = \iint_{\Sigma} \vec{v} \cdot \vec{n} d\sigma = \iint_{\Sigma} (v_1 \cos \alpha + v_2 \cos \beta + v_3 \cos \gamma) d\sigma,$$

unde  $\vec{n}$  este versorul normalei la suprafața  $\Sigma$ :

$$\vec{n} = \frac{\nabla F(x, y, z)}{\|\nabla F(x, y, z)\|},$$

unde

$$F(x, y, z) = x^2 + y^2 + z^2 - 9.$$

Deci,

$$\vec{n} = \frac{2x\vec{i} + 2y\vec{j} + 2z\vec{k}}{\sqrt{(2x)^2 + (2y)^2 + (2z)^2}} = \frac{x\vec{i} + y\vec{j} + z\vec{k}}{3}.$$

Așadar,

$$\cos \alpha = \frac{x}{3}, \cos \beta = \frac{y}{3}, \cos \gamma = \frac{z}{3}.$$

Înlocuind în formula de mai sus, obținem:

$$\begin{aligned} \Phi(\Sigma) &= \iint_{\Sigma} (v_1 \cos \alpha + v_2 \cos \beta + v_3 \cos \gamma) d\sigma = \\ &= \iint_{\Sigma} \left( x \cdot \frac{x}{3} + y \cdot \frac{y}{3} + z^4 \cdot \frac{z}{3} \right) d\sigma = \frac{1}{3} \iint_{\Sigma} (x^2 + y^2 + z^5) d\sigma. \end{aligned}$$

Pentru găsirea elementului de suprafață  $d\sigma$  folosim următoarea parametrizare a sferei:

$$(\Sigma): \begin{cases} x = 3 \sin \theta \cos \varphi \\ y = 3 \sin \theta \sin \varphi, \theta \in \left[ 0, \frac{\pi}{2} \right], \varphi \in [0, 2\pi] \\ z = 3 \cos \theta \end{cases}$$

După cum se știe, elementul de suprafață se calculează cu formula

$$d\sigma = \sqrt{EG - F^2} d\theta d\varphi,$$

unde coeficienții  $E, G, F$  sunt dați de

$$\begin{aligned} E &= \left( \frac{\partial x}{\partial \theta} \right)^2 + \left( \frac{\partial y}{\partial \theta} \right)^2 + \left( \frac{\partial z}{\partial \theta} \right)^2, \\ G &= \left( \frac{\partial x}{\partial \varphi} \right)^2 + \left( \frac{\partial y}{\partial \varphi} \right)^2 + \left( \frac{\partial z}{\partial \varphi} \right)^2, \\ F &= \frac{\partial x}{\partial \theta} \frac{\partial x}{\partial \varphi} + \frac{\partial y}{\partial \theta} \frac{\partial y}{\partial \varphi} + \frac{\partial z}{\partial \theta} \frac{\partial z}{\partial \varphi}. \end{aligned}$$

Prin calcul, obținem că

$$d\sigma = 9 \sin \theta d\theta d\varphi.$$

Așadar,

$$\Phi(\Sigma) = \frac{1}{3} \iint_D (9 \sin^2 \theta \cos^2 \varphi + 9 \sin^2 \theta \sin^2 \varphi + 243 \cos^5 \theta) 9 \sin \theta d\theta d\varphi, \quad D = \left[ 0, \frac{\pi}{2} \right] \times [0, 2\pi],$$

deci

$$\begin{aligned} \Phi(\Sigma) &= \int_0^{\frac{\pi}{2}} d\theta \int_0^{2\pi} (27 \sin^3 \theta + 729 \sin \theta \cos^5 \theta) d\varphi = 2\pi \int_0^{\frac{\pi}{2}} (27 \sin^3 \theta + 729 \sin \theta \cos^5 \theta) d\theta = \\ &= 2\pi \cdot 27 \int_0^{\frac{\pi}{2}} \sin^3 \theta d\theta + 2\pi \cdot 729 \int_0^{\frac{\pi}{2}} \sin \theta \cos^5 \theta d\theta. \end{aligned}$$

Pentru prima integrală folosim formula trigonometrică

$$\sin^3 \theta = \frac{1}{4} (3 \sin \theta - \sin 3\theta)$$

și obținem

$$\int_0^{\frac{\pi}{2}} \sin^3 \theta d\theta = \frac{2}{3}.$$

Pentru a doua integrală, facem schimbarea de variabilă

$$\cos \theta = u, \quad -\sin \theta = du,$$

și obținem

$$\int_0^{\frac{\pi}{2}} \sin \theta \cos^5 \theta d\theta = \frac{1}{6}.$$

Așadar,

$$\Phi(\Sigma) = 2\pi \cdot 27 \cdot \frac{2}{3} + 2\pi \cdot 729 \cdot \frac{1}{6} = 279\pi.$$

**Definiția 2.5.6** Se numește *circulația* vectorului  $\vec{v}$  de-a lungul curbei închise conținute în domeniul  $D$  de definiție a câmpului  $\vec{v}$ , valoarea integralei curbilinii:

$$\mathcal{C} = \oint_C \vec{v} d\vec{r}. \quad (2.5.3)$$

Față de reperul cartezian, avem:

$$\mathcal{C} = \oint_C v_1(x, y, z) dx + v_2(x, y, z) dy + v_3(x, y, z) dz. \quad (2.5.4)$$

**Exemplul 2.5.7** Să se calculeze circulația câmpului vectorial

$$\vec{v} = -y^2 \vec{i} + x^2 \vec{j}$$

pe frontiera domeniului

$$D = \{(x, y) \in \mathbb{R}^2 \mid x^2 + 4y^2 \leq 4, y \geq 0\}$$

parcursă în sens trigonometric.

**Soluție.** Fie  $C$  frontiera domeniului  $D$ , parcursă în sens trigonometric. Conform relațiilor (2.5.3) – (2.5.4) avem:

$$\mathcal{C} = \oint_C \vec{v} d\vec{r} = \oint_C -y^2 dx + x^2 dy.$$

Curba  $C$  este jumătatea superioară  $E$  a elipsei  $x^2 + 4y^2 = 4$ , completată cu diametrul mare al său  $[AB]$  pe care ea se sprijină și este parcursă în sens trigonometric (ca în figura alăturată).

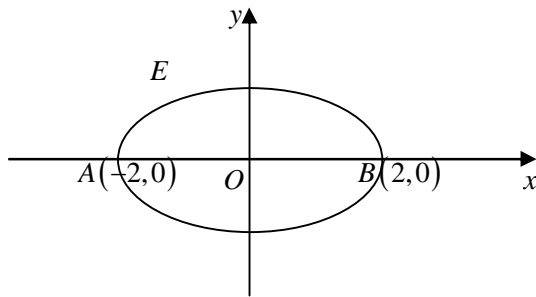

Așadar, avem:

$$\mathcal{C} = \int_{[AB]} -y^2 dx + x^2 dy + \int_E -y^2 dx + x^2 dy.$$

Folosind reprezentările parametriche ale celor două curbe,

$$[AB]: \begin{cases} x = t \\ y = 0 \end{cases}, t \in [-2, 2],$$

$$(E): \begin{cases} x = 2 \cos \theta \\ y = \sin \theta \end{cases}, \theta \in [0, \pi],$$

cele două integrale curbilinii devin:

$$I_1 = \int_{[AB]} -y^2 dx + x^2 dy = 0,$$

$$I_2 = \int_E -y^2 dx + x^2 dy = \int_0^\pi (2 \sin^3 \theta + 4 \cos^3 \theta) d\theta = \int_0^\pi \left( \frac{3}{2} \sin \theta - \frac{1}{2} \sin 3\theta + \cos 3\theta + 3 \cos \theta \right) d\theta = \frac{8}{3}.$$

Deci,

$$\mathcal{C} = I_1 + I_2 = \frac{8}{3}.$$

**Exemplul 2.5.8** Să se calculeze circulația câmpului vectorial

$$\vec{v} = x^2 \vec{i} + xy \vec{j} - yz \vec{k}$$

de-a lungul curbei  $ABCA$ , unde  $A(1,0,0)$ ,  $B(0,1,0)$ ,  $C(0,0,1)$ ,  $AC$  și  $AB$  sunt segmente de dreaptă, iar  $BC$  este un sfert din cercul cu centrul în origine și de rază 1, din planul  $yOz$ .

**Soluție.** Fie curba  $ABCA$  reprezentată în figura alăturată. Aplicând definiția 2.5.6, avem:

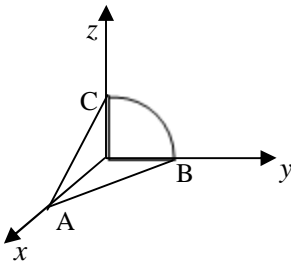

$$\mathcal{C} = \oint_{ABCA} \vec{v} d\vec{r} = \oint_{ABCA} x^2 dx + xy dy - yz dz = \int_{AB} \vec{v} d\vec{r} + \int_{BC} \vec{v} d\vec{r} + \int_{CA} \vec{v} d\vec{r}.$$

Dreapta  $AB$  are parametrizarea

$$AB: \begin{cases} x = 1 - y \\ y = y \\ z = 0 \end{cases}, y \in [0, 1],$$

deci

$$\int_{AB} \vec{v} d\vec{r} = \int_{AB} x^2 dx + xy dy = \int_0^1 -(1-y)^2 dy + \int_0^1 (1-y)y dy = -\frac{1}{6}.$$

Parametrizarea arcului  $BC$  este:

$$BC: \begin{cases} x = 0 \\ y = \cos t, t \in \left[0, \frac{\pi}{2}\right] \\ z = \sin t \end{cases},$$

deci

$$\int_{BC} \vec{v} d\vec{r} = \int_{BC} -yz dz = \int_0^{\frac{\pi}{2}} -\cos^2 t \sin t dt.$$

Făcând substituția  $\sin t = \theta$ , obținem:  $\int_{BC} \vec{v} d\vec{r} = -\frac{1}{3}$ .

Dreapta  $CA$  are parametrizarea

$$CA: \begin{cases} x = x \\ y = 0 \\ z = 1 - x \end{cases}, x \in [0, 1],$$

deci

$$\int_{CA} \vec{v} d\vec{r} = \int_{CA} x^2 dx = \frac{1}{3}.$$

Așadar,

$$\mathcal{C} = \int_{AB} \vec{v} d\vec{r} + \int_{BC} \vec{v} d\vec{r} + \int_{CA} \vec{v} d\vec{r} = -\frac{1}{6} - \frac{1}{3} + \frac{1}{3} = -\frac{1}{6}.$$

## 2.6 Formule integrale

### 2.6.1 Formula flux – divergență (a lui Gauss – Ostrogradski)

Fie  $\Omega$  un domeniu compact din  $\mathbb{R}^3$  care are ca frontieră o suprafață  $\Sigma$  închisă simplă, netedă sau netedă pe porțiuni. Versorul  $\vec{n}$  al normalei exterioare într-un punct al suprafeței  $\Sigma$  are expresia:

$$\vec{n} = \cos \alpha \vec{i} + \cos \beta \vec{j} + \cos \gamma \vec{k},$$

unde  $\alpha, \beta$  și  $\gamma$  sunt unghiurile pe care acest versor le face cu versorii  $\vec{i}, \vec{j}, \vec{k}$  ai reperului  $Oxyz$ .

**Teorema 2.6.1** (*Formula integrală Gauss – Ostrogradski*) În ipotezele de mai sus, dacă  $\vec{v}$  este un câmp vectorial de clasă  $C^1(\Omega \cup \Sigma)$ ,  $\vec{v}(x, y, z) = v_1(x, y, z)\vec{i} + v_2(x, y, z)\vec{j} + v_3(x, y, z)\vec{k}$ , atunci are loc:

$$\iiint_{\Omega} \left( \frac{\partial v_1}{\partial x} + \frac{\partial v_2}{\partial y} + \frac{\partial v_3}{\partial z} \right) dx dy dz = \iint_{\Sigma} (v_1 \cos \alpha + v_2 \cos \beta + v_3 \cos \gamma) d\sigma. \quad (2.6.1)$$

**Observația 2.6.2** Folosind expresia divergenței câmpului vectorial  $\vec{v}$ , deducem că formula (2.6.1) se poate scrie în forma vectorială:

$$\iiint_{\Omega} \operatorname{div} \vec{v} dx dy dz = \iint_{\Sigma} \vec{v} \vec{n} d\sigma \quad (2.6.2)$$

și exprimă fluxul printr-o suprafață în direcția normalei exterioare, prin integrala divergenței pe domeniul mărginit de acea suprafață. Acesta este și motivul pentru care această formulă se mai numește și *formula flux – divergență*.

**Observația 2.6.3** (*Interpretare fizică*) Dacă  $\vec{v}$  este viteza de curgere a unui fluid din domeniul  $\Omega$  prin suprafața  $\Sigma$  care mărginește domeniul, în direcția normalei, atunci fluxul este integrala proiecțiilor lui  $\vec{v}$  pe normală.

**Exemplul 2.6.4** Fie  $\Omega$  regiunea mărginită de emisfera

$$x^2 + y^2 + (z-1)^2 = 9, \quad 1 \leq z \leq 3$$

și planul  $z=1$ . Să se verifice teorema flux – divergență dacă

$$\vec{v}(x, y, z) = x\vec{i} + y\vec{j} + (z-1)\vec{k}.$$

**Soluție.** Calculăm mai întâi divergența vectorului  $\vec{v}$  și apoi integrala triplă din aceasta. Avem:

$$\operatorname{div} \vec{v} = 3$$

și

$$\iiint_{\Omega} \operatorname{div} \vec{v} dx dy dz = 3 \iiint_{\Omega} dx dy dz = 3 \cdot \frac{2\pi \cdot 27}{3} = 54\pi.$$

În ultimul calcul am folosit faptul că integrala triplă din membrul secund este volumul emisferei de rază  $R=3$  care este egal cu  $2\pi R^3/3$ .

Calculăm acum direct integrala de suprafață care apare în formula flux – divergență. Observăm mai întâi că suprafața  $\Sigma$  este formată din reuniunea a două suprafețe:  $\Sigma_1$  și  $\Sigma_2$ , unde  $\Sigma_1$  este fața superioară a emisferei de rază 3 situată deasupra planului  $z=1$ , iar  $\Sigma_2$  este fața inferioară a porțiunii din planul  $z=1$  limitată de cercul de rază 3 cu centrul în punctul  $(0,0,1)$  aflat în acest plan.

Deci,

$$\iint_{\Sigma} \vec{v} \vec{n} d\sigma = \iint_{\Sigma_1} \vec{v} \vec{n}_1 d\sigma + \iint_{\Sigma_2} \vec{v} \vec{n}_2 d\sigma,$$

unde  $\vec{n}_1$  este normala unitară la fața  $\Sigma_1$ , iar  $\vec{n}_2$  este normala unitară la fața  $\Sigma_2$ :

$$\vec{n}_1 = \frac{x\vec{i} + y\vec{j} + (z-1)\vec{k}}{\sqrt{x^2 + y^2 + (z-1)^2}} = \frac{x}{3}\vec{i} + \frac{y}{3}\vec{j} + \frac{z-1}{3}\vec{k}, \quad \vec{n}_2 = -\vec{k}.$$

Așadar,

$$\iint_{\Sigma} \vec{v} \cdot \vec{n} d\sigma = \iint_{\Sigma_1} 3 d\sigma + \iint_{\Sigma_2} (-z+1) d\sigma = 3 \iint_{\Sigma_1} d\sigma = 54\pi,$$

deoarece

$$\iint_{\Sigma_1} d\sigma = \text{aria}\Sigma_1 = 2\pi R^2 = 18\pi,$$

și

$$\iint_{\Sigma_2} (-z+1) d\sigma = 0$$

deoarece pe suprafața pe care efectuăm integrarea,  $z$  este egal cu 1 și deci integrantul este nul și ca atare și rezultatul integrării este nul. Prin urmare,

$$\iint_{\Sigma} \vec{v} \cdot \vec{n} d\sigma = 54\pi,$$

ceea ce arată că formula flux – divergență se verifică.

## 2.6.2 Formula lui Stokes

Fie  $\Sigma$  o suprafață deschisă, netedă, mărginită de un domeniu  $\Omega$  din  $\mathbb{R}^3$ .

**Teorema 2.6.5** (Formula integrală a lui Stokes) Fie  $\Sigma$  suprafața de mai sus și  $\Gamma$  o curbă netedă care mărginește suprafața  $\Sigma$ . Dacă  $\vec{v}$  este un câmp vectorial de clasă  $C^1(D)$ ,  $\vec{v}(x, y, z) = v_1(x, y, z)\vec{i} + v_2(x, y, z)\vec{j} + v_3(x, y, z)\vec{k}$ ,  $D$  fiind un domeniu din  $\mathbb{R}^3$  care conține suprafața  $\Sigma$ , atunci are loc formula:

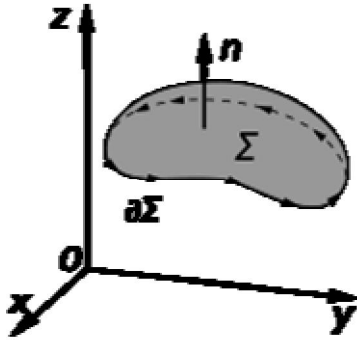

$$\int_{\Gamma} v_1(x, y, z) dx + v_2(x, y, z) dy + v_3(x, y, z) dz =$$

$$= \iint_{\Sigma} \left[ \left( \frac{\partial v_3}{\partial y} - \frac{\partial v_2}{\partial z} \right) \cos \alpha + \left( \frac{\partial v_1}{\partial z} - \frac{\partial v_3}{\partial x} \right) \cos \beta + \left( \frac{\partial v_2}{\partial x} - \frac{\partial v_1}{\partial y} \right) \cos \gamma \right] d\sigma.$$

**Observația 2.6.6** Utilizând expresia analitică a rotorului unui câmp vectorial,  $\text{rot } \vec{v}$ , și ținând cont că diferențiala vectorului de poziție  $\vec{r}$  este

$$d\vec{r} = dx\vec{i} + dy\vec{j} + dz\vec{k},$$

deducem că formula integrală a lui Stokes se poate scrie în forma vectorială:

$$\int_{\Gamma} \vec{v} d\vec{r} = \iint_{\Sigma} \text{rot } \vec{v} \cdot \vec{n} d\sigma. \quad (2.6.3)$$

**Observația 2.6.7** (Interpretare fizică) Formula integrală a lui Stokes exprimată prin (2.6.3) arată că circulația câmpului vectorial  $\vec{v}$  pe frontiera  $\Gamma$  a unei suprafețe orientate  $\Sigma$  este egală cu fluxul rotorului lui  $\vec{v}$  prin acea suprafață.

**Exemplul 2.6.8** Fie  $\Gamma$  curba situată la intersecția cilindrului

$$x^2 + y^2 = a^2,$$

cu planul  $z=1$ , parcursă în sens direct. Să se verifice formula integrală a lui Stokes dacă

$$\vec{v}(x, y, z) = -\frac{y^3 z^2}{3} \vec{i} + \left( \frac{x^3 z}{3} + 2 \right) \vec{j} + xyz \vec{k}.$$

**Soluție.** Calculăm  $\text{rot } \vec{v}$  și obținem:

$$\text{rot } \vec{v} = \left( xz - \frac{x^3}{3} \right) \vec{i} + \left( -\frac{2y^3 z}{3} - yz \right) \vec{j} + (x^2 z + y^2 z^2) \vec{k}.$$

De asemenea,

$$\alpha = \beta = \frac{\pi}{2}, \quad \gamma = 0,$$

deci

$$\vec{n} = \vec{k}.$$

Așadar,

$$\iint_{\Sigma} \text{rot } \vec{v} \cdot \vec{n} d\sigma = \iint_{\Sigma} (x^2 z + y^2 z^2) d\sigma = \iint_D (x^2 z + y^2 z^2) dx dy,$$

deoarece suprafața  $\Sigma$  se află în planul  $z=1$ . Folosind coordonatele polare pentru calculul integralei duble, obținem:

$$I = \int_0^{2\pi} d\theta \int_0^a r^3 dr = \frac{\pi a^4}{2}.$$

Mai departe calculăm integrala

$$\int_{\Gamma} \vec{v} d\vec{r} = \int_{\Gamma} -\frac{y^3 z^2}{3} dx + \left( \frac{x^3 z}{3} + 2 \right) dy + xyz dz,$$

unde  $\Gamma$  este cercul  $x^2 + y^2 = a^2$  aflat în planul  $z=1$ . Așadar,

$$I = \int_{\Gamma} \vec{v} d\vec{r} = \int_{\Gamma} -\frac{y^3}{3} dx + \left( \frac{x^3}{3} + 2 \right) dy.$$

Trecând la coordonatele polare  $r=a$  și  $t$ , unde:

$$\begin{cases} x = a \cos t \\ y = a \sin t \end{cases}, \quad t \in [0, 2\pi],$$

obținem:

$$\begin{aligned} I &= \int_0^{2\pi} \left[ -\frac{1}{3} a^3 \sin^3 t \cdot (-a \sin t) + \left( \frac{a^3 \cos^3 t}{3} + 2 \right) a \cos t \right] dt = \\ &= \frac{a^4}{3} \int_0^{2\pi} (\sin^4 t + \cos^4 t) dt + 2a \int_0^{2\pi} \cos t dt. \end{aligned}$$

Dar,

$$\begin{aligned} \int_0^{2\pi} (\sin^4 t + \cos^4 t) dt &= \int_0^{2\pi} [1 - 2(\sin t \cos t)^2] dt = \int_0^{2\pi} dt - 2 \int_0^{2\pi} \left( \frac{\sin 2t}{2} \right)^2 dt = \\ &= 2\pi - \frac{1}{2} \int_0^{2\pi} \frac{1 - \cos 4t}{2} dt = 2\pi - \frac{1}{2} \cdot \pi = \frac{3\pi}{2} \end{aligned}$$

și cum



$$\int_0^{2\pi} \cos t dt = \sin t \Big|_0^{2\pi} = 0,$$

atunci

$$I = \frac{a^4}{3} \frac{3\pi}{2} = \frac{\pi a^4}{2}.$$

## 2.7 Câmpuri particulare importante

### 2.7.1 Câmpuri irotaționale

Fie  $D$  un domeniu din  $\mathbb{R}^3$ .

**Definiția 2.7.1** Un câmp vectorial  $\vec{v}$  de clasă  $C^1(D)$  se numește *irotațional* în  $D$  dacă  $\text{rot } \vec{v} = 0$  în orice punct al domeniului  $D$ .

**Definiția 2.7.2** Un câmp vectorial  $\vec{v}$  se numește *câmp potențial* în  $D$  dacă există un câmp scalar  $\varphi \in C^1(D)$  astfel încât  $\text{grad } \varphi = \vec{v}$  în fiecare punct al domeniului  $D$ .

**Teorema 2.7.3** Fie  $D$  un domeniu simplu conex din  $\mathbb{R}^3$  și  $\vec{v}$  un câmp vectorial de clasă  $C^1(D)$ .

- i) Circulația unui câmp irotațional  $\vec{v}$  pe orice curbă închisă din  $D$  este nulă.
- ii) Circulația unui câmp irotațional  $\vec{v}$  pe un arc de curbă  $AB$  din domeniul  $D$  depinde doar de extremitățile curbei și nu depinde de drumul care le unește.
- iii) Orice câmp irotațional  $\vec{v}$  într-un domeniu  $D$  este un câmp potențial în acel domeniu și reciproc, adică:

$$\text{rot } \vec{v} = 0 \Leftrightarrow \vec{v} = \text{grad } \varphi, \varphi \in C^2(D).$$

Funcția de forță  $\varphi$  a unui câmp irotațional  $\vec{v}$  se poate exprima printr-o integrală curbilinie independentă de drum:

$$\varphi(P) = \int_{AP} \vec{v} d\vec{r}, \quad (2.7.1)$$

unde  $A(x_0, y_0, z_0)$  este un punct fix, iar  $P(x, y, z)$  un punct oarecare.

**Exemplul 2.7.4** Să se arate că  $\vec{v} = 2\frac{x}{z}\vec{i} + 2\frac{y}{z}\vec{j} - \frac{x^2 + y^2}{z^2}\vec{k}$  este un câmp irotațional în semiplanul  $z > 0$  și apoi să se determine funcția de forță.

**Soluție.** Arătăm că  $\text{rot } \vec{v} = 0$ . Astfel,

$$\text{rot } \vec{v} = \begin{vmatrix} \vec{i} & \vec{j} & \vec{k} \\ \frac{\partial}{\partial x} & \frac{\partial}{\partial y} & \frac{\partial}{\partial z} \\ 2\frac{x}{z} & 2\frac{y}{z} & -\frac{x^2 + y^2}{z^2} \end{vmatrix} = \left(-2\frac{y}{z^2} + \frac{2y}{z^2}\right)\vec{i} + \left(-2\frac{x}{z^2} + \frac{2x}{z^2}\right)\vec{j} + (0+0)\vec{k} = 0.$$

Câmpul  $\vec{v}$  fiind irotațional, rezultă că funcția de forță se poate exprima printr-o integrală curbilinie independentă de drum:

$$\begin{aligned}\varphi(P) &= \int_{AP} \vec{v} d\vec{r} = \int_{AP} \left( 2 \frac{x}{z} dx + 2 \frac{y}{z} dy - \frac{x^2 + y^2}{z^2} dz \right) = \\ &= \int_{x_0}^x 2 \frac{t}{z_0} dt + \int_{y_0}^y 2 \frac{t}{z_0} dt - \int_{z_0}^z \frac{x^2 + y^2}{t^2} dt = \frac{x^2 + y^2}{z} + C,\end{aligned}$$

cu  $A(x_0, y_0, z_0)$  este un punct fix, iar  $P(x, y, z)$  un punct oarecare.

**Exemplul 2.7.5** Să se arate că  $\vec{v} = (2x - \sin x)\vec{i} - 2y\vec{j} + 4z\vec{k}$  este un câmp irotațional și apoi să se determine funcția de forță.

**Soluție.** Evident  $\text{rot } \vec{v} = 0$ . Pentru a găsi funcția de forță aplicăm relația (2.7.1) și obținem:

$$\begin{aligned}\varphi(P) &= \int_{AP} \vec{v} d\vec{r} = \int_{AP} ((2x - \sin x) dx - 2y dy + 4z dz) = \\ &= \int_{x_0}^x (2t - \sin t) dt - \int_{y_0}^y 2t dt + \int_{z_0}^z 4t dt = x^2 + \cos x - y^2 + 2z^2 + C,\end{aligned}$$

cu  $A(x_0, y_0, z_0)$  este un punct fix, iar  $P(x, y, z)$  un punct oarecare.

## 2.7.2 Câmpuri solenoidale

**Definiția 2.7.6** Un câmp vectorial  $\vec{v}$  de clasă  $C^1(D)$  se numește *solenoidal* în  $D$  dacă  $\text{div } \vec{v} = 0$  în orice punct al domeniului  $D$ .

**Definiția 2.7.7** Câmpul vectorial  $\vec{w}$  se numește *potențial vector* al câmpului solenoidal  $\vec{v}$  dacă  $\text{rot } \vec{w} = \vec{v}$ .

**Teorema 2.7.8** Fie  $\vec{v}$  un câmp vectorial de clasă  $C^1(D)$ .

- i) Fluxul câmpului solenoidal  $\vec{v}$  prin orice suprafață închisă  $\Sigma$  conținută în  $D$  este nul.
- ii) Fluxul câmpului solenoidal  $\vec{v}$  prin orice suprafață deschisă  $\Sigma_1$  conținută în  $D$  și mărginită de curba  $C$  depinde doar de curba  $C$  și nu depinde de  $\Sigma_1$ .
- iii) Orice câmp solenoidal în  $D$  este un câmp de rotori și reciproc, adică:

$$\text{div } \vec{v} = 0 \Leftrightarrow \vec{v} = \text{rot } \vec{w}, \quad \vec{w} \in C^2(D).$$

**Exemplul 2.7.9** Fie câmpul vectorial  $\vec{v} = \varphi(r)\vec{r} + \vec{a} \times \vec{r}$ , unde  $\varphi \in C^1(\mathbb{R})$  și  $\vec{a}$  este un câmp vectorial constant. Să se determine funcția  $\varphi$  astfel ca  $\vec{v}$  să fie solenoidal.

**Soluție.** Deoarece  $\vec{r} = x\vec{i} + y\vec{j} + z\vec{k}$ ,  $r = \sqrt{x^2 + y^2 + z^2}$ ,  $\vec{a} = a_1\vec{i} + a_2\vec{j} + a_3\vec{k}$ ,  $\vec{a} \times \vec{r} = (a_2z - a_3y)\vec{i} + (a_3x - a_1z)\vec{j} + (a_1y - a_2x)\vec{k}$ , atunci

$$\vec{v} = (\varphi(r)x + a_2z - a_3y)\vec{i} + (\varphi(r)y + a_3x - a_1z)\vec{j} + (\varphi(r)z + a_1y - a_2x)\vec{k}.$$

Din relația (2.4.17), avem:

$$\begin{aligned}\text{div } \vec{v} &= \frac{\partial}{\partial x}(\varphi(r)x + a_2z - a_3y) + \frac{\partial}{\partial y}(\varphi(r)y + a_3x - a_1z) + \frac{\partial}{\partial z}(\varphi(r)z + a_1y - a_2x) = \\ &= \frac{\partial}{\partial x}(\varphi(r)x) + \frac{\partial}{\partial y}(\varphi(r)y) + \frac{\partial}{\partial z}(\varphi(r)z).\end{aligned}$$

În acest moment, folosind metoda derivării funcțiilor compuse, obținem:

$$\begin{aligned} \operatorname{div} \vec{v} &= \frac{\partial r}{\partial x} \varphi'(r)x + \varphi(r) + \frac{\partial r}{\partial y} \varphi'(r)y + \varphi(r) + \frac{\partial r}{\partial z} \varphi'(r)z + \varphi(r) = \\ &= \left( x \frac{\partial r}{\partial x} + y \frac{\partial r}{\partial y} + z \frac{\partial r}{\partial z} \right) \varphi'(r) + 3\varphi(r) = r\varphi'(r) + 3\varphi(r). \end{aligned}$$

Câmpul vectorial  $\vec{v}$  este solenoidal dacă  $\operatorname{div} \vec{v} = 0$ , deci  $r\varphi'(r) + 3\varphi(r) = 0$ , adică  $r^3\varphi(r) = C$ . Așadar,

$$\varphi(r) = \frac{C}{r^3}.$$

### 2.7.3 Câmpuri biscalare

**Definiția 2.7.10** Un câmp vectorial  $\vec{v}$  de clasă  $C^1(D)$  se numește *biscalar* în  $D$  dacă există două funcții scalare independente  $\lambda$  și  $F$ ,  $\lambda \in C^1(D)$ ,  $F \in C^2(D)$  astfel încât să avem:  $\vec{v} = \lambda \cdot \operatorname{grad} F$  în orice punct din  $D$ .

**Teorema 2.7.11** Fie un câmp biscalar în  $D$ ,  $\vec{v} = \lambda \cdot \operatorname{grad} F$ . Atunci, au loc afirmațiile:

- i) Câmpul  $\vec{v}$  este perpendicular pe rotorul său,  $\vec{v} \cdot \operatorname{rot} \vec{v} = 0$ .
- ii) Câmpul  $\vec{v}$  admite o familie de suprafețe, care depind de un parametru, ortogonale liniilor de câmp. Ecuația suprafețelor ortogonale liniilor de câmp este:  $F(x, y, z) = C$ .

**Teorema 2.7.12** Fie  $\vec{v}$  un câmp vectorial de clasă  $C^1(D)$ . Dacă în orice punct al domeniului avem:

$$\vec{v} \cdot \operatorname{rot} \vec{v} = 0 \text{ și } \operatorname{rot} \vec{v} \neq 0, \quad (2.7.2)$$

atunci  $\vec{v}$  este un câmp biscalar.

**Observația 2.7.13** Suprafețele ortogonale liniilor de câmp trebuie căutate printre suprafețele de câmp ale câmpului  $\operatorname{rot} \vec{v}$ . Suprafețele de câmp ale vectorului  $\operatorname{rot} \vec{v}$  se mai numesc și *suprafețe de vârtej*, iar liniile de câmp ale vectorului  $\operatorname{rot} \vec{v}$  se numesc *linii de vârtej*.

**Exemplul 2.7.14** Se dă câmpul vectorial  $\vec{v} = yz(y+z)\vec{i} + xz(x+z)\vec{j} + xy(x+y)\vec{k}$ . Să se afle suprafețele ortogonale liniilor de câmp ale lui  $\vec{v}$  și să se scrie  $\vec{v}$  sub forma:  $\vec{v} = \lambda \cdot \operatorname{grad} F$ .

**Soluție.** Arătăm că  $\vec{v}$  este câmp biscalar aplicând teorema 2.7.12. Astfel,

$$\operatorname{rot} \vec{v} = \begin{vmatrix} \vec{i} & \vec{j} & \vec{k} \\ \frac{\partial}{\partial x} & \frac{\partial}{\partial y} & \frac{\partial}{\partial z} \\ yz(y+z) & xz(x+z) & xy(x+y) \end{vmatrix} = 2x(y-z)\vec{i} + 2y(z-x)\vec{j} + 2z(x-y)\vec{k} \neq 0,$$

și

$$\vec{v} \cdot \operatorname{rot} \vec{v} = 2xyz(y^2 - z^2) + 2xyz(z^2 - x^2) + 2xyz(x^2 - y^2) = 0.$$

Teorema fiind verificată, rezultă că  $\vec{v}$  este biscalar, deci  $\vec{v}$  admite o familie de suprafețe ortogonale liniilor de câmp. Căutăm aceste suprafețe printre suprafețele de câmp ale lui  $\operatorname{rot} \vec{v}$ . Astfel, ecuațiile diferențiale ale liniilor de câmp ale lui  $\operatorname{rot} \vec{v}$  sunt:

$$\frac{dx}{2x(y-z)} = \frac{dy}{2y(z-x)} = \frac{dz}{2z(x-y)}.$$

Rezolvând acest sistem cu ajutorul metodei combinațiilor integrabile, obținem ecuațiile liniilor de câmp ale lui  $\text{rot } \vec{v}$ :

$$\begin{cases} x + y + z = C_1 \\ xyz = C_2. \end{cases} \quad (2.7.3)$$

Știm că gradientul este un vector care are direcția și sensul normalei  $\vec{n}$  la suprafață. Din definiția liniei de câmp, avem că  $\text{rot } \vec{v}$  este tangent curbelor din relațiile (2.7.3). Așadar, avem relațiile:

$$\begin{cases} \text{rot } \vec{v} \cdot \text{grad}(x + y + z) = 0 \\ \text{rot } \vec{v} \cdot \text{grad}(xyz) = 0 \\ \vec{v} \cdot \text{rot } \vec{v} = 0. \end{cases}$$

De aici, rezultă că vectorul  $\vec{v}$  este coplanar cu vectorii  $\text{grad}(x + y + z)$  și  $\text{grad}(xyz)$ . Deci,

$$\vec{v} = \alpha \text{grad}(x + y + z) + \beta \text{grad}(xyz). \quad (2.7.4)$$

Calculăm cei doi gradienti și identificăm elementele celor doi vectori. Astfel, se obține sistemul:

$$\begin{cases} \alpha + \beta yz = yz(y + z) \\ \alpha + \beta xz = zx(z + x) \\ \alpha + \beta xy = xy(x + y) \end{cases}$$

cu soluțiile  $\alpha = -xyz$  și  $\beta = x + y + z$ . Așadar, relația (2.7.4) devine:

$$\vec{v} = -xyz \text{grad}(x + y + z) + (x + y + z) \text{grad}(xyz),$$

relație echivalentă cu

$$\vec{v} = (x + y + z)^2 \text{grad} \frac{xyz}{x + y + z}.$$

Deci,

$$\lambda = (x + y + z)^2 \text{ și } F = \frac{xyz}{x + y + z}.$$

Așadar, ecuația suprafețelor ortogonale liniilor de câmp este:

$$\frac{xyz}{x + y + z} = C.$$

# CUPRINS

<b>3. SERII FOURIER. INTEGRALA FOURIER. TRANSFORMATA FOURIER. TRANSFORMATA LAPLACE</b>	<b>77</b>
<b>3.1 Serii Fourier</b>	<b>77</b>
<b>3.2 Forma complexă a seriilor Fourier</b>	<b>81</b>
<b>3.3 Integrala Fourier</b>	<b>83</b>
3.3.1 Forma complexă a integralei Fourier	83
3.3.2 Forma reală a integralei Fourier	83
<b>3.4 Transformata Fourier</b>	<b>86</b>
<b>3.5 Transformata Laplace</b>	<b>88</b>
3.5.1 Definiții. Exemple	88
3.5.2 Proprietăți ale transformatei Laplace	89
3.5.3 Exemple	96
3.5.4 Integrarea ecuațiilor diferențiale liniare cu coeficienți constanți	99
3.5.5 Integrarea sistemelor de ecuațiilor diferențiale liniare cu coeficienți constanți	100
3.5.6 Rezolvarea unor ecuații integrale	101
3.5.7 Rezolvarea unor ecuații integro-diferențiale	103

## 3. SERII FOURIER. INTEGRALA FOURIER. TRANSFORMATATA FOURIER. TRANSFORMATATA LAPLACE

### 3.1 Serii Fourier

Funcțiile periodice constituie una din clasele de funcții care, datorită proprietăților lor, intervin frecvent în diverse probleme teoretice și practice. Un mijloc de reprezentare și studiu al acestor funcții îl constituie dezvoltarea în serie Fourier. Termenii unei serii Fourier sunt funcții periodice cu care se pot descrie fenomenele oscilatorii din electrotehnică, mecanica undelor și orice procese vibratorii periodice.

**Definiția 3.1.1** O funcție  $f: \mathbb{R} \rightarrow \mathbb{R}$  se numește *periodică* dacă există un număr real  $T \neq 0$  astfel încât pentru orice  $x \in \mathbb{R}$  să avem:

$$f(x+T) = f(x).$$

Deoarece orice multiplu întreg  $kT$ ,  $k \in \mathbb{Z}$ , este de asemenea perioadă pentru  $f$ , cea mai mică perioadă pozitivă  $T > 0$  se numește *perioadă principală* a funcției  $f$ . În continuare, prin perioada unei funcții vom înțelege totdeauna perioada principală a funcției  $f$ .

**Propoziția 3.1.2** Dacă  $f(x)$  este periodică, de perioadă  $T$ , atunci  $f(\alpha \cdot x)$  este periodică, cu perioada  $\frac{T}{\alpha}$ .

**Exemplul 3.1.3** Funcțiile  $\sin x$  și  $\cos x$  sunt periodice, de perioadă  $2\pi$ . Funcțiile  $\sin kx$  și  $\cos kx$  sunt periodice, de perioadă  $T = \frac{2\pi}{k}$ . Perioada comună a familiei  $\{\sin k\omega x, \cos k\omega x\}_{k \in \mathbb{N}}$  este  $T = \frac{2\pi}{\omega}$ .

**Propoziția 3.1.4** Fie  $f: \mathbb{R} \rightarrow \mathbb{R}$  o funcție periodică, de perioadă  $T$ , integrabilă pe un interval de lungime  $T$ . Atunci pentru orice  $\alpha \in \mathbb{R}$ , avem:

$$\int_{\alpha}^{\alpha+T} f(x) dx = \int_0^T f(x) dx.$$

**Definiția 3.1.5** Se numește *serie trigonometrică* o serie de funcții de forma:

$$a_0 + \sum_{k=1}^{\infty} (a_k \cos k\omega x + b_k \sin k\omega x), \quad x \in \mathbb{R}, \quad (3.1.1)$$

unde coeficienții  $a_0, a_k, b_k$ ,  $k \in \mathbb{N}$ , sunt constante reale.

Sumele parțiale ale seriei (3.1.1) se numesc *polinoame trigonometrice*, iar constanta  $\omega$  se numește *pulsație*.

**Observația 3.1.6** Deoarece sumele parțiale ale seriei trigonometrice sunt funcții periodice, de perioadă  $T = \frac{2\pi}{\omega}$ , este suficient să studiem convergența unor astfel de serii pe un interval de lungime  $T$ , de exemplu  $[\alpha, \alpha + T]$ .

Proprietățile sumelor unor astfel de serii trigonometrice punctual convergente sunt sintetizate în următoarea teoremă.

**Teorema 3.1.7** Presupunem că seria trigonometrică (3.1.1) este punctual convergentă pe  $[\alpha, \alpha + T]$ ,

$T = \frac{2\pi}{\omega}$  și fie  $S(x)$  suma acestei serii. Atunci:

- i) Funcția  $S : \mathbb{R} \rightarrow \mathbb{R}$  este periodică, de perioadă  $T$ .
- ii) Dacă seria (3.1.1) este uniform convergentă pe  $[\alpha, \alpha + T]$ , atunci  $S$  este continuă pe  $\mathbb{R}$  și, în acest caz, au loc relațiile:

$$a_0 = \frac{1}{T} \int_{\alpha}^{\alpha+T} S(x) dx, \quad a_k = \frac{2}{T} \int_{\alpha}^{\alpha+T} S(x) \cos k\omega x dx, \quad b_k = \frac{2}{T} \int_{\alpha}^{\alpha+T} S(x) \sin k\omega x dx, \quad k \geq 1.$$

**Demonstrație.**

i) Fie  $(S_n)_{n \geq 1}$  șirul sumelor parțiale ale seriei (3.1.1). În baza ipotezei, șirul  $(S_n)_{n \geq 1}$  converge punctual către  $S$  și, cum toate funcțiile  $S_n$  sunt periodice, de perioadă  $T$ , aceeași proprietate o are și  $S$ .

ii) Deoarece seria (3.1.1) este o serie uniform convergentă de funcții continue, suma ei  $S$  este o funcție continuă pe  $\mathbb{R}$ . Pentru orice  $x \in \mathbb{R}$ , avem:

$$S(x) = a_0 + \sum_{k=1}^{\infty} (a_k \cos k\omega x + b_k \sin k\omega x). \quad (3.1.2)$$

Continuitatea lui  $S$  și uniform convergența seriei ne permit integrarea termen cu termen a relației (3.1.2):

$$\int_{\alpha}^{\alpha+T} S(x) dx = \int_{\alpha}^{\alpha+T} a_0 dx + \sum_{k=1}^{\infty} \left( a_k \int_{\alpha}^{\alpha+T} \cos k\omega x dx + b_k \int_{\alpha}^{\alpha+T} \sin k\omega x dx \right). \quad (3.1.3)$$

Dar,

$$\int_{\alpha}^{\alpha+T} \cos k\omega x dx = \frac{1}{k\omega} \sin k\omega x \Big|_{\alpha}^{\alpha+T} = 0, \quad \int_{\alpha}^{\alpha+T} \sin k\omega x dx = -\frac{1}{k\omega} \cos k\omega x \Big|_{\alpha}^{\alpha+T} = 0.$$

Deci, relația (3.1.3) devine:

$$\int_{\alpha}^{\alpha+T} S(x) dx = a_0 x \Big|_{\alpha}^{\alpha+T} = a_0 T \Rightarrow a_0 = \frac{1}{T} \int_{\alpha}^{\alpha+T} S(x) dx.$$

Înmulțim relația (3.1.2) cu funcția mărginită  $\cos p\omega x$ . Convergența uniformă se păstrează și seria obținută poate fi integrată termen cu termen pe  $[\alpha, \alpha + T]$ . Obținem:

$$\int_{\alpha}^{\alpha+T} S(x) \cos p\omega x dx = a_0 \int_{\alpha}^{\alpha+T} \cos p\omega x dx + \sum_{k=1}^{\infty} \left( a_k \int_{\alpha}^{\alpha+T} \cos k\omega x \cos p\omega x dx + b_k \int_{\alpha}^{\alpha+T} \sin k\omega x \cos p\omega x dx \right). \quad (3.1.4)$$

Dar,

$$\int_{\alpha}^{\alpha+T} \cos p\omega x dx = \frac{1}{p\omega} \sin p\omega x \Big|_{\alpha}^{\alpha+T} = 0,$$

$$\int_{\alpha}^{\alpha+T} \cos k\omega x \cos p\omega x dx = \frac{1}{2} \int_{\alpha}^{\alpha+T} \cos(k+p)\omega x dx + \frac{1}{2} \int_{\alpha}^{\alpha+T} \cos(k-p)\omega x dx =$$

$$= \begin{cases} 0, & k \neq p \\ \frac{T}{2}, & k = p, \end{cases}$$

$$\int_{\alpha}^{\alpha+T} \sin k\omega x \cos p\omega x dx = \frac{1}{2} \int_{\alpha}^{\alpha+T} \sin(k+p)\omega x dx + \frac{1}{2} \int_{\alpha}^{\alpha+T} \sin(k-p)\omega x dx = 0, \quad \forall k, p \in \mathbb{N}.$$

Deci, relația (3.1.4) devine:

$$\int_{\alpha}^{\alpha+T} S(x) \cos p\omega x dx = \frac{T}{2} a_p, \text{ deci } a_k = \frac{2}{T} \int_{\alpha}^{\alpha+T} S(x) \cos k\omega x dx.$$

Coeficienții  $b_k = \frac{2}{T} \int_{\alpha}^{\alpha+T} S(x) \sin k\omega x dx$  se obțin în mod analog, înmulțind relația (3.1.2) cu  $\sin p\omega x$ .

**Definiția 3.1.8** Fie funcția  $f: \mathbb{R} \rightarrow \mathbb{R}$  periodică, de perioadă  $T$ , continuă pe porțiuni pe orice interval compact din  $\mathbb{R}$ , cu limitele laterale finite în orice punct. Considerăm coeficienții:

$$a_0 = \frac{1}{T} \int_{\alpha}^{\alpha+T} f(x) dx, \quad a_k = \frac{2}{T} \int_{\alpha}^{\alpha+T} f(x) \cos k\omega x dx, \quad b_k = \frac{2}{T} \int_{\alpha}^{\alpha+T} f(x) \sin k\omega x dx, \quad k \geq 1, \quad (3.1.5)$$

unde  $\omega = \frac{2\pi}{T}$ . În acest mod, oricărei funcții  $f$  cu proprietățile menționate i se asociază seria trigonometrică (3.1.1), numită *seria Fourier* a lui  $f$ ; coeficienții  $a_0, a_k, b_k$  de mai sus se numesc *coeficienții Fourier* ai lui  $f$ .

**Observația 3.1.9** Condițiile suficiente pentru ca o funcție periodică să poată fi reprezentată prin seria Fourier asociată ei au fost date de Dirichlet și se mai numesc *condițiile lui Dirichlet*.

**Definiția 3.1.10** Spunem că funcția  $f$  îndeplinește *condițiile lui Dirichlet* pe intervalul  $[a, b]$  dacă:

- i)  $f$  este mărginită și are cel mult un număr finit de puncte de discontinuitate de prima speță (limitele laterale finite).
- ii)  $f$  este monotonă pe porțiuni (adică, intervalul  $[a, b]$  poate fi împărțit într-un număr finit de subintervale astfel încât pe fiecare subinterval  $f$  să fie monotonă).

În legătură cu convergența seriei Fourier și cât de bine aproximează ea funcția  $f$  se poate da următoarea teoremă.

**Teorema 3.1.11** Dacă funcția  $f$ , periodică de perioadă  $T$ , îndeplinește condițiile lui Dirichlet pe un interval  $[\alpha, \alpha + T]$ , atunci seria sa Fourier este convergentă punctual pe  $\mathbb{R}$ . Suma  $S(x)$  a seriei Fourier în fiecare punct de continuitate este egală cu valoarea funcției  $f$  în acel punct. În punctele de discontinuitate, valoarea sumei  $S(x)$  este egală cu media aritmetică a limitelor laterale corespunzătoare punctului de discontinuitate, adică:

$$a_0 + \sum_{k=1}^{\infty} (a_k \cos k\omega x + b_k \sin k\omega x) = \begin{cases} f(x), & \text{în orice punct de continuitate al lui } f \\ \frac{f(c-0) + f(c+0)}{2}, & c - \text{punct de discontinuitate.} \end{cases}$$

**Observația 3.1.12** Determinarea seriei Fourier a unei funcții  $f$  se reduce la calculul coeficienților Fourier dați de formulele din (3.1.5).

**Observația 3.1.13** Dezvoltarea în serie Fourier a funcțiilor periodice se simplifică dacă pe intervalul  $\left[-\frac{T}{2}, \frac{T}{2}\right]$  funcția este pară sau impară.



**Propoziția 3.1.14** Dacă  $f$  este o funcție pară pe  $\left[-\frac{T}{2}, \frac{T}{2}\right]$ , atunci seria sa Fourier este:

$$a_0 + \sum_{k=1}^{\infty} a_k \cos k\omega x,$$

unde  $\omega = \frac{2\pi}{T}$ ,  $a_0 = \frac{2}{T} \int_0^{\frac{T}{2}} f(x) dx$ ,  $a_k = \frac{4}{T} \int_0^{\frac{T}{2}} f(x) \cos k\omega x dx$ ,  $k \geq 1$ .

**Propoziția 3.1.15** Dacă  $f$  este o funcție impară pe  $\left[-\frac{T}{2}, \frac{T}{2}\right]$ , atunci seria sa Fourier este:

$$\sum_{k=1}^{\infty} b_k \sin k\omega x,$$

unde  $\omega = \frac{2\pi}{T}$ ,  $b_k = \frac{4}{T} \int_0^{\frac{T}{2}} f(x) \sin k\omega x dx$ ,  $k \geq 1$ .

**Observația 3.1.16** Dacă  $f$  este o funcție definită pe intervalul  $[a, b]$ , neperiodică, dar care îndeplinește condițiile lui Dirichlet pe  $[a, b]$ , atunci ea poate fi prelungită prin periodicitate cu perioada  $T = b - a$  la funcția  $F$  definită pe toată axa reală. Dezvoltarea în serie Fourier a funcției  $F$  pe  $\mathbb{R}$  este o reprezentare în serie Fourier a lui  $f$  pe  $[a, b]$ .

**Exemplul 3.1.17** Să se dezvolte în serie Fourier pe intervalul  $[-\pi, \pi]$  funcția  $f(x) = x^2$  și apoi să se deducă suma seriei numerice  $\sum_{n=1}^{\infty} \frac{1}{n^2}$ .

**Soluție.** Funcția  $f$  reprezintă restricția funcției periodice  $F$ , de perioadă  $T = 2\pi$ , la intervalul  $[-\pi, \pi]$ . Condițiile lui Dirichlet sunt îndeplinite deoarece funcția  $f$  pe intervalul  $[-\pi, \pi]$  este monotonă și mărginită. Deoarece  $f(x) = x^2$  este funcție pară, dezvoltarea ei în serie Fourier este:

$$f(x) = a_0 + \sum_{k=1}^{\infty} a_k \cos k\omega x,$$

unde  $\omega = \frac{2\pi}{2\pi} = 1$ , iar

$$a_0 = \frac{2}{T} \int_0^{\frac{T}{2}} f(x) dx = \frac{2}{2\pi} \int_0^{\pi} x^2 dx = \frac{1}{\pi} \left. \frac{x^3}{3} \right|_0^{\pi} = \frac{\pi^2}{3}$$

și

$$\begin{aligned} a_k &= \frac{4}{T} \int_0^{\frac{T}{2}} f(x) \cos k\omega x dx = \frac{4}{2\pi} \int_0^{\pi} x^2 \cos kx dx = \frac{2}{\pi} \int_0^{\pi} x^2 \left( \frac{\sin kx}{k} \right)' dx = \\ &= \frac{2}{\pi} \left. x^2 \frac{\sin kx}{k} \right|_0^{\pi} - \frac{2}{\pi} \int_0^{\pi} \frac{\sin kx}{k} \cdot 2x dx = \frac{4}{k\pi} \int_0^{\pi} \left( \frac{\cos kx}{k} \right)' \cdot x dx = \\ &= \frac{4}{k\pi} \int_0^{\pi} \left( \frac{\cos kx}{k} \right)' x dx = \frac{4}{k\pi} \left. \frac{\cos kx}{k} x \right|_0^{\pi} - \frac{4}{k\pi} \int_0^{\pi} \frac{\cos kx}{k} dx = \end{aligned}$$

$$= \frac{4}{k\pi} \frac{\cos k\pi}{k} \pi - \frac{4}{k^2\pi} \frac{\sin kx}{k} \Big|_0^\pi = \frac{4}{k^2} (-1)^k.$$

Deci,

$$f(x) = x^2 = \frac{\pi^2}{3} + 4 \sum_{k=1}^{\infty} \frac{(-1)^k}{k^2} \cos kx, \quad \forall x \in [-\pi, \pi].$$

În particular, pentru  $x = \pi$  obținem:

$$\pi^2 = \frac{\pi^2}{3} + 4 \sum_{k=1}^{\infty} \frac{(-1)^k}{k^2} \cos k\pi = \frac{\pi^2}{3} + 4 \sum_{k=1}^{\infty} \frac{(-1)^k}{k^2} (-1)^k = \frac{\pi^2}{3} + 4 \sum_{k=1}^{\infty} \frac{1}{k^2},$$

deci

$$\sum_{k=1}^{\infty} \frac{1}{k^2} = \frac{\pi^2}{6}.$$

**Exemplul 3.1.18** Să se reprezinte printr-o serie Fourier funcția periodică de perioadă  $T = \pi$  dată prin

$$f(x) = e^{-ax}, \quad x \in (0, \pi).$$

**Soluție.** Funcția  $f$  fiind periodică cu perioada  $T = \pi$ , rezultă că  $\omega = \frac{2\pi}{T} = 2$ . Deci seria Fourier atașată funcției  $f$  este:

$$f(x) = a_0 + \sum_{k=1}^{\infty} (a_k \cos 2kx + b_k \sin 2kx),$$

unde  $a_0 = \frac{1}{T} \int_0^T f(x) dx$ ,  $a_k = \frac{2}{T} \int_0^T f(x) \cos 2kx dx$  și  $b_k = \frac{2}{T} \int_0^T f(x) \sin 2kx dx$ ,  $k \geq 1$ . Calculăm coeficientul  $a_0$ :

$$a_0 = \frac{1}{\pi} \int_0^\pi e^{-ax} dx = \frac{1}{a\pi} (1 - e^{-a\pi}).$$

Pentru găsirea coeficienților  $a_k$  și  $b_k$ , calculăm suma  $a_k + ib_k$  după care vom identifica partea reală cu  $a_k$  și partea imaginară cu  $b_k$ . Așadar,

$$\begin{aligned} a_k + ib_k &= \frac{2}{\pi} \int_0^\pi e^{-ax} (\cos 2kx + i \sin 2kx) dx = \frac{2}{\pi} \int_0^\pi e^{-ax} e^{2kxi} dx = \frac{2}{\pi} \frac{-1}{a + 2ki} (e^{-(a+2ki)\pi} - 1) = \\ &= \frac{2}{\pi} \frac{1}{a + 2ki} (1 - e^{-a\pi}) = \frac{2}{\pi} \frac{a - 2ki}{a^2 + 4k^2} (1 - e^{-a\pi}). \end{aligned}$$

Deci,

$$a_k = \frac{2a(1 - e^{-a\pi})}{\pi} \frac{1}{a^2 + 4k^2} \quad \text{și} \quad b_k = \frac{4(1 - e^{-a\pi})}{\pi} \frac{k}{a^2 + 4k^2}, \quad k \geq 1.$$

### 3.2 Forma complexă a seriilor Fourier

Înlocuim în termenul general al seriei Fourier, funcțiile trigonometrice cu expresiile lor complexe:

$$\cos k\omega x = \frac{e^{ik\omega x} + e^{-ik\omega x}}{2} \quad \text{și} \quad \sin k\omega x = \frac{e^{ik\omega x} - e^{-ik\omega x}}{2i}.$$

Deci,

$$\begin{aligned}
f(x) &= a_0 + \sum_{k=1}^{\infty} \left( a_k \frac{e^{ik\omega x} + e^{-ik\omega x}}{2} + b_k \frac{e^{ik\omega x} - e^{-ik\omega x}}{2i} \right) = \\
&= a_0 + \sum_{k=1}^{\infty} \left( \frac{a_k e^{ik\omega x} + a_k e^{-ik\omega x} - ib_k e^{ik\omega x} + ib_k e^{-ik\omega x}}{2} \right) = \\
&= a_0 + \sum_{k=1}^{\infty} \left( \frac{a_k - ib_k}{2} e^{ik\omega x} + \frac{a_k + ib_k}{2} e^{-ik\omega x} \right).
\end{aligned}$$

Fie  $c_0 = a_0$ ,  $c_k = \frac{a_k - ib_k}{2}$  și  $c_k^* = \frac{a_k + ib_k}{2}$ . Deci, din (3.1.5), avem:

$$\begin{aligned}
c_k &= \frac{a_k - ib_k}{2} = \frac{1}{2} \left( \frac{2}{T} \int_{\alpha}^{\alpha+T} f(x) \cos k\omega x dx - i \frac{2}{T} \int_{\alpha}^{\alpha+T} f(x) \sin k\omega x dx \right) = \frac{1}{T} \int_{\alpha}^{\alpha+T} f(x) e^{-ik\omega x} dx, \\
c_k^* &= \frac{a_k + ib_k}{2} = \frac{1}{T} \int_{\alpha}^{\alpha+T} f(x) e^{ik\omega x} dx.
\end{aligned}$$

Așadar,

$$f(x) = c_0 + \sum_{k=1}^{\infty} (c_k e^{ik\omega x} + c_k^* e^{-ik\omega x}) = \sum_{k=-\infty}^{\infty} c_k e^{ik\omega x}, \quad (3.1.6)$$

unde

$$c_k = \frac{1}{T} \int_{\alpha}^{\alpha+T} f(x) e^{-ik\omega x} dx, \quad k \in \mathbb{Z}. \quad (3.1.7)$$

**Observația 3.2.1** Expresia (3.1.6) se numește *forma complexă a seriei Fourier*. Dacă funcția periodică  $f$  de perioadă  $T$  satisface condițiile lui Dirichlet, atunci considerând coeficienții Fourier (3.1.7), rezultă că seria (3.1.6) este punctual convergentă către  $\frac{1}{2}[f(x+0) + f(x-0)]$ , pentru orice  $x \in \mathbb{R}$ .

**Exemplul 3.2.2** Să se determine forma complexă a seriei Fourier pentru funcția periodică  $f: [0, l] \rightarrow \mathbb{R}$ ,

$$f(x) = \frac{1}{2} - \frac{x}{l}.$$

**Soluție.** Deoarece  $T = l$ , găsim că  $\omega = \frac{2\pi}{l}$ . Așadar, forma complexă a seriei Fourier este

$$f(x) = \sum_{k=-\infty}^{\infty} c_k e^{\frac{2\pi i k x}{l}}.$$

Coeficienții dezvoltării sunt

$$c_0 = \frac{1}{l} \int_0^l \left( \frac{1}{2} - \frac{x}{l} \right) dx = 0,$$

iar pentru  $k \neq 0$ , obținem:

$$\begin{aligned}
c_k &= \frac{1}{l} \int_0^l \left( \frac{1}{2} - \frac{x}{l} \right) e^{-\frac{2\pi i k x}{l}} dx = -\frac{1}{2l} \frac{l}{2k\pi i} e^{-\frac{2\pi i k x}{l}} \Big|_0^l + \frac{1}{2k\pi i l} \int_0^l x \left( e^{-\frac{2\pi i k x}{l}} \right)' dx = \\
&= \frac{1}{2k\pi i l} \left[ x e^{-\frac{2\pi i k x}{l}} \Big|_0^l + \frac{1}{2k\pi i} e^{-\frac{2\pi i k x}{l}} \Big|_0^l \right] = -\frac{i}{2k\pi}.
\end{aligned}$$

Așadar, pentru orice punct de continuitate  $x \in \mathbb{R}$  avem:

$$f(x) = -\frac{i}{2\pi} + \sum_{\substack{k=-\infty \\ k \neq 0}}^{\infty} \frac{1}{k} e^{\frac{2\pi i k x}{l}}.$$

### 3.3 Integrala Fourier

Fie  $f: \mathbb{R} \rightarrow \mathbb{R}$  neperiodică. Funcția  $f$  nu poate fi reprezentată printr-o serie Fourier pe  $\mathbb{R}$ . În schimb, în anumite condiții,  $f$  poate fi reprezentată printr-o integrală dublă improprie care prezintă o oarecare analogie cu seria Fourier.

#### 3.3.1 Forma complexă a integralei Fourier

**Teorema 3.3.1** Dacă funcția  $f: \mathbb{R} \rightarrow \mathbb{R}$

- i) îndeplinește condițiile lui Dirichlet în orice interval de lungime finită,
- ii) în fiecare punct  $c$  de discontinuitate, valoarea funcției este egală cu media aritmetică a limitelor laterale în acel punct,
- iii) este absolut integrabilă pe  $\mathbb{R}$ , adică este convergentă integrala  $\int_{-\infty}^{\infty} |f(x)| dx$ ,

atunci există egalitatea

$$f(x) = \frac{1}{2\pi} \int_{-\infty}^{\infty} du \int_{-\infty}^{\infty} f(t) e^{iu(x-t)} dt, \quad (3.3.1)$$

care se numește *formula lui Fourier* care reprezintă dezvoltarea funcției  $f$  în *integrală Fourier* sub formă complexă.

#### 3.3.2 Forma reală a integralei Fourier

Integrala (3.3.1) poate fi scrisă și sub formă reală dacă se înlocuiește  $e^{iu(x-t)}$  cu expresia

$$e^{iu(x-t)} = \cos u(x-t) + i \sin u(x-t).$$

Astfel, obținem:

$$\begin{aligned}
f(x) &= \frac{1}{2\pi} \int_{-\infty}^{\infty} du \int_{-\infty}^{\infty} f(t) (\cos u(x-t) + i \sin u(x-t)) dt = \\
&= \frac{1}{2\pi} \int_{-\infty}^{\infty} du \int_{-\infty}^{\infty} f(t) \cos u(x-t) dt + \frac{i}{2\pi} \int_{-\infty}^{\infty} du \int_{-\infty}^{\infty} f(t) \sin u(x-t) dt.
\end{aligned} \quad (3.3.2)$$

Considerăm funcțiile

$$g(u, x) = \int_{-\infty}^{\infty} f(t) \cos u(x-t) dt \quad \text{și} \quad h(u, x) = \int_{-\infty}^{\infty} f(t) \sin u(x-t) dt.$$

Se observă că:

$$g(-u, x) = g(u, x) \text{ și } h(-u, x) = -h(u, x).$$

Deci,

$$\int_{-\infty}^{\infty} g(u, x) du = 2 \int_0^{\infty} g(u, x) du \text{ și } \int_{-\infty}^{\infty} h(u, x) du = 0.$$

Relația (3.3.2) devine:

$$f(x) = \frac{1}{\pi} \int_0^{\infty} du \int_{-\infty}^{\infty} f(t) \cos u(x-t) dt, \quad (3.3.3)$$

egalitate care se numește *forma reală a formulei Fourier*, iar integrala dublă improprie din dreapta se numește *forma reală a integralei Fourier*.

**Observația 3.3.2** Dezvoltând  $\cos u(x-t)$  după formula

$$\cos u(x-t) = \cos ux \cos ut + \sin ux \sin ut,$$

relația (3.3.3) devine

$$\begin{aligned} f(x) &= \frac{1}{\pi} \int_0^{\infty} du \int_{-\infty}^{\infty} f(t) (\cos ux \cos ut + \sin ux \sin ut) dt = \\ &= \frac{1}{\pi} \int_0^{\infty} \cos ux du \int_{-\infty}^{\infty} f(t) \cos ut dt + \frac{1}{\pi} \int_0^{\infty} \sin ux du \int_{-\infty}^{\infty} f(t) \sin ut dt. \end{aligned} \quad (3.3.4)$$

Așadar, dacă  $f$  este o funcție pară pe  $\mathbb{R}$ , atunci

$$f(x) = \frac{2}{\pi} \int_0^{\infty} \cos ux du \int_0^{\infty} f(t) \cos ut dt, \quad (3.3.5)$$

iar dacă  $f$  este o funcție impară pe  $\mathbb{R}$ , atunci

$$f(x) = \frac{2}{\pi} \int_0^{\infty} \sin ux du \int_0^{\infty} f(t) \sin ut dt. \quad (3.3.6)$$

**Exemplul 3.3.3** Să se reprezinte printr-o integrală Fourier funcția:

$$f(x) = \begin{cases} 1, & |x| < a \\ \frac{1}{2}, & x = \pm a \\ 0, & |x| > 0. \end{cases}$$

**Soluție.** Din relația (3.3.1) avem  $f(x) = \frac{1}{2\pi} \int_{-\infty}^{\infty} du \int_{-\infty}^{\infty} f(t) e^{iu(x-t)} dt$ . Calculăm integrala

$\int_{-\infty}^{\infty} f(t) e^{iu(x-t)} dt$  după care vom introduce rezultatul în formulă. Avem:

$$\begin{aligned} \int_{-\infty}^{\infty} f(t) e^{iu(x-t)} dt &= \int_{-a}^a 1 \cdot e^{iu(x-t)} dt = \frac{e^{iu(x-t)}}{-iu} \Big|_{-a}^a = \frac{1}{-iu} (e^{iu(x-a)} - e^{iu(x+a)}) = -\frac{e^{iux}}{iu} (e^{-iua} - e^{iua}) = \\ &= \frac{e^{iux}}{iu} \frac{e^{iua} - e^{-iua}}{2i} \cdot 2i = \frac{e^{iux}}{iu} \cdot \sin ua \cdot 2i = \frac{2}{u} e^{iux} \sin ua. \end{aligned}$$

Deci,

$$f(x) = \frac{1}{2\pi} \int_{-\infty}^{\infty} \frac{2}{u} e^{iux} \sin uadu = \frac{1}{\pi} \int_{-\infty}^{\infty} \frac{\sin ua}{u} (\cos ux + i \sin ux) du =$$

$$= \frac{1}{\pi} \int_{-\infty}^{\infty} \frac{\sin ua \cos ux}{u} du + \frac{i}{\pi} \int_{-\infty}^{\infty} \frac{\sin ua \sin ux}{u} du = \frac{2}{\pi} \int_0^{\infty} \frac{\sin ua \cos ux}{u} du .$$

**Exemplul 3.3.4** Să se reprezinte printr-o integrală Fourier funcția:

$$f(x) = \frac{1}{1+x^2}$$

**Soluție.** Din relația (3.3.1) avem  $f(x) = \frac{1}{2\pi} \int_{-\infty}^{\infty} du \int_{-\infty}^{\infty} f(t) e^{iu(x-t)} dt$ . Calculăm integrala

$$\int_{-\infty}^{\infty} f(t) e^{iu(x-t)} dt = e^{iux} \int_{-\infty}^{\infty} f(t) e^{-iut} dt .$$

Pentru aceasta, vom aplica teorema reziduurilor (vezi § 1.14.1) și vom obține că

$$\int_{-\infty}^{\infty} \frac{e^{-iut}}{1+t^2} dt = \pi e^{-|u|} .$$

Așadar, avem:

$$f(x) = \frac{1}{2\pi} \int_{-\infty}^{\infty} e^{iux} \pi e^{-|u|} du = \int_0^{\infty} e^{-u} \cos ux du .$$

**Exemplul 3.3.5** Să se reprezinte printr-o integrală Fourier funcția:

$$f(x) = \begin{cases} \cos x, & |x| < \frac{\pi}{2} \\ 0, & |x| \geq \frac{\pi}{2} \end{cases}$$

și să se deducă apoi valoarea integralei improprie

$$I = \int_0^{\infty} \frac{\cos \frac{u\pi}{2}}{1-u^2} du .$$

**Soluție.** Deoarece funcția  $f$  este pară, din relația (3.3.5) avem că

$$f(x) = \frac{2}{\pi} \int_0^{\infty} \cos ux du \int_0^{\infty} f(t) \cos ut dt .$$
 Rămâne să calculăm

$$\int_0^{\infty} f(t) \cos ut dt = \int_0^{\frac{\pi}{2}} \cos t \cos ut dt = \frac{1}{1-u^2} \cos \frac{u\pi}{2} .$$

În concluzie,  $f$  se reprezintă prin integrala

$$f(x) = \frac{2}{\pi} \int_0^{\infty} \frac{\cos ux}{1-u^2} \cos \frac{u\pi}{2} du .$$

În particular, pentru  $x = 0$ , găsim

$$1 = f(0) = \frac{2}{\pi} I .$$

Deci,

$$I = \int_0^{\infty} \frac{\cos \frac{u\pi}{2}}{1-u^2} du = \frac{\pi}{2}.$$

### 3.4 Transformata Fourier

Pornim de la forma complexă a formulei integrale a lui Fourier (3.3.1) care poate fi scrisă și astfel:

$$f(x) = \frac{1}{2\pi} \int_{-\infty}^{\infty} du \int_{-\infty}^{\infty} f(t) e^{iux} e^{-iut} dt = \frac{1}{\sqrt{2\pi}} \int_{-\infty}^{\infty} e^{iux} du \frac{1}{\sqrt{2\pi}} \int_{-\infty}^{\infty} f(t) e^{-iut} dt. \quad (3.4.1)$$

Definim funcția  $g : \mathbb{R} \rightarrow \mathbb{R}$  prin

$$g(u) = \frac{1}{\sqrt{2\pi}} \int_{-\infty}^{\infty} f(t) e^{-iut} dt = \frac{1}{\sqrt{2\pi}} \int_{-\infty}^{\infty} f(x) e^{-iux} dx. \quad (3.4.2)$$

Deci, relația (3.3.7) devine

$$f(x) = \frac{1}{\sqrt{2\pi}} \int_{-\infty}^{\infty} g(u) e^{iux} du. \quad (3.4.3)$$

**Definiția 3.4.1** Funcțiile  $g(u)$  și  $f(x)$  din relațiile (3.3.8) și, respectiv, (3.3.9) se numesc *una transformata Fourier a celeilalte*.

**Observația 3.4.2** Pentru funcțiile definite pe  $(0, \infty)$  se folosesc așa numitele *transformate Fourier prin cosinus și sinus*. Pentru ca transformatele Fourier să funcționeze oricare ar fi  $x$  real, funcția  $f : (0, \infty) \rightarrow \mathbb{R}$  se poate prelungi la o funcție pară sau impară pe  $\mathbb{R}$ .

Relația (3.3.5) poate fi scrisă sub forma:

$$f(x) = \sqrt{\frac{2}{\pi}} \int_0^{\infty} \cos ux du \sqrt{\frac{2}{\pi}} \int_0^{\infty} f(t) \cos ut dt. \quad (3.4.4)$$

Dacă se notează

$$g(u) = \sqrt{\frac{2}{\pi}} \int_0^{\infty} f(t) \cos ut dt = \sqrt{\frac{2}{\pi}} \int_0^{\infty} f(x) \cos uxdx, \quad (3.4.5)$$

atunci

$$f(x) = \sqrt{\frac{2}{\pi}} \int_0^{\infty} g(u) \cos uxdx. \quad (3.4.6)$$

**Definiția 3.4.3** Funcțiile  $g(u)$  și  $f(x)$  din relațiile (3.4.5) și, respectiv, (3.4.6) se numesc *una transformata Fourier prin cosinus a celeilalte*.

Analog, pornind de la (3.3.6), obținem:

**Definiția 3.4.4** Funcțiile  $g(u) = \sqrt{\frac{2}{\pi}} \int_0^{\infty} f(x) \sin uxdx$  și  $f(x) = \sqrt{\frac{2}{\pi}} \int_0^{\infty} g(u) \sin uxdx$  se numesc *una transformata Fourier prin sinus a celeilalte*.

**Exemplul 3.4.5** Să se determine transformatele Fourier prin cosinus și sinus ale funcției

$f(x) = e^{-ax}$ ,  $x > 0$ ,  $a > 0$ .

**Soluție.** Funcția  $\bar{f} : \mathbb{R} \rightarrow \mathbb{R}$ ,

$$\bar{f}(x) = e^{-a|x|} = \begin{cases} e^{-ax}, & x > 0 \\ e^{ax}, & x \leq 0 \end{cases}$$

este prelungirea prin paritate a funcției  $f(x)$ , iar funcția  $\tilde{f}: \mathbb{R} \rightarrow \mathbb{R}$ ,

$$\tilde{f}(x) = e^{-a|x|} \operatorname{sgn} x = \begin{cases} e^{-ax}, & x > 0 \\ 0, & x = 0 \\ -e^{ax}, & x < 0 \end{cases}$$

este prelungirea prin imparitate a funcției  $f(x)$ .

Fie  $g_c$  - transformata Fourier prin cosinus și  $g_s$  - transformata Fourier prin sinus. Avem:

$$g_c(u) = \sqrt{\frac{2}{\pi}} \int_0^{\infty} f(x) \cos ux dx = \sqrt{\frac{2}{\pi}} \int_0^{\infty} e^{-ax} \cos ux dx,$$

$$g_s(u) = \sqrt{\frac{2}{\pi}} \int_0^{\infty} f(x) \sin ux dx = \sqrt{\frac{2}{\pi}} \int_0^{\infty} e^{-ax} \sin ux dx.$$

Vom calcula simultan cele două funcții astfel:

$$g_c(u) + ig_s(u) = \sqrt{\frac{2}{\pi}} \int_0^{\infty} e^{-ax} (\cos ux + i \sin ux) dx = \sqrt{\frac{2}{\pi}} \int_0^{\infty} e^{-ax} e^{iux} dx = \sqrt{\frac{2}{\pi}} \int_0^{\infty} e^{(-a+iu)x} dx =$$

$$= \sqrt{\frac{2}{\pi}} \frac{e^{(-a+iu)x}}{-a+iu} \Big|_0^{\infty} = \sqrt{\frac{2}{\pi}} \frac{1}{a-iu} = \sqrt{\frac{2}{\pi}} \frac{a+iu}{a^2+u^2}.$$

Deci,

$$g_c(u) = \sqrt{\frac{2}{\pi}} \frac{a}{a^2+u^2} \quad \text{și} \quad g_s(u) = \sqrt{\frac{2}{\pi}} \frac{u}{a^2+u^2}.$$

**Exemplul 3.4.6** Să se determine transformata Fourier a funcției

$$f(x) = \frac{1}{x^2+a^2}, \quad x \in \mathbb{R}, \quad a > 0.$$

**Soluție.** Transformata Fourier a lui  $f$  este:

$$g(u) = \frac{1}{\sqrt{2\pi}} \int_{-\infty}^{\infty} f(x) e^{-iux} dx = \frac{1}{\sqrt{2\pi}} \int_{-\infty}^{\infty} \frac{e^{-iux}}{x^2+a^2} dx.$$

Pentru calculul ultimei integrale vom aplica teorema reziduurilor (§1.14.1) și obținem:

$$g(u) = \frac{1}{\sqrt{2\pi}} \frac{\pi}{a} e^{ua} = \sqrt{\frac{\pi}{2}} \frac{e^{ua}}{a}.$$

**Exemplul 3.4.7** Să se rezolve ecuația integrală:

$$\int_0^{\infty} g(u) \sin ux du = \varphi(x) = \begin{cases} x, & 0 \leq x \leq 1 \\ 0, & x > 1. \end{cases}$$

**Soluție.** Forma membrului din dreapta a ecuației ne indică faptul că în rezolvarea ecuației apare transformata Fourier prin sinus. Astfel,

$$f(x) = \sqrt{\frac{2}{\pi}} \int_0^{\infty} g(u) \sin ux du = \begin{cases} \sqrt{\frac{2}{\pi}} x, & 0 \leq x \leq 1 \\ 0, & x > 1. \end{cases}$$

Deci,



$$\begin{aligned}
g(u) &= \sqrt{\frac{2}{\pi}} \int_0^{\infty} f(x) \sin ux dx = \sqrt{\frac{2}{\pi}} \int_0^1 \sqrt{\frac{2}{\pi}} x \sin ux dx = \frac{2}{\pi} \int_0^1 x \sin ux dx = \frac{2}{\pi} \int_0^1 x \left( -\frac{\cos ux}{u} \right)' dx = \\
&= \frac{2}{\pi} \frac{\cos ux}{-u} x \Big|_0^1 + \frac{2}{\pi u} \int_0^1 \cos ux dx = \frac{2}{\pi} \frac{\cos u}{-u} + \frac{2}{\pi u} \frac{\sin ux}{u} \Big|_0^1 = \frac{2}{\pi} \frac{\cos u}{-u} + \frac{2}{\pi u^2} \sin u = \\
&= \frac{2}{\pi} \frac{\sin u - u \cos u}{u^2}.
\end{aligned}$$

## 3.5 Transformata Laplace

### 3.5.1 Definiții. Exemple

**Definiția 3.5.1** Funcția  $f: \mathbb{R} \rightarrow \mathbb{R}(\mathbb{C})$ ,  $f = f(t)$  se numește *funcție original* dacă:

- i)  $f(t) = 0, \forall t < 0$ ;
- ii)  $f$  este derivabilă pe porțiuni;
- iii) există două numere  $M > 0$  și  $s_0 \geq 0$  astfel încât

$$|f(t)| \leq M e^{s_0 t}. \quad (3.5.1)$$

Numărul  $s_0$  se numește *indicele de creștere* al funcției original.

**Exemplul 3.5.2** Cea mai simplă funcție original este *funcția unitate a lui Heaviside*:

$$\eta(t) = \begin{cases} 0, & t < 0 \\ \frac{1}{2}, & t = 0, \quad s_0 = 0. \\ 1, & t > 0 \end{cases}$$

Alte exemple de funcții original:  $k$ ;  $t^n, n \in \mathbb{N}$ ;  $e^{\lambda t}, \lambda \in \mathbb{C}$ ;  $\sin \omega t$ ;  $\cos \omega t$ ;  $sh \omega t$ ;  $ch \omega t$ .

**Propoziția 3.5.3** Suma și produsul a două funcții original sunt funcții original.

**Definiția 3.5.4** Fie  $f$  o funcție original. Funcția  $F$  de variabilă complexă definită prin

$$F(p) = \int_0^{\infty} f(t) e^{-pt} dt, \quad p = s + i\sigma, \quad (3.5.2)$$

se numește *imaginea după Laplace* a funcției  $f$  sau *transformata Laplace* a funcției  $f$ .

**Notații.** Vom nota funcțiile original cu literă mică  $f, g, h, \dots$  și imaginile lor cu litera mare corespunzătoare  $F, G, H, \dots$ . Transformata Laplace (3.5.2) o vom nota prescurtat:

$$F = \mathcal{L}(f) \text{ sau } F(p) = \mathcal{L}(f(t)).$$

#### Observația 3.5.5

- i) Deoarece prima condiție din definiția 3.5.1 nu este în general îndeplinită, în calculul transformatei Laplace, vom considera că orice funcție  $f: \mathbb{R} \rightarrow \mathbb{R}(\mathbb{C})$  este în prealabil înmulțită cu funcția unitate  $\eta$  și notată apoi tot cu  $f$ .
- ii) Domeniul în care funcția  $F$  este definită precum și proprietatea ei de a fi funcție derivabilă sunt precizate în următoarea teoremă.

**Teorema 3.5.6** (*Teorema de caracterizare a transformatei Laplace*) Transformata Laplace a unei funcții original  $f$  există și este o funcție olomorvă în semiplanul  $\text{Re } p > s_0$ , unde  $s_0$  este indicele

de creștere al funcției original  $f$ . Derivata sa  $F'(p)$  se obține din (3.5.2) derivând sub semnul de integrare:

$$F'(p) = \int_0^{\infty} -tf(t)e^{-pt} dt. \quad (3.5.3)$$

### 3.5.2 Proprietăți ale transformatei Laplace

**Propoziția 3.5.7** Transformata Laplace este un operator liniar, adică dacă  $f$  și  $g$  sunt două funcții original și  $a$  și  $b$  sunt două constante, atunci:

$$\mathcal{L}(af + bg) = a\mathcal{L}(f) + b\mathcal{L}(g). \quad (3.5.4)$$

#### Exemplul 3.5.8

i) Imaginea după Laplace a funcției unitate a lui Heaviside:

$$\mathcal{L}(\eta(t)) = \int_0^{\infty} \eta(t)e^{-pt} dt = \int_0^{\infty} e^{-pt} dt = \frac{e^{-pt}}{-p} \Big|_0^{\infty} = \frac{1}{p}, \text{ Re } p > 0.$$

ii) Imaginea după Laplace a funcției exponențiale:

$$\mathcal{L}(e^{\lambda t}) = \int_0^{\infty} e^{\lambda t} e^{-pt} dt = \frac{e^{(\lambda-p)t}}{\lambda-p} \Big|_0^{\infty} = \frac{1}{p-\lambda}, \text{ Re } p > \text{Re } \lambda > 0.$$

iii) Imaginea după Laplace ale funcțiilor trigonometrice:

$$\mathcal{L}(\sin \omega t) = \mathcal{L}\left(\frac{e^{i\omega t} - e^{-i\omega t}}{2i}\right) = \frac{1}{2i} [\mathcal{L}(e^{i\omega t}) - \mathcal{L}(e^{-i\omega t})] = \frac{1}{2i} \left( \frac{1}{p-i\omega} - \frac{1}{p+i\omega} \right) = \frac{\omega}{p^2 + \omega^2}.$$

$$\mathcal{L}(\cos \omega t) = \mathcal{L}\left(\frac{e^{i\omega t} + e^{-i\omega t}}{2}\right) = \frac{p}{p^2 + \omega^2}, \text{ Re } p > 0$$

$$\mathcal{L}(sh \omega t) = \mathcal{L}\left(\frac{e^{\omega t} - e^{-\omega t}}{2}\right) = \frac{\omega}{p^2 - \omega^2}, \quad \mathcal{L}(ch \omega t) = \mathcal{L}\left(\frac{e^{\omega t} + e^{-\omega t}}{2}\right) = \frac{p}{p^2 - \omega^2}, \text{ Re } p > \omega.$$

**Propoziția 3.5.9 (Teorema asemănării)** Fie  $f$  o funcție original și  $a$  o constantă strict pozitivă.

Dacă  $\mathcal{L}(f(t)) = F(p)$ , atunci:

$$\mathcal{L}(f(at)) = \frac{1}{a} F\left(\frac{p}{a}\right). \quad (3.5.5)$$

**Demonstrație.** Facem schimbarea de variabilă  $at = z$ . Deci,  $dt = \frac{1}{a} dz$ . Avem:

$$\mathcal{L}(f(at)) = \int_0^{\infty} f(at)e^{-pt} dt = \frac{1}{a} \int_0^{\infty} f(z)e^{-\frac{p}{a}z} dz = \frac{1}{a} F\left(\frac{p}{a}\right).$$

**Propoziția 3.5.10 (Teorema întârzierii)** Fie  $f$  o funcție original și  $t_0 > 0$ . Dacă  $\mathcal{L}(f(t)) = F(p)$ , atunci:

$$\mathcal{L}(f(t-t_0)) = e^{-pt_0} F(p). \quad (3.5.6)$$

**Demonstrație.** Facem schimbarea de variabilă  $t-t_0 = z$ . Deci,  $dt = dz$ . Avem:

$$\mathcal{L}(f(t-t_0)) = \int_0^{\infty} f(t-t_0)e^{-pt} dt = \int_0^{\infty} f(z)e^{-p(z+t_0)} dz = e^{-pt_0} \mathcal{L}(f(t)).$$

**Propoziția 3.5.11** (*Teorema deplasării*) Fie  $f$  o funcție original și  $q$  o constantă astfel încât  $\operatorname{Re}(p - q) > s_0$ . Dacă  $\mathcal{L}(f(t)) = F(p)$ , atunci:

$$\mathcal{L}(e^{qt} f(t)) = F(p - q). \quad (3.5.7)$$

**Demonstrație.** Avem:

$$\mathcal{L}(e^{qt} f(t)) = \int_0^{\infty} e^{qt} f(t) e^{-pt} dt = \int_0^{\infty} f(z) e^{-(p-q)t} dt = F(p - q).$$

**Propoziția 3.5.12** (*Teorema derivării originalului*) Dacă  $f$  și derivatele sale  $f', f'', \dots, f^{(n)}$  sunt funcții original și  $\mathcal{L}(f(t)) = F(p)$ , atunci:

$$\mathcal{L}(f'(t)) = pF(p) - f(0), \quad (3.5.8)$$

$$\mathcal{L}(f''(t)) = p^2 F(p) - [pf(0) + f'(0)], \quad (3.5.9)$$

sau, în general:

$$\mathcal{L}(f^{(n)}(t)) = p^n F(p) - [p^{n-1} f(0) + p^{n-2} f'(0) + \dots + f^{(n-1)}(0)], \quad (3.5.10)$$

unde prin  $f(0), f'(0), \dots, f^{(n)}(0)$  se înțeleg limitele la dreapta ale funcțiilor respective pentru  $t \rightarrow 0$  și  $\operatorname{Re} p > s_0$ .

**Demonstrație.** Aplicând integrarea prin părți, obținem:

$$\mathcal{L}(f'(t)) = \int_0^{\infty} f'(t) e^{-pt} dt = f'(t) e^{-pt} \Big|_0^{\infty} + p \int_0^{\infty} f(t) e^{-pt} dt = -f(0) + pF(p),$$

deoarece  $\lim_{t \rightarrow \infty} e^{-pt} f(t) = 0$  pentru  $\operatorname{Re} p > s_0$ .

Pentru a obține relația (3.5.9), aplicăm formula (3.5.8) pentru funcția  $f'$ :

$$\begin{aligned} \mathcal{L}(f''(t)) &= \mathcal{L}\left((f'(t))'\right) = p \mathcal{L}(f'(t)) - f'(0) = p(pF(p) - f(0)) - f'(0) = \\ &= p^2 F(p) - [pf(0) + f'(0)]. \end{aligned}$$

Analog se obține și relația (3.5.10).

**Propoziția 3.5.13** (*Teorema derivării imaginii*) Fie  $f$  este o funcție original. Dacă  $\mathcal{L}(f(t)) = F(p)$ , atunci:

$$\mathcal{L}((-t)^n f(t)) = F^{(n)}(p). \quad (3.5.11)$$

**Demonstrație.** Formula (3.5.3) din teorema de caracterizare se mai poate scrie astfel:

$$F'(p) = \mathcal{L}(-tf(t))$$

care reprezintă de fapt formula (3.5.11) pentru  $n = 1$ . Funcția  $F$  fiind olomorvă în semiplanul  $\operatorname{Re} p > s_0$ , admite derivate de orice ordin în acest semiplan, iar integrala (3.5.3) fiind absolut și uniform convergentă pentru  $\operatorname{Re} p > s_0$  poate fi derivată în raport cu  $p$  sub semnul integrală, obținându-se astfel (3.5.11) pentru  $n = 2, n = 3$  etc.

**Propoziția 3.5.14** (*Teorema integrării originalului*) Fie  $f$  este o funcție original. Dacă  $\mathcal{L}(f(t)) = F(p)$ , atunci:

$$\mathcal{L}\left(\int_0^t f(\tau)d\tau\right) = \frac{F(p)}{p}. \quad (3.5.12)$$

**Demonstrație.** Funcția  $g(t) = \int_0^t f(\tau)d\tau$  este o funcție original cu același indice de creștere ca și  $f(t)$ , adică  $s_0$ . Aplicăm teorema derivării originalului:

$$\mathcal{L}(g'(t)) = p\mathcal{L}(g(t)) - g(0).$$

Dar,  $g'(t) = f(t)$  și  $g(0) = 0$ . Deci,

$$\mathcal{L}(f(t)) = p\mathcal{L}\left(\int_0^t f(\tau)d\tau\right), \text{ adică } \mathcal{L}\left(\int_0^t f(\tau)d\tau\right) = \frac{F(p)}{p}.$$

**Propoziția 3.5.15 (Teorema integrării imaginii)** Fie  $f$  este o funcție original. Dacă  $\mathcal{L}(f(t)) = F(p)$ , atunci:

$$\mathcal{L}\left(\frac{f(t)}{t}\right) = \int_p^\infty F(q)dq. \quad (3.5.13)$$

**Demonstrație.** Funcția  $F$  este olomorfă în semiplanul  $\text{Re } p > s_0$ , deci admite o primitivă  $\Phi$  în acest semiplan. Dacă  $\Phi$  are în punctul de la infinit un punct ordinar, atunci:

$$G(p) = \int_p^\infty F(q)dq = \Phi(q)\Big|_p^\infty = \Phi(\infty) - \Phi(p),$$

deci

$$G'(p) = -\Phi'(p) = -F(p).$$

Dacă  $g(t)$  este originalul lui  $G(p)$ , atunci din teorema derivării imaginii, avem:

$$G'(p) = \mathcal{L}(-t \cdot g(t)).$$

Așadar,

$$F(p) = \mathcal{L}(t \cdot g(t)). \quad (3.5.14)$$

Cum  $\mathcal{L}(f(t)) = F(p)$ , din (3.5.14) avem că  $g(t) = \frac{f(t)}{t}$ , deci  $G(p) = \mathcal{L}\left(\frac{f(t)}{t}\right)$ .

**Definiția 3.5.16** Fie  $f$  și  $g$  două funcții original. Se numește *produs de convoluție* al funcțiilor  $f$  și  $g$  și se notează  $f * g$  funcția definită prin relația:

$$(f * g)(t) = \int_0^t f(\tau)g(t-\tau)d\tau. \quad (3.5.15)$$

**Teorema 3.5.17 (Proprietăți ale produsului de convoluție)**

- i)  $f * g = g * f$ , oricare ar fi funcțiile original  $f$  și  $g$ ;
- ii)  $(f_1 + f_2) * g = (f_1 * g) + (f_2 * g)$ , oricare ar fi funcțiile original  $f_1$ ,  $f_2$  și  $g$ ;
- iii)  $f * g$  este funcție original, oricare ar fi funcțiile original  $f$  și  $g$ .

**Teorema 3.5.18 (Teorema lui Borel – produsul a două imagini)**

Fie  $f$  și  $g$  două funcții original. Dacă  $\mathcal{L}(f(t)) = F(p)$  și  $\mathcal{L}(g(t)) = G(p)$ , atunci:

$$\mathcal{L}\left(\int_0^t f(\tau)g(t-\tau)d\tau\right) = F(p)G(p), \quad (3.5.16)$$

adică

$$\mathcal{L}((f * g)(t)) = \mathcal{L}(f(t))\mathcal{L}(g(t)). \quad (3.5.17)$$

**Demonstrație.** Înmulțim relația  $\mathcal{L}(f(t)) = F(p)$  cu  $G(p)$  și folosim definiția (3.5.2) a transformatei Laplace. Obținem:

$$\mathcal{L}(f(t)) = F(p) = \int_0^\infty f(\tau)e^{-p\tau}d\tau \cdot G(p) \Rightarrow F(p)G(p) = \int_0^\infty f(\tau)e^{-p\tau}G(p)d\tau.$$

Aplicând teorema întârzierii, ultima relație devine:

$$F(p)G(p) = \int_0^\infty f(\tau)\mathcal{L}(g(t-\tau))d\tau.$$

Folosind din nou definiția transformatei Laplace, ultima relație devine:

$$F(p)G(p) = \int_0^\infty f(\tau)d\tau \int_0^\infty g(t-\tau)e^{-pt}dt = \int_0^\infty e^{-pt}dt \int_0^\infty f(\tau)g(t-\tau)d\tau.$$

Deoarece  $g$  este funcție original, avem că  $g(t-\tau) = 0$  pentru  $t-\tau < 0$ , de unde:

$$F(p)G(p) = \int_0^\infty e^{-pt}dt \int_0^t f(\tau)g(t-\tau)d\tau = \int_0^\infty (f * g)(t)e^{-pt}dt = \mathcal{L}((f * g)(t)),$$

deci

$$\mathcal{L}(f(t))\mathcal{L}(g(t)) = \mathcal{L}((f * g)(t)).$$

**Observația 3.5.19** În continuare, ne punem problema determinării originalului  $f(t)$  când se cunoaște imaginea sa  $F(p)$ .

**Teorema 3.5.20** (*Formula de inversare Mellin – Fourier*) Dacă  $f$  este o funcție original având indicele de creștere  $s_0$ , iar  $F(p)$  este imaginea sa, atunci în toate punctele de continuitate  $t > 0$  ale lui  $f$  avem:

$$f(t) = \frac{1}{2\pi i} \int_{a-i\infty}^{a+i\infty} F(p)e^{pt}dp, \quad a > s_0. \quad (3.5.18)$$

**Demonstrație.** Fie funcția  $\varphi(t) = e^{-at}f(t)$ . Funcția  $\varphi$  îndeplinește următoarele condiții:

- i) este derivabilă pe  $\mathbb{R}$ ;
- ii) este absolut integrabilă pe  $\mathbb{R}$  pentru că  $\varphi(t) = 0$ , pentru  $t < 0$ , iar pentru  $t > 0$  avem:

$$|\varphi(t)| = e^{-at}|f(t)| \leq M \cdot e^{-(a-s_0)t}$$

pentru  $a > s_0$

$$\int_0^\infty M e^{-(a-s_0)t} dt$$

este convergentă, deci  $\varphi$  este absolut integrabilă pe  $(0, \infty)$ .

Pe baza proprietăților de mai sus, funcția  $\varphi$  se poate reprezenta printr-o integrală Fourier și avem:

$$\varphi(t) = \frac{1}{2\pi} \int_{-\infty}^\infty d\sigma \int_0^\infty f(\tau)e^{-a\tau}e^{i\sigma(t-\tau)}d\tau.$$

De aici obținem:

$$e^{at} \varphi(t) = \frac{1}{2\pi} \int_{-\infty}^{\infty} e^{(a+i\sigma)t} d\sigma \int_0^{\infty} f(\tau) e^{-(a+i\sigma)\tau} d\tau.$$

Facând schimbarea de variabilă  $a + i\sigma = p$ , obținem:

$$\frac{1}{2\pi i} \int_{a-i\infty}^{a+i\infty} e^{pt} dp \int_0^{\infty} f(\tau) e^{-p\tau} d\tau = e^{at} \varphi(t) = f(t),$$

deci,

$$f(t) = \frac{1}{2\pi i} \int_{a-i\infty}^{a+i\infty} F(p) e^{pt} dp.$$

Egalitatea (3.5.18) se numește *formula lui Mellin – Fourier* și reprezintă inversa transformării (3.5.2) și se notează cu  $\mathcal{L}^{-1}$ . Adică, dacă  $\mathcal{L}(f(t)) = F(p)$ , atunci  $f(t) = \mathcal{L}^{-1}(F(p))$ . Mai mult, oricare ar fi  $F(p)$  și  $G(p)$  ale căror inversă există, avem

$$\mathcal{L}^{-1}(aF(p) + bG(p)) = a\mathcal{L}^{-1}(F(p)) + b\mathcal{L}^{-1}(G(p)), \quad a, b - \text{constante.}$$

Deci, inversa transformatei Laplace este un operator liniar.

**Observația 3.5.21** În fiecare punct  $c$  de discontinuitate, valoarea funcției din membrul drept este egală cu:

$$\frac{1}{2} [f(c-0) + f(c+0)].$$

**Observația 3.5.22** Teorema 3.5.20 oferă un mijloc de calcul pentru determinarea originalului  $f$  când se cunoaște imaginea sa, dar nu cunoaștem în ce condiții o funcție  $F$  este imaginea unei funcții original  $f$ . Teorema următoare conține condiții suficiente pentru ca o funcție  $F$  să fie o imagine.

**Teorema 3.5.23** Dacă o funcție  $F$  de variabilă complexă  $p = s + i\sigma$  îndeplinește următoarele condiții:

- i) este olomorvă în semiplanul  $\text{Re } p = s > s_0$ , unde  $s_0 \geq 0$ ;
- ii)  $\lim_{|p| \rightarrow \infty} F(p) = 0$  limita fiind uniformă în raport cu argumentul lui  $p$ ;
- iii) integrala  $\int_{a-i\infty}^{a+i\infty} F(p) dp$  este absolut convergentă,

atunci funcția  $f$  dată de

$$f(t) = \frac{1}{2\pi i} \int_{a-i\infty}^{a+i\infty} F(p) e^{pt} dp, \quad t > 0$$

este o funcție original și imaginea sa este  $F$ .

**Propoziția 3.5.24** (*Produsul a două originale*)

Fie  $f$  și  $g$  două funcții original. Dacă  $\mathcal{L}(f(t)) = F(p)$  și  $\mathcal{L}(g(t)) = G(p)$ , atunci:

$$\mathcal{L}(f(t)g(t)) = \frac{1}{2\pi i} \int_{a-i\infty}^{a+i\infty} F(q)G(p-q) dq, \quad (3.5.19)$$

unde  $a > s_1$ ,  $s_1$  fiind indicele de creștere al funcției  $f$ .

**Demonstrație.** Vom scrie formula lui Mellin – Fourier pentru funcția  $f$  și înmulțim egalitatea cu  $g(t)$ . Obținem:

$$f(t)g(t) = \frac{1}{2\pi i} \int_{a-i\infty}^{a+i\infty} F(q)e^{qt}g(t)dq, \quad a > s_1.$$

Din teorema deplasării, avem:

$$\mathcal{L}(e^{qt}g(t)) = G(p-q),$$

deci

$$e^{qt}g(t) = \mathcal{L}(G(p-q)) = \frac{1}{2\pi i} \int_{b-i\infty}^{b+i\infty} G(p-q)e^{pt}dp,$$

unde  $b > s_2 + \operatorname{Re} q$ ,  $s_2$  fiind indicele de creștere al lui  $g$ .

Înlocuind  $e^{qt}g(t)$  mai sus și schimbând ordinea de integrare, obținem:

$$\begin{aligned} f(t)g(t) &= \frac{1}{2\pi i} \int_{a-i\infty}^{a+i\infty} F(q)dq \left[ \frac{1}{2\pi i} \int_{b-i\infty}^{b+i\infty} G(p-q)e^{pt}dp \right] = \\ &= \frac{1}{2\pi i} \int_{b-i\infty}^{b+i\infty} \left[ \frac{1}{2\pi i} \int_{a-i\infty}^{a+i\infty} F(q)G(p-q)dq \right] e^{pt}dp, \end{aligned}$$

de unde, pe baza formulei Mellin – Fourier, deducem că

$$\mathcal{L}(f(t)g(t)) = \frac{1}{2\pi i} \int_{a-i\infty}^{a+i\infty} F(q)G(p-q)dq.$$

**Observația 3.5.25** Pentru determinarea originalului  $f(t)$  când se cunoaște imaginea sa  $F(p)$  se folosesc deseori următoarele teoreme (numite *teoreme de dezvoltare*).

**Teorema 3.5.26** Dacă  $F(p) = \frac{A(p)}{B(p)}$  este o funcție rațională, unde  $gr(A) < gr(B)$ , iar  $B(p)$  are

toate rădăcinile simple  $p_0, p_1, p_2, \dots, p_n$ , atunci originalul funcției  $F(p)$  este:

$$f(t) = \sum_{k=0}^n \frac{A(p_k)}{B'(p_k)} e^{p_k t}. \quad (3.5.20)$$

**Demonstrație.** Din ipotezele din enunț,  $F(p)$  admite o descompunere de forma

$$F(p) = \frac{a_0}{p-p_0} + \frac{a_1}{p-p_1} + \dots + \frac{a_n}{p-p_n} = \sum_{k=0}^n \frac{a_k}{p-p_k},$$

unde coeficientul  $a_k$  se poate determina integrând funcția  $F(p)$  pe un cerc  $\gamma_k$  cu centrul în  $p_k$  și de rază suficient de mică astfel încât în interiorul cercului să nu mai fie alt pol al funcției  $F$ . Avem:

$$\int_{\gamma_j} F(p)dp = \sum_{k=0}^n a_k \int_{\gamma_j} \frac{1}{p-p_k} dp.$$

Conform teoremei lui Cauchy integralele din membrul drept sunt nule, exceptând una singură,

$$\int_{\gamma_k} \frac{1}{p-p_k} dp = 2\pi i.$$

Rezultă că

$$\int_{\gamma_k} F(p)dp = 2\pi i a_k.$$

Pe de altă parte, folosind teorema reziduurilor și formula pentru reziduul relativ la un pol simplu, obținem:

$$\int_{\gamma_k} F(p) dp = 2\pi i \cdot \operatorname{rez}(F, p_k) = 2\pi i \cdot \frac{A(p_k)}{B'(p_k)},$$

de unde deducem că

$$a_k = \frac{A(p_k)}{B'(p_k)}.$$

Prin urmare,

$$F(p) = \sum_{k=0}^n \frac{A(p_k)}{B'(p_k)} \frac{1}{p - p_k}.$$

Aplicând inversa  $\mathcal{L}^{-1}$  și ținând cont de liniaritatea acestui operator, precum și de faptul că

$$e^{p_k t} = \mathcal{L}^{-1} \left( \frac{1}{p - p_k} \right), \text{ rezultă}$$

$$f(t) = \sum_{k=0}^n \frac{A(p_k)}{B'(p_k)} e^{p_k t}.$$

**Consecința 3.5.27** Dacă una din rădăcinile polinomului  $B$  este nulă, de exemplu,  $p_0 = 0$ , notând cu  $B(p) = pR(p)$ , avem:

$$f(t) = \frac{A(0)}{R(0)} + \sum_{k=1}^n \frac{A(p_k)}{R'(p_k)} \frac{e^{p_k t}}{p_k}. \quad (3.5.21)$$

Egalitatea (3.5.21) se numește *formula lui Heaviside*.

**Demonstrație.** Din  $B'(p) = R(p) + pR'(p)$ , obținem

$$B'(0) = R(0) \text{ și } B'(p_k) = p_k R'(p_k).$$

Descompunerea lui  $F$  va fi de forma

$$F(p) = \frac{A(p)}{pR(p)} = \frac{A(0)}{R(0)} \cdot \frac{1}{p} + \sum_{k=1}^n \frac{A(p_k)}{p_k R'(p_k)} \frac{1}{p - p_k}.$$

La fel cum am procedat și mai sus, obținem:

$$f(t) = \frac{A(0)}{R(0)} + \sum_{k=1}^n \frac{A(p_k)}{R'(p_k)} \frac{e^{p_k t}}{p_k}.$$

**Consecința 3.5.28** Dacă  $F(p) = \frac{A(p)}{B(p)}$  este o funcție rațională, unde  $gr(A) < gr(B) - 2$ , iar  $B(p)$

are toate rădăcinile multiple  $p_k$  cu ordinul de multiplicitate  $m_k$ ,  $k = \overline{0, n}$   $m_0 + m_1 + \dots + m_k = n + 1$ , atunci originalul funcției  $F(p)$  este:

$$f(t) = \sum_{k=0}^n \frac{1}{(m_k - 1)!} \lim_{p \rightarrow p_k} \left[ (p - p_k)^{m_k} F(p) e^{pt} \right]^{(m_k - 1)}. \quad (3.5.20)$$



**Demonstrație. Indicație.** În acest caz, vom aplica teorema reziduurilor pentru funcția  $R(p) = F(p)e^{pt}$  care apare în formula lui Mellin – Fourier, pe curba  $\Gamma = C \cup BA$  din figură și trecând la limită pentru  $R \rightarrow \infty$ :

$$f(t) = \frac{1}{2\pi i} \int_{a-i\infty}^{a+i\infty} F(p)e^{pt} dp = \sum_k \operatorname{rez}(R(p), p_k).$$

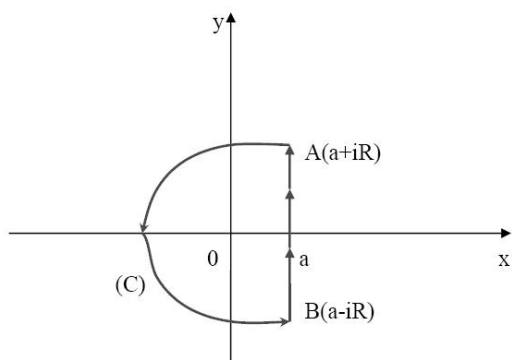

**Teorema 3.5.29** Dacă  $F(p)$  este olomorvă în exteriorul unui cerc  $\gamma$  cu centrul în origine și de rază  $r$ , inclusiv punctul de la infinit, atunci  $F(p)$  admite dezvoltarea în serie Laurent

$$F(p) = \sum_{n=1}^{\infty} \frac{a_n}{p^n}, \quad |p| > r \quad (3.5.22)$$

iar originalul său este

$$f(t) = \sum_{n=1}^{\infty} \frac{a_n}{(n-1)!} t^{n-1}. \quad (3.5.23)$$

**Observația 3.5.30** Funcția original  $f(t)$  se poate determina chiar și fără aplicarea acestor teoreme. Astfel, dacă imaginea sa  $F(p)$  poate fi descompusă într-o sumă de funcții

$$F(p) = F_1(p) + \dots + F_n(p),$$

ale căror funcții original sunt cunoscute,  $f_1, \dots, f_n$ , atunci aplicând inversa  $\mathcal{L}^{-1}$ , obținem:

$$\mathcal{L}^{-1}(F(p)) = \mathcal{L}^{-1}(F_1(p)) + \dots + \mathcal{L}^{-1}(F_n(p)) = f_1(t) + \dots + f_n(t) = f(t).$$

### 3.5.3 Exemple

i)  $f(t) = \cos^3 t$ ,  $\mathcal{L}(f(t)) = ?$

**Soluție.** Cum  $\cos^3 t = \frac{1}{4}(\cos 3t + 3\cos t)$ , din liniaritatea transformatei Laplace, obținem:

$$\begin{aligned} \mathcal{L}(f(t)) &= \mathcal{L}(\cos^3 t) = \mathcal{L}\left(\frac{1}{4}(\cos 3t + 3\cos t)\right) = \frac{1}{4}\mathcal{L}(\cos 3t) + \frac{3}{4}\mathcal{L}(\cos t) = \\ &= \frac{1}{4} \frac{p}{p^2 + 9} + \frac{3}{4} \frac{p}{p^2 + 1} = \frac{p}{4} \left( \frac{1}{p^2 + 9} + \frac{3}{p^2 + 1} \right). \end{aligned}$$

ii)  $f(t) = e^{\lambda t^n}$ ,  $\mathcal{L}(f(t)) = ?$

**Soluție.** Aplicăm teorema deplasării pentru funcția original  $g(t) = t^n$ ,  $\mathcal{L}(g(t)) = G(p)$ ,  $\mathcal{L}(e^{\lambda t} g(t)) = G(p - \lambda)$ . Pentru calculul imaginii lui  $g(t) = t^n$ , folosim integrala gamma a lui Euler:

$$\mathcal{L}(g(t)) = \mathcal{L}(t^n) = \int_0^{\infty} t^n e^{-pt} dt = \int_0^{\infty} \frac{1}{p^n} x^n e^{-x} \frac{dx}{p} = \frac{1}{p^{n+1}} \int_0^{\infty} x^n e^{-x} dx = \frac{1}{p^{n+1}} \Gamma(n+1) = \frac{n!}{p^{n+1}}.$$

Deci,

$$\mathcal{L}(e^{\lambda t} t^n) = \frac{n!}{(p - \lambda)^{n+1}}.$$

iii)  $f(t) = \frac{\sin \omega t}{t}$ ,  $\mathcal{L}(f(t)) = ?$

**Soluție.** Aplicăm teorema integrării imaginii:  $\mathcal{L}\left(\frac{g(t)}{t}\right) = \int_p^{\infty} G(q) dq$ ,  $g(t) = \sin \omega t$ . Cum

$$\mathcal{L}(\sin \omega t) = \frac{\omega}{p^2 + \omega^2}, \text{ avem:}$$

$$\mathcal{L}\left(\frac{\sin \omega t}{t}\right) = \int_p^{\infty} \frac{\omega}{q^2 + \omega^2} dq = \arctg \frac{q}{\omega} \Big|_p^{\infty} = \frac{\pi}{2} - \arctg \frac{p}{\omega}.$$

iv)  $\int_0^{\infty} \frac{\sin x}{x} dx = ?$

**Soluție.** Din definiția transformatei Laplace și teorema integrării imaginii, obținem:

$$\mathcal{L}\left(\frac{f(t)}{t}\right) = \int_0^{\infty} \frac{f(t)}{t} e^{-pt} dt = \int_p^{\infty} F(q) dq,$$

de unde, pentru  $p = 0$  avem:

$$\int_0^{\infty} \frac{f(t)}{t} dt = \int_0^{\infty} F(p) dp. \quad (3.5.24)$$

În cazul nostru,  $f(t) = \sin t$ , deci  $F(p) = \frac{1}{p^2 + 1}$ . Înlocuind în (3.5.24), obținem:

$$\int_0^{\infty} \frac{\sin t}{t} dt = \int_0^{\infty} \frac{1}{p^2 + 1} dp = \arctg p \Big|_0^{\infty} = \frac{\pi}{2}.$$

v)  $f(t) = \int_0^t \frac{\sin \tau}{\tau} d\tau$ ,  $\mathcal{L}(f(t)) = ?$

**Soluție.** Aplicăm teorema integrării originalului:  $\mathcal{L}\left(\int_0^t g(\tau) d\tau\right) = \frac{G(p)}{p}$ , unde  $g(t) = \frac{\sin t}{t}$ . Avem:

$$\mathcal{L}\left(\frac{\sin t}{t}\right) = \frac{\pi}{2} - \arctg p. \text{ Deci,}$$

$$\mathcal{L}\left(\int_0^t \frac{\sin \tau}{\tau} d\tau\right) = \frac{\frac{\pi}{2} - \arctg p}{p}.$$

vi)  $F(p) = \frac{30}{p^7} + \frac{8}{p-4}$ ,  $f(t) = ?$

**Soluție.** Știm că  $\mathcal{L}(t^6) = \frac{6!}{p^7}$  și  $\mathcal{L}(e^{4t}) = \frac{1}{p-4}$ . Deci,

$$\begin{aligned} f(t) &= \mathcal{L}^{-1}(F(p)) = \mathcal{L}^{-1}\left(\frac{30}{p^7} + \frac{8}{p-4}\right) = 30\mathcal{L}^{-1}\left(\frac{1}{p^7}\right) + 8\mathcal{L}^{-1}\left(\frac{1}{p-4}\right) = \\ &= 30\mathcal{L}^{-1}\left(\frac{1}{6!} \frac{6!}{p^7}\right) + 8\mathcal{L}^{-1}\left(\frac{1}{p-4}\right) = \frac{30}{6!}t^6 + 8e^{4t} = \frac{1}{24}t^6 + 8e^{4t}. \end{aligned}$$

vii)  $F(p) = \frac{1}{p^2 + p - 6}$ ,  $f(t) = ?$

**Soluție.** Vom descompune în fracții simple imaginea:

$$\frac{1}{p^2 + p - 6} = \frac{1}{(p-2)(p+3)} = \frac{A}{p-2} + \frac{B}{p+3},$$

unde  $A = \frac{1}{5}$  și  $B = -\frac{1}{5}$ . Deci, utilizând această descompunere și liniaritatea inversei transformatei Laplace, obținem:

$$\begin{aligned} f(t) &= \mathcal{L}^{-1}(F(p)) = \mathcal{L}^{-1}\left(\frac{1}{p^2 + p - 6}\right) = \mathcal{L}^{-1}\left(\frac{1/5}{p-2} + \frac{-1/5}{p+3}\right) = \\ &= \frac{1}{5}\mathcal{L}^{-1}\left(\frac{1}{p-2}\right) - \frac{1}{5}\mathcal{L}^{-1}\left(\frac{1}{p+3}\right) = \frac{1}{5}e^{2t} - \frac{1}{5}e^{-3t}. \end{aligned}$$

viii)  $F(p) = \frac{3p+1}{p^4 + p^2}$ ,  $f(t) = ?$

**Soluție.** Ca și mai sus, vom descompune în fracții simple imaginea:

$$\frac{3p+1}{p^4 + p^2} = \frac{3p+1}{p^2(p^2+1)} = \frac{Ap+B}{p^2} + \frac{Cp+D}{p^2+1},$$

unde  $A=3$ ,  $B=1$ ,  $C=-3$  și  $D=-1$ . Utilizând această descompunere și liniaritatea inversei transformatei Laplace, obținem:

$$\begin{aligned} f(t) &= \mathcal{L}^{-1}(F(p)) = \mathcal{L}^{-1}\left(\frac{3p+1}{p^4 + p^2}\right) = \mathcal{L}^{-1}\left(\frac{3p+1}{p^2} + \frac{-3p-1}{p^2+1}\right) = \mathcal{L}^{-1}\left(3\frac{1}{p} + \frac{1}{p^2} - 3\frac{p}{p^2+1} - \frac{1}{p^2+1}\right) = \\ &= 3\mathcal{L}^{-1}\left(\frac{1}{p}\right) + \mathcal{L}^{-1}\left(\frac{1}{p^2}\right) - 3\mathcal{L}^{-1}\left(\frac{p}{p^2+1}\right) - 3\mathcal{L}^{-1}\left(\frac{1}{p^2+1}\right) = 3+t - 3\cos t - \sin t. \end{aligned}$$

ix)  $F(p) = \frac{1}{p^2 - 8p + 25}$ ,  $f(t) = ?$

**Soluție.** Vom scrie numitorul fracției astfel:

$$p^2 - 8p + 25 = (p-4)^2 + 9.$$

Deci,

$$f(t) = \mathcal{L}^{-1}(F(p)) = \mathcal{L}^{-1}\left(\frac{1}{(p-4)^2 + 9}\right).$$

Utilizând teorema deplasării și faptul că  $\mathcal{L}(\sin 3t) = \frac{3}{p^2 + 9}$ , avem că

$$f(t) = \frac{1}{3} e^{4t} \sin 3t.$$

### 3.5.4 Integrarea ecuațiilor diferențiale liniare cu coeficienți constanți

În general, prin aplicarea transformatei Laplace, ecuațiile diferențiale și integro-diferențiale devin ecuații algebrice, a căror rezolvare este mult mai simplă.

Ne punem problema determinării soluției  $y: [0, \infty) \rightarrow \mathbb{R}$  a ecuației diferențiale

$$a_0 y^{(n)}(t) + a_1 y^{(n-1)}(t) + \dots + a_{n-1} y'(t) + a_n y(t) = f(t) \quad (3.5.25)$$

care satisface condițiile inițiale

$$y(0) = y_0, y'(0) = y_1, \dots, y^{(n-1)}(0) = y_{n-1}. \quad (3.5.26)$$

Coeficienții  $a_0, a_1, \dots, a_n$  sunt constante reale,  $y_0, y_1, \dots, y_{n-1}$  sunt numere reale date. Funcția  $f: [0, \infty) \rightarrow \mathbb{R}$  este de asemenea cunoscută.

În continuare, vom presupune că  $f(t)$  este o funcție originală și că soluția  $y(t)$  a ecuației (3.5.25) cu condițiile inițiale (3.5.26) îndeplinește condițiile impuse originalelor împreună cu derivatele lor până la ordinul  $n$  inclusiv (funcția  $\eta(t)y(t)$  care verifică (3.5.25) și (3.5.26) este o funcție originală).

Vom aplica transformata Laplace ecuației (3.5.25). Notăm:  $\mathcal{L}(y(t)) = Y(p)$ ,  $\mathcal{L}(f(t)) = F(p)$ .

Ținând cont de proprietatea de liniaritate a operatorului  $\mathcal{L}$ , din (3.5.25) deducem:

$$a_0 \mathcal{L}(y^{(n)}(t)) + a_1 \mathcal{L}(y^{(n-1)}(t)) + \dots + a_{n-1} \mathcal{L}(y'(t)) + a_n \mathcal{L}(y(t)) = \mathcal{L}(f(t)), \quad (3.5.27)$$

Folosind teorema derivării originalului și ținând seama de condițiile inițiale (3.5.26), avem:

$$\mathcal{L}(y'(t)) = pY(p) - y(0) = pY(p) - y_0,$$

$$\mathcal{L}(y''(t)) = p^2 Y(p) - [py(0) + y'(0)] = p^2 Y(p) - (py_0 + y_1),$$

$$\begin{aligned} \mathcal{L}(y^{(n-1)}(t)) &= p^{n-1} Y(p) - [p^{n-2} y(0) + p^{n-3} y'(0) + \dots + p y^{(n-1)}(0) + y^{(n-2)}(0)] = \\ &= p^{n-1} Y(p) - [p^{n-2} y_0 + p^{n-3} y_1 + \dots + p y_{n-1} + y_{n-2}], \end{aligned}$$

$$\begin{aligned} \mathcal{L}(y^{(n)}(t)) &= p^n Y(p) - [p^{n-1} y(0) + p^{n-2} y'(0) + \dots + p y^{(n-2)}(0) + y^{(n-1)}(0)] = \\ &= p^n Y(p) - [p^{n-1} y_0 + p^{n-2} y_1 + \dots + p y_{n-2} + y_{n-1}]. \end{aligned}$$

Înlocuind aceste relații în ecuația (3.5.27) și ordonând termenii convenabil, obținem:

$$(a_0 p^n + a_1 p^{n-1} + \dots + a_{n-1} p + a_n) Y(p) - G(p) = F(p), \quad (3.5.28)$$

unde  $G(p)$  provine din termenii din paranteză din membrul stâng care nu conțin  $Y(p)$ . Dacă

notăm cu  $P(p) = a_0 p^n + a_1 p^{n-1} + \dots + a_{n-1} p + a_n$ , atunci ecuația (3.5.28) devine

$$P(p)Y(p) - G(p) = F(p) \quad (3.5.29)$$

și se numește *ecuația operațională* corespunzătoare ecuației (3.5.25) cu condițiile inițiale (3.5.26). Din (3.5.29) găsim că

$$Y(p) = \frac{F(p) + G(p)}{P(p)}. \quad (3.5.30)$$

Soluția ecuației (3.5.25) cu condițiile inițiale (3.5.26) este  $f(t) = \mathcal{L}^{-1}(F(p))$  și se determină folosind descompuneri convenabile ale funcției  $Y(p)$ , teoreme de dezvoltare sau, în ultimă instanță, folosind formula lui Mellin–Fourier.

**Exemplul 3.5.31** Să se integreze ecuația

$$y'' - 7y' + 10y = 3e^t, \quad t > 0, \quad y(0) = 1, \quad y'(0) = -3.$$

**Soluție.** Fie  $\mathcal{L}(y(t)) = Y(p)$ . Știm că  $\mathcal{L}(e^t) = \frac{1}{p-1}$ . Din cele expuse mai sus, avem

$$\mathcal{L}(y'') - 7\mathcal{L}(y') + 10\mathcal{L}(y) = 3\mathcal{L}(e^t).$$

Din teorema derivării originalului, avem

$$\mathcal{L}(y'(t)) = pY(p) - y(0) = pY(p) - 1,$$

$$\mathcal{L}(y''(t)) = p^2Y(p) - [py(0) + y'(0)] = p^2Y(p) - p + 3.$$

Înlocuind în ecuația de mai sus, obținem:

$$p^2Y(p) - p + 3 - 7pY(p) + 7 + 10Y(p) = \frac{3}{p-1},$$

adică

$$(p^2 - 7p + 10)Y(p) - p + 10 = \frac{3}{p-1} \Leftrightarrow (p^2 - 7p + 10)Y(p) = \frac{3}{p-1} + p - 10.$$

Deci,

$$(p-2)(p-5)Y(p) = \frac{3}{p-1} + p - 10 \Leftrightarrow Y(p) = \frac{3}{(p-1)(p-2)(p-5)} + \frac{p-10}{(p-2)(p-5)},$$

sau

$$Y(p) = \frac{p^2 - 11p + 13}{(p-1)(p-2)(p-5)} = \frac{3/4}{p-1} + \frac{5/3}{p-2} + \frac{-17/3}{p-5}.$$

Aplicând  $\mathcal{L}^{-1}$ , obținem

$$y(t) = \mathcal{L}^{-1}(Y(p)) = 3/4 \mathcal{L}^{-1}\left(\frac{1}{p-1}\right) + 5/3 \mathcal{L}^{-1}\left(\frac{1}{p-2}\right) - 17/3 \mathcal{L}^{-1}\left(\frac{1}{p-5}\right) = \frac{3}{4}e^t + \frac{5}{3}e^{2t} - \frac{17}{3}e^{5t}.$$

### 3.5.5 Integrarea sistemelor de ecuațiilor diferențiale liniare cu coeficienți constanți

Metoda prezentată anterior se poate aplica și sistemelor de ecuații diferențiale liniare cu coeficienți constanți. Aplicând transformata Laplace ecuațiilor sistemului, vom obține un sistem de ecuații operaționale, sistem algebric, liniar în imaginile funcțiilor necunoscute. Rezolvând acest sistem algebric obținem imaginile funcțiilor necunoscute, iar originalele acestora constituie soluția căutată a sistemului.

**Exemplul 3.5.32** Să se integreze sistemul

$$\begin{cases} x' + 4x + 4y = 0 \\ y' + 2x + 6y = 0 \end{cases}, \quad x(0) = 3, \quad y(0) = 15, \quad x = x(t), \quad y = y(t).$$

**Soluție.** Fie  $\mathcal{L}(x(t)) = X(p)$  și  $\mathcal{L}(y(t)) = Y(p)$ . Din teorema derivării originalului, obținem

$$\mathcal{L}(x'(t)) = pX(p) - x(0) = pY(p) - 3, \quad \mathcal{L}(y'(t)) = pY(p) - y(0) = pY(p) - 15.$$

Prin aplicarea transformatei Laplace, sistemul devine

$$\begin{cases} \mathcal{L}(x') + 4\mathcal{L}(x) + 4\mathcal{L}(y) = 0 \\ \mathcal{L}(y') + 2\mathcal{L}(x) + 6\mathcal{L}(y) = 0 \end{cases} \Leftrightarrow \begin{cases} (p+4)X(p) + 4Y(p) = 3 \\ 2X(p) + (p+6)Y(p) = 15 \end{cases}.$$

Pentru rezolvarea acestui sistem liniar de două ecuații cu două necunoscute aplicăm metoda lui Cramer. Astfel,

$$X(p) = \frac{\Delta_1}{\Delta} \quad \text{și} \quad Y(p) = \frac{\Delta_2}{\Delta},$$

unde

$$\Delta = \begin{vmatrix} p+4 & 4 \\ 2 & p+6 \end{vmatrix} = (p+2)(p+8), \quad \Delta_1 = \begin{vmatrix} 3 & 4 \\ 15 & p+6 \end{vmatrix} = 3p - 42, \quad \Delta_2 = \begin{vmatrix} p+4 & 3 \\ 2 & 15 \end{vmatrix} = 15p + 54.$$

Deci,

$$X(p) = \frac{3p-42}{(p+2)(p+8)} = \frac{-8}{p+2} + \frac{11}{p+8} \quad \text{și} \quad Y(p) = \frac{15p+54}{(p+2)(p+8)} = \frac{4}{p+2} + \frac{11}{p+8}$$

și

$$\begin{aligned} x(t) &= \mathcal{L}^{-1}(X(p)) = -8\mathcal{L}^{-1}\left(\frac{1}{p+2}\right) + 11\mathcal{L}^{-1}\left(\frac{1}{p+8}\right) = -8e^{-2t} + 11e^{-8t}, \\ y(t) &= \mathcal{L}^{-1}(Y(p)) = 4\mathcal{L}^{-1}\left(\frac{1}{p+2}\right) + 11\mathcal{L}^{-1}\left(\frac{1}{p+8}\right) = 4e^{-2t} + 11e^{-8t}. \end{aligned}$$

### 3.5.6 Rezolvarea unor ecuații integrale

O altă aplicație a transformatei Laplace o întâlnim la rezolvarea ecuației integrale Volterra, anume:

$$A \cdot y(t) + B \cdot \int_0^t y(\tau)k(t-\tau)d\tau = C \cdot f(t), \quad t > 0, \quad (3.5.31)$$

unde  $A, B, C$  sunt constante,  $f$  și  $k$  sunt funcții original continue, iar  $y$  este funcția necunoscută, tot original.

Notăm cu  $F, K$  și  $Y$  imaginile funcțiilor original  $f, k$  și  $y$ . Aplicăm transformata Laplace ecuației (3.5.31) și folosim proprietatea de liniaritate a operatorului  $\mathcal{L}$ :

$$A \cdot \mathcal{L}(y(t)) + B \cdot \mathcal{L}\left(\int_0^t y(\tau)k(t-\tau)d\tau\right) = C \cdot \mathcal{L}(f(t)). \quad (3.5.32)$$

Din teorema lui Borel (produsul a două imagini) și folosind notațiile de mai sus, relația (3.5.32) devine:

$$A \cdot Y(p) + B \cdot Y(p)K(p) = C \cdot F(p) \Leftrightarrow (A + B \cdot K(p))Y(p) = C \cdot F(p).$$

Deci,

$$Y(p) = \frac{C \cdot F(p)}{A + B \cdot K(p)}. \quad (3.5.33)$$

Originalul lui  $Y(p)$  din (3.5.33) reprezintă soluția ecuației (3.5.31).

**Exemplul 3.5.33** Să se integreze ecuația

$$y(t) = e^t - \int_0^t e^{2(t-\tau)} y(\tau) d\tau.$$

**Soluție.** Fie  $\mathcal{L}(y(t)) = Y(p)$ . Folosind cele expuse mai sus, avem

$$\mathcal{L}(y(t)) = \mathcal{L}(e^t) - \mathcal{L}\left(\int_0^t e^{2(t-\tau)} y(\tau) d\tau\right) \Leftrightarrow \mathcal{L}(y(t)) = \mathcal{L}(e^t) - \mathcal{L}(e^{2t} * y(t)),$$

adică,

$$Y(p) = \frac{1}{p-1} - \frac{1}{p-2} \cdot Y(p) \Leftrightarrow \left(1 + \frac{1}{p-2}\right) Y(p) = \frac{1}{p-1} \Leftrightarrow \frac{p-1}{p-2} Y(p) = \frac{1}{p-1}.$$

Deci,

$$Y(p) = \frac{p-2}{(p-1)^2} = \frac{1}{p-1} - \frac{1}{(p-1)^2},$$

de unde, prin aplicarea inversei  $\mathcal{L}^{-1}$ , avem:

$$y(t) = \mathcal{L}^{-1}(Y(p)) = \mathcal{L}^{-1}\left(\frac{1}{p-1}\right) - \mathcal{L}^{-1}\left(\frac{1}{(p-1)^2}\right) = e^t - te^t.$$

Am folosit faptul că

$$\mathcal{L}(e^t) = \frac{1}{(p-1)^2} \text{ (din teorema deplasării).}$$

**Exemplul 3.5.34** Să se integreze ecuația

$$y(t) = \sin t - \int_0^t y(\tau) d\tau.$$

**Soluție.** Fie  $\mathcal{L}(y(t)) = Y(p)$ . Știm că  $\mathcal{L}(\sin t) = \frac{1}{p^2+1}$  și  $\mathcal{L}\left(\int_0^t y(\tau) d\tau\right) = \frac{Y(p)}{p}$  (teorema integrării originalului). Avem:

$$\mathcal{L}(y(t)) = \mathcal{L}(\sin t) - \mathcal{L}\left(\int_0^t y(\tau) d\tau\right) \Leftrightarrow Y(p) = \frac{1}{p^2+1} - \frac{1}{p} Y(p).$$

Deci,

$$\left(1 + \frac{1}{p}\right) Y(p) = \frac{1}{p^2+1} \Leftrightarrow \frac{p+1}{p} Y(p) = \frac{1}{p^2+1},$$

adică

$$Y(p) = \frac{p}{(p+1)(p^2+1)} = \frac{-1/2}{p+1} + \frac{1/2 p + 1/2}{p^2+1}.$$

Prin aplicarea inversei  $\mathcal{L}^{-1}$ , avem:

$$y(t) = \mathcal{L}^{-1}(Y(p)) = -\frac{1}{2} \mathcal{L}^{-1}\left(\frac{1}{p+1}\right) + \frac{1}{2} \mathcal{L}^{-1}\left(\frac{p}{p^2+1}\right) + \frac{1}{2} \mathcal{L}^{-1}\left(\frac{1}{p^2+1}\right).$$

Deci,

$$y(t) = -\frac{1}{2}e^{-t} + \frac{1}{2}\cos t + \frac{1}{2}\sin t.$$

### 3.5.7 Rezolvarea unor ecuații integro-diferențiale

Fie ecuația integro-diferențială liniară

$$\sum_{i=0}^n a_i \cdot y^{(n-i)}(t) + \int_0^t \sum_{i=0}^n y^{(i)}(\tau) k_i(t-\tau) d\tau = f(t), \quad (3.5.34)$$

cu condițiile inițiale

$$y(0) = y_0, y'(0) = y_1, \dots, y^{(n-1)}(0) = y_{n-1}, \quad (3.5.35)$$

unde  $a_0, \dots, a_n, y_0, \dots, y_{n-1}$  sunt constante, iar  $k_0, \dots, k_n$  și  $f$  sunt funcții date. Presupunem că funcțiile  $k_0, \dots, k_n, f$ , precum și funcția necunoscută  $y$  sunt funcții original. Notăm imaginile Laplace corespunzătoare acestor funcții original cu  $K_0, \dots, K_n, F$  și  $Y$ . Aplicând transformata Laplace ecuației (3.5.34) și ținând cont de liniaritatea operatorului  $\mathcal{L}$ , de teorema derivării originalului și de teorema lui Borel, obținem ecuația operațională:

$$Y(p) \left[ a_0 p^n + a_1 p^{n-1} + \dots + a_n + \sum_{i=0}^n K_i(p) p^i \right] = A(p), \quad (3.5.36)$$

unde  $A(p)$  este o funcție cunoscută. Rezolvând ecuația operațională se obținem  $Y(p)$  al cărei original este soluția ecuației integro-diferențiale (3.5.34) cu condițiile inițiale (3.5.35).

**Exemplul 3.5.35** Să se rezolve ecuația integro-diferențială:

$$y''(t) + y(t) + \int_0^t y(\tau) sh(t-\tau) d\tau + \int_0^t y'(\tau) ch(t-\tau) d\tau = cht,$$

cu condițiile inițiale  $y(0) = y'(0) = 0$ .

**Soluție.** Fie  $\mathcal{L}(y(t)) = Y(p)$ . Știm că  $\mathcal{L}(sh t) = \frac{1}{p^2 - 1}$  și  $\mathcal{L}(ch t) = \frac{p}{p^2 - 1}$ . Aplicând transformata Laplace ecuației și ținând cont de liniaritatea operatorului  $\mathcal{L}$ , obținem

$$\mathcal{L}(y''(t)) + \mathcal{L}(y(t)) + \mathcal{L}\left(\int_0^t y(\tau) sh(t-\tau) d\tau\right) + \mathcal{L}\left(\int_0^t y'(\tau) ch(t-\tau) d\tau\right) = \mathcal{L}(cht). \quad (3.5.36)$$

Din teorema derivării originalului, avem:  $\mathcal{L}(y'(t)) = pY(p)$ ,  $\mathcal{L}(y''(t)) = p^2Y(p)$ , iar din teorema lui Borel, avem că:

$$\begin{aligned} \mathcal{L}\left(\int_0^t sh(t-\tau) y(\tau) d\tau\right) &= \mathcal{L}(y(t)) \mathcal{L}(sh t) = Y(p) \frac{1}{p^2 - 1}, \\ \mathcal{L}\left(\int_0^t ch(t-\tau) y'(\tau) d\tau\right) &= \mathcal{L}(y'(t)) \mathcal{L}(ch t) = pY(p) \frac{p}{p^2 - 1}. \end{aligned}$$

Înlocuind în (3.5.36), obținem ecuația operațională

$$p^2 Y(p) + Y(p) + \frac{1}{p^2 - 1} Y(p) + \frac{p^2}{p^2 - 1} Y(p) = \frac{p}{p^2 - 1},$$

cu soluția



$$Y(p) = \frac{1}{p(p^2 + 1)} = \frac{1}{p} - \frac{p}{p^2 + 1}.$$

Aplicând inversa  $\mathcal{L}^{-1}$ , avem:

$$y(t) = \mathcal{L}^{-1}(Y(p)) = \mathcal{L}^{-1}\left(\frac{1}{p}\right) - \mathcal{L}^{-1}\left(\frac{p}{p^2 + 1}\right) = 1 - \cos t.$$

# CUPRINS

<b>4. ECUAȚIILE FIZICE MATEMATICE</b>	<b>106</b>
<b>4.1 Ecuatii cu derivate parțiale de ordinul al doilea</b>	<b>106</b>
<b>4.2 EDP cvasiliniare de ordinul al doilea. Forma canonică</b>	<b>107</b>
4.2.1 EDP cvasiliniare	107
4.2.2 Reducerea la forma canonică	110
4.2.3 Ecuatii liniare și omogene în raport cu derivate parțiale de ordinul al doilea, cu coeficienți constanți	112
<b>4.3 Coarda finită. Metoda separării variabilelor (D. Bernoulli și J. Fourier)</b>	<b>116</b>
<b>4.4 Ecuatia propagării căldurii</b>	<b>119</b>
<b>4.5 Problema lui Dirichlet pentru cerc</b>	<b>121</b>

## 4. Ecuațiile fizice matematice

### 4.1 Ecuații cu derivate parțiale de ordinul al doilea

Studiul ecuațiilor cu derivate parțiale își are originea în secolul al XVIII-lea și a fost inspirat de modelele concrete din mecanică (elasticitate, câmp gravitațional). Ulterior, acest studiu a fost impulsionat de probleme de teoria difuziei, electrostatică, electricitate sau magnetism. Prima ecuație cu derivate parțiale studiată a fost *ecuația coardei vibrante*:

$$\frac{\partial^2 u}{\partial t^2} = a \frac{\partial^2 u}{\partial x^2},$$

unde  $u = u(x, t)$  reprezintă elongația în punctul  $x$  și la momentul  $t$ , iar constanta pozitivă  $a$  semnifică raportul dintre presiunea constantă exercitată asupra coardei și densitatea ei.

Studiul unor fenomene fizice ca: vibrațiile firelor și membranelor, propagarea căldurii, propagarea undelor electromagnetice și altele, conduc la ecuații cu derivate parțiale de ordinul al doilea. Aceste ecuații descriu în timp ( $t$ ) și spațiu ( $x$ ) evoluția fenomenului respectiv, pe lângă care sunt date și condiții suplimentare concrete în care s-a realizat fenomenul, care asigură în general existența și unicitatea soluției problemei cercetate.

În general, prin ecuație cu derivate parțiale de ordinul al doilea în  $n$  variabile independente se înțelege o ecuație care leagă valorile celor  $n$  variabile independente de valorile funcției necunoscute și ale unor derivate parțiale ale acesteia până la ordinul al doilea. Cu alte cuvinte, avem următoarea definiție.

**Definiția 4.1.1** Se numește *ecuație cu derivate parțiale (EDP) de ordinul al doilea* o ecuație de forma

$$F\left(x_1, x_2, \dots, x_n, u, \frac{\partial u}{\partial x_1}, \frac{\partial u}{\partial x_2}, \dots, \frac{\partial u}{\partial x_n}, \frac{\partial^2 u}{\partial x_1^2}, \frac{\partial^2 u}{\partial x_1 \partial x_2}, \dots, \frac{\partial^2 u}{\partial x_n^2}\right) = 0, \quad (4.1.1)$$

unde  $u = u(x_1, \dots, x_n)$  este funcția necunoscută,  $u \in C^2(D)$ ,  $D \subseteq \mathbb{R}^n$  domeniu, iar  $F$  este o funcție dată.

**Exemplul 4.1.2** *Ecuația lui Laplace*

$$\Delta u = 0, \text{ unde } \Delta u = \frac{\partial^2 u}{\partial x_1^2} + \dots + \frac{\partial^2 u}{\partial x_n^2}. \quad (4.1.2)$$

Această ecuație a fost studiată pentru prima oară de către Laplace în cercetările sale cu privire la câmpul potențial gravitațional în jurul anului 1780.

**Exemplul 4.1.3** *Ecuația lui Poisson*

$$\Delta u = f(x). \quad (4.1.3)$$

Această ecuație a apărut pentru prima oară în anul 1813, cu ocazia studierii de către Poisson a unor probleme de elasticitate și magnetism.

**Exemplul 4.1.4** *Ecuația lui Helmholtz*

$$\Delta u = -\lambda \cdot u. \quad (4.1.4)$$

Această ecuație a fost dedusă în anul 1860 și a apărut ca urmare a studiului unor probleme de acustică.

**Exemplul 4.1.5** *Ecuația undelor*

$$\frac{\partial^2 u}{\partial t^2} - a^2 \Delta u = f(x, t). \quad (4.1.5)$$

Ecuția a fost introdusă și analizată de către D'Alembert în anul 1752 ca un model care descrie mișcarea coardei vibrante.

**Exemplul 4.1.6** Ecuția căldurii

$$\frac{\partial u}{\partial t} - a^2 \Delta u = f(x, t). \quad (4.1.6)$$

Ecuția a fost introdusă de către Fourier în celebrul său memoriu din 1822, "Teoria analitică a căldurii".

**Definiția 4.1.7** Se numește *soluție* (clasică) a ecuației (4.1.1) o funcție  $u \in C^2(D)$  care satisface identic ecuația. Mulțimea tuturor acestor soluții se numește *soluția generală* a ecuației (4.1.1). A *integra* ecuația (4.1.1) înseamnă a afla soluția ei generală.

**Definiția 4.1.8** Prin *problema Cauchy* a unei EDP de ordinul al doilea se înțelege problema determinării soluției  $u = u(x_1, \dots, x_n)$  a acestei ecuații care verifică anumite *condiții inițiale*, adică condiții care se referă la variabila  $t$ .

De exemplu, dacă ecuația în raport cu  $t$  este de ordinul întâi (vezi exemplul 4.1.6), atunci se dă valoarea funcției  $u(x, t_0) = u_0(x)$  la momentul inițial  $t = t_0$ . Dacă ecuația în raport cu  $t$  este de ordinul al doilea (vezi exemplul 4.1.5), atunci la momentul inițial  $t = t_0$  se cunosc  $u(x, t_0) = u_0(x)$

și  $\frac{\partial u}{\partial t}(x, t_0) = u_1(x)$ .

În continuare, ne vom ocupa de ecuații cu derivate parțiale de ordinul al doilea pentru funcții de două variabile:

$$F\left(x, y, u, \frac{\partial u}{\partial x}, \frac{\partial u}{\partial y}, \frac{\partial^2 u}{\partial x^2}, \frac{\partial^2 u}{\partial x \partial y}, \frac{\partial^2 u}{\partial y^2}\right) = 0. \quad (4.1.7)$$

**Observația 4.1.9** În unele cărți se mai pot întâlni și notațiile:

$$p = \frac{\partial u}{\partial x}, q = \frac{\partial u}{\partial y}, r = \frac{\partial^2 u}{\partial x^2}, s = \frac{\partial^2 u}{\partial x \partial y}, t = \frac{\partial^2 u}{\partial y^2}$$

numite *notațiile lui Monge*.

**Definiția 4.1.10** Dacă  $u: D \subseteq \mathbb{R}^2 \rightarrow \mathbb{R}$  este soluție pe  $D$  a ecuației (4.1.7), atunci suprafața  $u = u(x, y)$ ,  $(x, y) \in D$  se numește *suprafață integrală* a ecuației (4.1.7).

## 4.2 EDP cvasiliniare de ordinul al doilea. Forma canonică

### 4.2.1 EDP cvasiliniare

**Definiția 4.2.1** O EDP de ordinul al doilea, liniară în raport cu derivatele parțiale de ordinul al doilea se numește *ecuație cvasiliniară*. Forma generală a acestei ecuații este:

$$a(x, y) \frac{\partial^2 u}{\partial x^2} + 2b(x, y) \frac{\partial^2 u}{\partial x \partial y} + c(x, y) \frac{\partial^2 u}{\partial y^2} + d\left(x, y, u, \frac{\partial u}{\partial x}, \frac{\partial u}{\partial y}\right) = 0, \quad (4.2.1)$$

unde coeficienții  $a, b, c$ , precum și funcția necunoscută  $u$  se consideră funcții de clasă  $C^2(D)$ , iar  $a, b$  și  $c$  nu trebuie să fie nuli simultan, adică  $a^2 + b^2 + c^2 \neq 0$  pe  $D$ .

**Definiția 4.2.2** O EDP liniară în raport cu funcția necunoscută și toate derivatele sale parțiale se numește *ecuație liniară*. Așadar, o ecuație liniară are forma din relația (4.2.1), cu  $d$  având forma:

$$d\left(x, y, u, \frac{\partial u}{\partial x}, \frac{\partial u}{\partial y}\right) = \alpha(x, y) \frac{\partial u}{\partial x} + \beta(x, y) \frac{\partial u}{\partial y} + \gamma(x, y)u + \delta(x, y), \quad (4.2.2)$$

cu  $\alpha, \beta, \gamma, \delta: D \rightarrow \mathbb{R}$  funcții continue.

**Definiția 4.2.3** Se numește *curbă caracteristică* a ecuației (4.2.1) orice curbă plană de clasă  $C^1(D)$ ,  $\Gamma \subset D$ , de ecuație  $\varphi(x, y) = 0$ , cu  $\text{grad } \varphi(x, y) \neq 0$  care satisface ecuația:

$$a(x, y) \left(\frac{\partial \varphi}{\partial x}\right)^2 + 2b(x, y) \frac{\partial \varphi}{\partial x} \frac{\partial \varphi}{\partial y} + c(x, y) \left(\frac{\partial \varphi}{\partial y}\right)^2 = 0. \quad (4.2.3)$$

Fie  $M_0(x_0, y_0)$  un punct fixat al curbei caracteristice  $\Gamma$ . Din condiția  $\text{grad } \varphi(x, y) \neq 0$ , presupunem că  $\frac{\partial \varphi}{\partial y}(x_0, y_0) \neq 0$ . Conform teoremei funcțiilor implicite, în vecinătatea punctului

$M_0$ , curba are ecuația  $y = y(x)$ . Din relația  $\varphi(x, y(x)) = 0$ , rezultă că

$$\frac{\partial \varphi}{\partial x} \cdot 1 + \frac{\partial \varphi}{\partial y} \cdot y'(x) = 0,$$

deci

$$\frac{\partial \varphi}{\partial x} = -\frac{\partial \varphi}{\partial y} \cdot y'(x). \quad (4.2.4)$$

Înlocuind (4.2.4) în ecuația (4.2.3), obținem:

$$a(x, y) \left(\frac{\partial \varphi}{\partial y} \cdot y'(x)\right)^2 - 2b(x, y) \frac{\partial \varphi}{\partial y} \cdot y'(x) \frac{\partial \varphi}{\partial y} + c(x, y) \left(\frac{\partial \varphi}{\partial y}\right)^2 = 0,$$

adică

$$a(x, y) (y'(x))^2 - 2b(x, y) y'(x) + c(x, y) = 0. \quad (4.2.5)$$

**Definiția 4.2.4** Ecuația (4.2.5) se numește *ecuația diferențială a curbelor caracteristice* ale ecuației (4.2.1).

**Observația 4.2.5** După cum se vede, ecuația (4.2.5) este o ecuație de gradul al doilea în  $y'(x)$ .

Fie

$$y'(x) = \lambda(x, y) \quad (4.2.6)$$

o soluție a ecuației (4.2.5) și  $\varphi(x, y) = C$  soluția generală a ecuației (4.2.1).

**Definiția 4.2.6** Curbele integrale  $\varphi(x, y) = C$  se numesc *curbe caracteristice* ale ecuației (4.2.1).

Rezolvând ecuația (4.2.5), obținem:

$$y'(x) = \frac{b(x, y) \pm \sqrt{b^2(x, y) - a(x, y)c(x, y)}}{a(x, y)}.$$

În funcție de semnul lui  $\Delta = b^2 - ac$ , putem avea trei cazuri:

- i)  $\Delta > 0$ , deci avem două familii de curbe integrale, reale și distincte. În acest caz, spunem că avem o *ecuație de tip hiperbolic*.
- ii)  $\Delta = 0$ , deci avem două familii de curbe integrale, reale și confundate. În acest caz, spunem că avem o *ecuație de tip parabolic*.
- iii)  $\Delta < 0$ , deci avem două familii de curbe integrale, complex conjugate. În acest caz, spunem că avem o *ecuație de tip eliptic*.

Să considerăm schimbarea de variabile

$$\xi = \xi(x, y), \eta = \eta(x, y), \xi, \eta \in C^2(D), \quad (4.2.7)$$

cu proprietatea

$$\frac{D(\xi, \eta)}{D(x, y)} = \begin{vmatrix} \frac{\partial \xi}{\partial x} & \frac{\partial \xi}{\partial y} \\ \frac{\partial \eta}{\partial x} & \frac{\partial \eta}{\partial y} \end{vmatrix} \neq 0 \text{ în } D,$$

ceea ce asigură posibilitatea determinării lui  $x$  și  $y$  din (4.2.7).

Deoarece  $u(x, y) = u(\xi(x, y), \eta(x, y))$ , în baza formulelor de derivare a funcțiilor compuse, avem:

$$\begin{aligned} \frac{\partial u}{\partial x} &= \frac{\partial u}{\partial \xi} \frac{\partial \xi}{\partial x} + \frac{\partial u}{\partial \eta} \frac{\partial \eta}{\partial x}, \quad \frac{\partial u}{\partial y} = \frac{\partial u}{\partial \xi} \frac{\partial \xi}{\partial y} + \frac{\partial u}{\partial \eta} \frac{\partial \eta}{\partial y}, \\ \frac{\partial^2 u}{\partial x^2} &= \frac{\partial}{\partial x} \left( \frac{\partial u}{\partial x} \right) = \frac{\partial}{\partial x} \left( \frac{\partial u}{\partial \xi} \frac{\partial \xi}{\partial x} + \frac{\partial u}{\partial \eta} \frac{\partial \eta}{\partial x} \right) = \\ &= \left( \frac{\partial^2 u}{\partial \xi^2} \frac{\partial \xi}{\partial x} + \frac{\partial^2 u}{\partial \xi \partial \eta} \frac{\partial \eta}{\partial x} \right) \frac{\partial \xi}{\partial x} + \frac{\partial u}{\partial \xi} \frac{\partial^2 \xi}{\partial x^2} + \left( \frac{\partial^2 u}{\partial \eta \partial \xi} \frac{\partial \xi}{\partial x} + \frac{\partial^2 u}{\partial \eta^2} \frac{\partial \eta}{\partial x} \right) \frac{\partial \eta}{\partial x} + \frac{\partial u}{\partial \eta} \frac{\partial^2 \eta}{\partial x^2} = \\ &= \frac{\partial^2 u}{\partial \xi^2} \left( \frac{\partial \xi}{\partial x} \right)^2 + 2 \frac{\partial^2 u}{\partial \xi \partial \eta} \frac{\partial \eta}{\partial x} \frac{\partial \xi}{\partial x} + \frac{\partial u}{\partial \xi} \frac{\partial^2 \xi}{\partial x^2} + \frac{\partial^2 u}{\partial \eta^2} \left( \frac{\partial \eta}{\partial x} \right)^2 + \frac{\partial u}{\partial \eta} \frac{\partial^2 \eta}{\partial x^2}, \\ \frac{\partial^2 u}{\partial y^2} &= \frac{\partial^2 u}{\partial \xi^2} \left( \frac{\partial \xi}{\partial y} \right)^2 + 2 \frac{\partial^2 u}{\partial \xi \partial \eta} \frac{\partial \eta}{\partial y} \frac{\partial \xi}{\partial y} + \frac{\partial u}{\partial \xi} \frac{\partial^2 \xi}{\partial y^2} + \frac{\partial^2 u}{\partial \eta^2} \left( \frac{\partial \eta}{\partial y} \right)^2 + \frac{\partial u}{\partial \eta} \frac{\partial^2 \eta}{\partial y^2}, \\ \frac{\partial^2 u}{\partial x \partial y} &= \frac{\partial}{\partial y} \left( \frac{\partial u}{\partial x} \right) = \frac{\partial}{\partial y} \left( \frac{\partial u}{\partial \xi} \frac{\partial \xi}{\partial x} + \frac{\partial u}{\partial \eta} \frac{\partial \eta}{\partial x} \right) = \\ &= \left( \frac{\partial^2 u}{\partial \xi^2} \frac{\partial \xi}{\partial y} + \frac{\partial^2 u}{\partial \xi \partial \eta} \frac{\partial \eta}{\partial y} \right) \frac{\partial \xi}{\partial x} + \frac{\partial u}{\partial \xi} \frac{\partial^2 \xi}{\partial x \partial y} + \left( \frac{\partial^2 u}{\partial \eta \partial \xi} \frac{\partial \xi}{\partial y} + \frac{\partial^2 u}{\partial \eta^2} \frac{\partial \eta}{\partial y} \right) \frac{\partial \eta}{\partial x} + \frac{\partial u}{\partial \eta} \frac{\partial^2 \eta}{\partial x \partial y} = \\ &= \frac{\partial^2 u}{\partial \xi^2} \frac{\partial \xi}{\partial y} \frac{\partial \xi}{\partial x} + \frac{\partial^2 u}{\partial \xi \partial \eta} \left( \frac{\partial \eta}{\partial y} \frac{\partial \xi}{\partial x} + \frac{\partial \xi}{\partial y} \frac{\partial \eta}{\partial x} \right) + \frac{\partial u}{\partial \xi} \frac{\partial^2 \xi}{\partial x \partial y} + \frac{\partial^2 u}{\partial \eta^2} \frac{\partial \eta}{\partial y} \frac{\partial \eta}{\partial x} + \frac{\partial u}{\partial \eta} \frac{\partial^2 \eta}{\partial x \partial y}. \end{aligned}$$

Înlocuind aceste expresii în ecuația (4.2.1), obținem:

$$a^*(\xi, \eta) \frac{\partial^2 u}{\partial \xi^2} + 2b^*(\xi, \eta) \frac{\partial^2 u}{\partial \xi \partial \eta} + c^*(\xi, \eta) \frac{\partial^2 u}{\partial \eta^2} + d^*\left(\xi, \eta, u, \frac{\partial u}{\partial \xi}, \frac{\partial u}{\partial \eta}\right) = 0, \quad (4.2.8)$$

unde

$$\begin{aligned} a^*(\xi, \eta) &= a(x, y) \left( \frac{\partial \xi}{\partial x} \right)^2 + 2b(x, y) \frac{\partial \xi}{\partial x} \frac{\partial \xi}{\partial y} + c(x, y) \left( \frac{\partial \xi}{\partial y} \right)^2, \\ b^*(\xi, \eta) &= a(x, y) \frac{\partial \xi}{\partial x} \frac{\partial \eta}{\partial x} + b(x, y) \left( \frac{\partial \xi}{\partial x} \frac{\partial \eta}{\partial y} + \frac{\partial \xi}{\partial y} \frac{\partial \eta}{\partial x} \right) + c(x, y) \frac{\partial \xi}{\partial y} \frac{\partial \eta}{\partial y}, \\ c^*(\xi, \eta) &= a(x, y) \left( \frac{\partial \eta}{\partial x} \right)^2 + 2b(x, y) \frac{\partial \eta}{\partial x} \frac{\partial \eta}{\partial y} + c(x, y) \left( \frac{\partial \eta}{\partial y} \right)^2. \end{aligned} \quad (4.2.9)$$

Se constată că

$$\Delta^* = (b^*(x, y))^2 - a^*(x, y)c^*(x, y) = (b^2(x, y) - a(x, y)c(x, y)) \begin{vmatrix} \frac{\partial \xi}{\partial x} & \frac{\partial \xi}{\partial y} \\ \frac{\partial \eta}{\partial x} & \frac{\partial \eta}{\partial y} \end{vmatrix}^2. \quad (4.2.10)$$

Așadar, în urma schimbării de variabile, expresiile  $\Delta^*$  și  $\Delta$  păstrează același semn sau sunt în același timp nule. În consecință, ecuația (4.2.1) nu-și modifică tipul.

#### 4.2.2 Reducerea la forma canonică

Rezolvarea diferitelor probleme care conduc la EDP de ordinul al doilea este strâns legată de reducerea acestor ecuații la forme mai simple printr-o schimbare a variabilelor independente. Aceste forme ireductibile la altele mai simple le vom numi *forme canonice*.

În cazul ecuațiilor hiperbolice, ecuația (4.2.5) are două familii de curbe integrale, reale și distincte. Adică,

$$y'(x) = \frac{b(x, y) + \sqrt{\Delta}}{a(x, y)}, \quad y'(x) = \frac{b(x, y) - \sqrt{\Delta}}{a(x, y)},$$

sau

$$y'(x) = \mu_1(x, y), \quad y'(x) = \mu_2(x, y),$$

de unde, prin integrare, se obțin cele două familii de curbe caracteristice

$$\varphi_1(x, y) = C_1, \quad \varphi_2(x, y) = C_2. \quad (4.2.11)$$

**Propoziția 4.2.7** Ecuația (4.2.1) de tip hiperbolic în  $D$ , prin schimbarea de variabile

$$\xi = \varphi_1(x, y), \quad \eta = \varphi_2(x, y), \quad (4.2.12)$$

cu  $\varphi_1$  și  $\varphi_2$  din (4.2.11), se reduce la forma canonică

$$\frac{\partial^2 u}{\partial \xi \partial \eta} = \Phi_1 \left( \xi, \eta, u, \frac{\partial u}{\partial \xi}, \frac{\partial u}{\partial \eta} \right). \quad (4.2.13)$$

În cazul ecuațiilor parabolice, ecuația (4.2.5) are două familii de curbe integrale, reale și confundate. Adică,

$$y'(x) = \frac{b(x, y)}{a(x, y)},$$

sau

$$y'(x) = \mu(x, y),$$

de unde, prin integrare, se obține familia de curbe caracteristice

$$\varphi(x, y) = C. \quad (4.2.14)$$

**Propoziția 4.2.8** Ecuația (4.2.1) de tip parabolic în  $D$ , prin schimbarea de variabile

$$\xi = \varphi(x, y), \quad \eta = h(x, y), \quad (4.2.15)$$

cu  $\varphi$  dat în relația în (4.2.14) și  $h$  o funcție arbitrară (independentă de  $\varphi$ ), se reduce la forma canonică

$$\frac{\partial^2 u}{\partial \eta^2} = \Phi_2 \left( \xi, \eta, u, \frac{\partial u}{\partial \xi}, \frac{\partial u}{\partial \eta} \right). \quad (4.2.16)$$

**Observația 4.2.9** În general, alegem funcția  $h$  cât mai simplă, și anume  $h(x, y) = x$  sau  $h(x, y) = y$ .

În cazul ecuațiilor eliptice, ecuația (4.2.5) are două familii de curbe integrale complex conjugate. Adică,

$$y'(x) = \frac{b(x, y) + i\sqrt{\Delta}}{a(x, y)}, \quad y'(x) = \frac{b(x, y) - i\sqrt{\Delta}}{a(x, y)},$$

de unde, prin integrare se obțin cele două familii de curbe caracteristice

$$\varphi_1(x, y) = \alpha(x, y) + i\beta(x, y) = C_1, \quad \varphi_2(x, y) = \alpha(x, y) - i\beta(x, y) = C_2. \quad (4.2.17)$$

**Propoziția 4.2.10** Ecuația (4.2.1) de tip eliptic în  $D$ , prin schimbarea de variabile

$$\xi = \alpha(x, y), \quad \eta = \beta(x, y), \quad (4.2.18)$$

cu  $\alpha$  și  $\beta$  din relația (4.2.17), se reduce la forma canonică

$$\frac{\partial^2 u}{\partial \xi^2} + \frac{\partial^2 u}{\partial \eta^2} = \Phi_3\left(\xi, \eta, u, \frac{\partial u}{\partial \xi}, \frac{\partial u}{\partial \eta}\right). \quad (4.2.19)$$

**Exemplul 4.2.11** Să se aducă la forma canonică și să se integreze ecuația:

$$x^2 \frac{\partial^2 u}{\partial x^2} - 2xy \frac{\partial^2 u}{\partial x \partial y} + y^2 \frac{\partial^2 u}{\partial y^2} + 2y \frac{\partial u}{\partial y} - 2ax^2 = 0.$$

**Soluție.** Deoarece,  $a(x, y) = x^2$ ,  $b(x, y) = -xy$ ,  $c(x, y) = y^2$ , avem că:  $\Delta = 0$ . Deci, avem o ecuație de tip parabolic. Ecuația caracteristică atașată este:

$$x^2 \left(\frac{dy}{dx}\right)^2 + 2xy \frac{dy}{dx} + y^2 = 0,$$

sau

$$\left(x \frac{dy}{dx} + y\right)^2 = 0 \Leftrightarrow \frac{dy}{dx} = -\frac{y}{x}.$$

Obținem familia de soluții

$$xy = k.$$

Considerăm schimbarea de variabilă

$$\begin{cases} \xi = xy, \\ \eta = x. \end{cases}$$

După cum am procedat și mai sus, efectuăm următoarele calcule:

$$\begin{aligned} \frac{\partial u}{\partial x} &= y \frac{\partial u}{\partial \xi} + \frac{\partial u}{\partial \eta}, \quad \frac{\partial^2 u}{\partial x^2} = y^2 \frac{\partial^2 u}{\partial \xi^2} + 2y \frac{\partial^2 u}{\partial \xi \partial \eta} + \frac{\partial^2 u}{\partial \eta^2}, \\ \frac{\partial u}{\partial y} &= x \frac{\partial u}{\partial \xi}, \quad \frac{\partial^2 u}{\partial y^2} = x^2 \frac{\partial^2 u}{\partial \xi^2}, \quad \frac{\partial^2 u}{\partial x \partial y} = \frac{\partial u}{\partial \xi} + xy \frac{\partial^2 u}{\partial \xi^2} + x \frac{\partial^2 u}{\partial \eta \partial \xi}. \end{aligned}$$

Ecuația devine:

$$\frac{\partial^2 u}{\partial \eta^2} = 2a,$$

care reprezintă forma canonică a ecuației din enunț. Pentru a găsi soluția generală a ecuației, integrăm de două ori în raport cu  $\eta$  forma canonică și obținem:

$$\frac{\partial^2 u}{\partial \eta^2} = 2a \Rightarrow \frac{\partial u}{\partial \eta} = 2a\eta + \varphi(\xi) \Rightarrow u(\xi, \eta) = a\eta^2 + \eta\varphi(\xi) + \psi(\xi).$$



Revenind la variabilele inițiale, obținem soluția generală a ecuației noastre:

$$u(x, y) = ax^2 + x\varphi(xy) + \psi(xy),$$

unde  $\varphi$  și  $\psi$  sunt funcții arbitrare de clasă  $C^2$  de o variabilă.

### 4.2.3 Ecuații liniare și omogene în raport cu derivate parțiale de ordinul al doilea, cu coeficienți constanți

**Definiția 4.2.12** Forma generală a unei ecuații liniare și omogene în raport cu derivate parțiale de ordinul al doilea, cu coeficienți constanți este

$$a \frac{\partial^2 u}{\partial x^2} + 2b \frac{\partial^2 u}{\partial x \partial y} + c \frac{\partial^2 u}{\partial y^2} = 0, \quad (4.2.20)$$

unde  $a, b, c$  sunt constante.

Ne propunem să reducem ecuația (4.2.20) la forma canonică și să determinăm soluția ei generală. Ecuația caracteristică atașată ecuației (4.2.20) este

$$a(y'(x))^2 - 2by'(x) + c = 0. \quad (4.2.21)$$

Rădăcinile  $\mu_1$  și  $\mu_2$  ale ecuației (4.2.21) sunt constante:

$$y'(x) = \mu_1, \quad y'(x) = \mu_2,$$

sau, echivalent

$$\frac{dy}{dx} = \mu_1, \quad \frac{dy}{dx} = \mu_2,$$

relații care se mai scriu

$$dy - \mu_1 dx = 0, \quad dy - \mu_2 dx = 0.$$

Prin integrare, obținem

$$y - \mu_1 x = C_1, \quad y - \mu_2 x = C_2. \quad (4.2.22)$$

**Cazul I.** În cazul ecuațiilor de tip hiperbolic,  $\Delta = b^2 - ac > 0$ , rădăcinile  $\mu_1$  și  $\mu_2$  sunt reale și distincte. Cu schimbarea de variabile

$$\xi = y - \mu_1 x, \quad \eta = y - \mu_2 x, \quad (4.2.23)$$

obținem

$$\begin{aligned} \frac{\partial^2 u}{\partial x^2} &= \mu_1^2 \frac{\partial^2 u}{\partial \xi^2} + 2\mu_1 \mu_2 \frac{\partial^2 u}{\partial \xi \partial \eta} + \mu_2^2 \frac{\partial^2 u}{\partial \eta^2}, \\ \frac{\partial^2 u}{\partial x \partial y} &= -\mu_1 \frac{\partial^2 u}{\partial \xi^2} - (\mu_1 + \mu_2) \frac{\partial^2 u}{\partial \xi \partial \eta} - \mu_2 \frac{\partial^2 u}{\partial \eta^2}, \\ \frac{\partial^2 u}{\partial y^2} &= \frac{\partial^2 u}{\partial \xi^2} + 2 \frac{\partial^2 u}{\partial \xi \partial \eta} + \frac{\partial^2 u}{\partial \eta^2}. \end{aligned}$$

Înlocuind aceste expresii în relația (4.2.20), avem

$$\begin{aligned} a\mu_1^2 \frac{\partial^2 u}{\partial \xi^2} + 2a\mu_1 \mu_2 \frac{\partial^2 u}{\partial \xi \partial \eta} + a\mu_2^2 \frac{\partial^2 u}{\partial \eta^2} - 2b\mu_1 \frac{\partial^2 u}{\partial \xi^2} - \\ - 2b(\mu_1 + \mu_2) \frac{\partial^2 u}{\partial \xi \partial \eta} - 2b\mu_2 \frac{\partial^2 u}{\partial \eta^2} + c \frac{\partial^2 u}{\partial \xi^2} + 2c \frac{\partial^2 u}{\partial \xi \partial \eta} + c \frac{\partial^2 u}{\partial \eta^2} = 0, \end{aligned}$$

sau

$$(a\mu_1^2 - 2b\mu_1 + c) \frac{\partial^2 u}{\partial \xi^2} + (2a\mu_1\mu_2 - 2b\mu_1 - 2b\mu_2 + 2c) \frac{\partial^2 u}{\partial \xi \partial \eta} + (a\mu_2^2 - 2b\mu_2 + c) \frac{\partial^2 u}{\partial \eta^2} = 0.$$

Acum, ținând cont că  $\mu_1$  și  $\mu_2$  sunt rădăcinile ecuației (4.2.21), avem

$$2(a\mu_1\mu_2 - b(\mu_1 + \mu_2) + c) \frac{\partial^2 u}{\partial \xi \partial \eta} = 0,$$

iar din relațiile lui Viète,  $\mu_1 + \mu_2 = \frac{2b}{a}$ ,  $\mu_1\mu_2 = \frac{c}{a}$ , obținem

$$4 \frac{ac - b^2}{a} \frac{\partial^2 u}{\partial \xi \partial \eta} = 0,$$

de unde obținem forma canonică

$$\frac{\partial^2 u}{\partial \xi \partial \eta} = 0. \quad (4.2.24)$$

Ecuația (4.2.24) se integrează imediat. Într-adevăr, scrisă sub forma  $\frac{\partial}{\partial \xi} \left( \frac{\partial u}{\partial \eta} \right) = 0$ , se obține

$\frac{\partial u}{\partial \eta} = \varphi(\eta)$ . Integrând această ultimă ecuație, obținem  $u = \int \varphi(\eta) d\eta + f(\xi)$ , adică  $u = f(\xi) + g(\eta)$ , cu  $f$  și  $g$  funcții arbitrare. Revenind la vechile variabile, soluția generală a ecuației (4.2.20) este

$$u(x, y) = f(y - \mu_1 x) + g(y + \mu_1 x). \quad (4.2.25)$$

**Cazul II.** În cazul ecuațiilor de tip parabolic,  $\Delta = b^2 - ac = 0$ , rădăcinile  $\mu_1$  și  $\mu_2$  sunt reale și confundate, deci  $\mu_1 = \mu_2 = \frac{b}{a}$ ,  $a \neq 0$ . Ecuația (4.2.21) se reduce la  $\frac{dy}{dx} = \frac{b}{a}$ , cu integrala generală

$$ay - bx = C. \quad (4.2.26)$$

Cu schimbarea de variabile

$$\xi = ay - bx, \quad \eta = x, \quad (4.2.27)$$

obținem

$$\begin{aligned} \frac{\partial^2 u}{\partial x^2} &= b^2 \frac{\partial^2 u}{\partial \xi^2} - 2b \frac{\partial^2 u}{\partial \xi \partial \eta} + \frac{\partial^2 u}{\partial \eta^2}, \\ \frac{\partial^2 u}{\partial x \partial y} &= -ab \frac{\partial^2 u}{\partial \xi^2} + a \frac{\partial^2 u}{\partial \xi \partial \eta}, \\ \frac{\partial^2 u}{\partial y^2} &= a^2 \frac{\partial^2 u}{\partial \xi^2}. \end{aligned}$$

Înlocuind aceste expresii în relația (4.2.20), avem

$$ab^2 \frac{\partial^2 u}{\partial \xi^2} - 2ab \frac{\partial^2 u}{\partial \xi \partial \eta} + a \frac{\partial^2 u}{\partial \eta^2} - 2ab^2 \frac{\partial^2 u}{\partial \xi^2} + 2ab \frac{\partial^2 u}{\partial \xi \partial \eta} + a^2 c \frac{\partial^2 u}{\partial \xi^2} = 0,$$

sau

$$(ab^2 - 2ab^2 + a^2 c) \frac{\partial^2 u}{\partial \xi^2} + a \frac{\partial^2 u}{\partial \eta^2} = 0 \Leftrightarrow a(b^2 - ac) \frac{\partial^2 u}{\partial \xi^2} + a \frac{\partial^2 u}{\partial \eta^2} = 0,$$

adică,

$$a \frac{\partial^2 u}{\partial \eta^2} = 0,$$

de unde obținem forma canonică

$$\frac{\partial^2 u}{\partial \eta^2} = 0. \quad (4.2.28)$$

Pentru integrarea ecuației (4.2.28) observăm că putem scrie

$$\frac{\partial}{\partial \eta} \left( \frac{\partial u}{\partial \eta} \right) = 0,$$

deci

$$\frac{\partial u}{\partial \eta} = f(\xi)$$

și integrând încă o dată, obținem

$$u = \eta f(\xi) + g(\xi).$$

Revenind la variabilele inițiale, soluția generală a ecuației (4.2.20) este

$$u(x, y) = xf(ay - bx) + g(ay - bx). \quad (4.2.29)$$

**Cazul III.** În cazul ecuațiilor de tip eliptic,  $\Delta = b^2 - ac < 0$ , rădăcinile  $\mu_1$  și  $\mu_2$  sunt complex conjugate, adică

$$\mu_{1,2} = \frac{b}{a} \pm i \frac{\sqrt{ac - b^2}}{a}.$$

Deci,

$$\frac{dy}{dx} = \frac{b}{a} + i \frac{\sqrt{ac - b^2}}{a},$$

sau, echivalent

$$ady = (b + i\sqrt{ac - b^2})dx,$$

cu integrala generală

$$ay - (b + i\sqrt{ac - b^2})x = C \text{ sau } bx - ay + i\sqrt{ac - b^2}x = C. \quad (4.2.30)$$

Cu schimbarea de variabile

$$\xi = bx - ay, \quad \eta = \sqrt{ac - b^2}x, \quad (4.2.31)$$

ecuația (4.2.20) se reduce la forma canonică

$$\frac{\partial^2 u}{\partial \xi^2} + \frac{\partial^2 u}{\partial \eta^2} = 0, \quad (4.2.32)$$

adică funcția  $u$  este o funcție armonică arbitrară de  $\xi$  și  $\eta$ . Soluția generală a ecuației (4.2.20) este

$$u(x, y) = \Phi(bx - ay, \sqrt{ac - b^2}x), \quad (4.2.33)$$

unde  $\Phi$  este o funcție armonică arbitrară.

**Exemplul 4.2.13** Să se determine soluția ecuației:

$$2 \frac{\partial^2 u}{\partial x^2} - 7 \frac{\partial^2 u}{\partial x \partial y} + 3 \frac{\partial^2 u}{\partial y^2} = 0,$$

care verifică următoarele condiții

$$\begin{cases} u(0, y) = 9y^3, \\ \frac{\partial u}{\partial x}(0, y) = y^2. \end{cases}$$

**Soluție.** În acest caz, avem că:  $a = 2$ ,  $b = -\frac{7}{2}$  și  $c = 3$ , deci,  $\Delta = \frac{25}{4} > 0$ . Așadar, avem o ecuație de tip hiperbolic. Ecuația caracteristică atașată ecuației noastre este:

$$2\left(\frac{dy}{dx}\right)^2 - 7\frac{dy}{dx} + 3 = 0,$$

cu soluțiile

$$\frac{dy}{dx} = -\frac{1}{2} \text{ și } \frac{dy}{dx} = -3.$$

Obținem familiile de soluții

$$2y + x = C_1 \text{ și } y + 3x = C_2.$$

Considerăm schimbarea de variabilă

$$\begin{cases} \xi = 2y + x, \\ \eta = y + 3x. \end{cases}$$

Fiind o ecuație cu derivate parțiale de ordinul al doilea, omogenă, cu coeficienți constanți, forma sa canonică este:

$$\frac{\partial^2 u}{\partial \xi \partial \eta} = 0,$$

iar aceasta din urmă are soluția generală

$$u(\xi, \eta) = \varphi(\xi) + \psi(\eta).$$

Rezultă că ecuația noastră are soluția generală

$$u(x, y) = \varphi(2y + x) + \psi(y + 3x).$$

Din condiția  $u(0, y) = 9y^3$ , obținem:

$$\varphi(2y) + \psi(y) = 9y^3.$$

Pe de altă parte,

$$\frac{\partial u}{\partial x}(x, y) = \varphi'(2y + x) + 3\psi'(y + 3x),$$

deci

$$\frac{\partial u}{\partial x}(0, y) = \varphi'(2y) + 3\psi'(y).$$

Din cea de-a doua condiție, obținem:

$$\varphi'(2y) + 3\psi'(y) = y^2.$$

Rezolvând sistemul

$$\begin{cases} \varphi(2y) + \psi(y) = 9y^3, \\ \varphi'(2y) + 3\psi'(y) = y^2, \end{cases}$$

obținem

$$\begin{cases} \varphi'(2y) = 16y^2, \\ \psi'(y) = -5y^2, \end{cases}$$

de unde rezultă că

$$\begin{cases} \varphi(y) = \frac{4}{3}y^3 + C_1, \\ \psi(y) = -\frac{5}{3}y^3 + C_2. \end{cases}$$

Așadar,

$$u(x, y) = \frac{4}{3}(2y + x)^3 - \frac{5}{3}(y + 3x)^3 + C.$$

Deoarece  $u(0, y) = 9y^3$ , deducem că  $C = 0$ , deci soluția generală a ecuației este:

$$u(x, y) = \frac{4}{3}(2y + x)^3 - \frac{5}{3}(y + 3x)^3.$$

### 4.3 Coarda finită. Metoda separării variabilelor (D. Bernoulli și J. Fourier)

Problema matematică la care conduce studiul vibrațiilor libere ale unei coarde finite, de lungime  $l$ , cu capetele fixe, se poate formula în următorul mod.

Să se determine funcția  $u(x, t)$ ,  $u \in C^2(D)$ ,  $D = [0, l] \times [0, \infty)$  care să verifice ecuația cu derivate parțiale:

$$\frac{\partial^2 u}{\partial t^2} = a^2 \frac{\partial^2 u}{\partial x^2}, \quad x \in [0, l], \quad t \geq 0 \quad (\text{ecuația coardei}) \quad (4.3.1)$$

cu condițiile inițiale

$$u(x, 0) = f(x), \quad \frac{\partial u}{\partial t}(x, 0) = g(x), \quad \forall x \in [0, l] \quad (4.3.2)$$

și condițiile la limită

$$u(0, t) = u(l, t) = 0, \quad \forall t \geq 0. \quad (4.3.3)$$

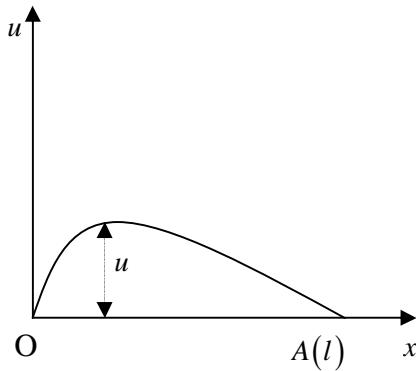

Așadar, avem o coardă de lungime  $l$  care în poziția de echilibru este situată pe axa  $Ox$ , având un capăt în origine și celălalt capăt în  $A(l)$ . Asupra coardei nu acționează forțe exterioare. Coarda, în acest caz, execută vibrații libere descrise de ecuația (4.3.1). Condițiile inițiale (4.3.2) indică starea în care se află coarda la momentul inițial de timp, precum și viteza fiecărui punct al coardei la același moment. Conform condițiilor la limită (4.3.3) capetele coardei sunt fixe. Funcțiile  $f$  și  $g$  sunt date și presupuse nenule și de clasă  $C^1$  pe  $[0, l]$ . Pentru compatibilitatea

condițiilor (4.3.2) și (4.3.3) trebuie să avem:  $f(0) = f(l) = 0$  și  $g(0) = g(l) = 0$ . Pentru rezolvarea problemei enunțate mai sus, vom folosi metoda separării variabilelor a lui Fourier. Această metodă constă în a căuta pentru ecuația (4.3.1) soluții de forma:

$$u(x, t) = X(x)T(t), \quad (4.3.4)$$

care verifică condițiile (4.3.2) și (4.3.3). Din (4.3.3) avem că:

$$X(0)T(t) = 0 \quad \text{și} \quad X(l)T(t) = 0, \quad \forall t > 0.$$

Deci,  $X(0) = X(l) = 0$ , deoarece, dacă  $T(t) = 0$ ,  $\forall t > 0$ , ar rezulta că  $u(x, t) = 0$  ceea ce ar contravine condițiilor (4.3.3). Derivăm funcția  $u$  din (4.3.4) și introducem în (4.3.1):

$$X(x)T''(t) = a^2 X''(x)T(t), \quad x \in [0, l], \quad t \geq 0,$$

sau

$$\frac{X''(x)}{X(x)} = \frac{1}{a^2} \frac{T''(t)}{T(t)} \quad x \in [0, l], \quad t \geq 0.$$

Ultima relație ne spune că o funcție de  $t$  coincide cu o funcție de  $x$ , acest lucru fiind posibil numai dacă ambele sunt egale cu o aceeași constantă reală, pe care o vom nota cu  $\lambda$ . Așadar,

$$\frac{X''(x)}{X(x)} = \frac{1}{a^2} \frac{T''(t)}{T(t)} = \lambda,$$

de unde obținem două ecuații diferențiale:

$$X''(x) - \lambda X(x) = 0, \quad (4.3.5)$$

$$T''(t) - \lambda a^2 T(t) = 0. \quad (4.3.6)$$

Pentru început, determinăm soluția ecuației (4.3.5) cu condițiile  $X(0) = X(l) = 0$ . Astfel, ecuația caracteristică a ecuației diferențiale liniare (4.3.5) este

$$r^2 - \lambda = 0 \Leftrightarrow r^2 = \lambda. \quad (4.3.7)$$

Dacă  $\lambda > 0$ , ecuația (4.3.7) are rădăcinile  $r_1 = \sqrt{\lambda}$  și  $r_2 = -\sqrt{\lambda}$ , deci soluția generală a ecuației (4.3.5) este:

$$X(x) = C_1 e^{x\sqrt{\lambda}} + C_2 e^{-x\sqrt{\lambda}}.$$

Din  $X(0) = 0$ , avem:  $C_1 + C_2 = 0$ , iar din  $X(l) = 0$ , avem:  $C_1 e^{l\sqrt{\lambda}} + C_2 e^{-l\sqrt{\lambda}} = 0$ . Din aceste relații rezultă că  $C_1 = C_2 = 0$  și, deci,  $X(x) = 0$ , adică  $u(x, t) = 0$ , soluție care nu corespunde problemei.

Dacă  $\lambda = 0$ , soluția generală a ecuației (4.3.5) este:

$$X(x) = C_1 x + C_2.$$

Din condiția  $X(0) = 0$ , avem  $C_2 = 0$ , iar din  $X(l) = 0$ , avem  $C_1 l + C_2 = 0$ , adică  $C_1 = 0$ . Așadar, vom avea tot soluția banală.

Dacă  $\lambda < 0$ , atunci rădăcinile ecuației caracteristice (4.3.7) sunt  $r_{1,2} = \pm i\sqrt{-\lambda}$ , și, deci, soluția generală a ecuației (4.3.5) este:

$$X(x) = C_1 \cos \sqrt{-\lambda} x + C_2 \sin \sqrt{-\lambda} x. \quad (4.3.8)$$

Din  $X(0) = 0$ , avem  $C_1 = 0$ , iar din  $X(l) = 0$ , avem  $C_2 \sin \sqrt{-\lambda} l = 0$ . Pentru a nu obține din nou soluția banală, vom lua  $C_2 \neq 0$  și  $\sin \sqrt{-\lambda} l = 0$ , adică  $\sqrt{-\lambda} l = n\pi$ ,  $n \in \mathbb{N}^*$ . Deci,  $-\lambda = \left(\frac{n\pi}{l}\right)^2$ . În

final, rezultă că ecuația (4.3.5) are o infinitate de soluții:

$$X_n(x) = C_n \sin \frac{n\pi}{l} x, \quad n \in \mathbb{N}^*. \quad (4.3.9)$$

Înlocuind  $-\lambda = \left(\frac{n\pi}{l}\right)^2$  în (4.3.6), obținem:

$$T''(t) + \left(\frac{n\pi}{l}\right)^2 a^2 T(t) = 0,$$

cu ecuația caracteristică

$$r^2 + \left(\frac{n\pi}{l}\right)^2 a^2 = 0 \Leftrightarrow r_{1,2} = \pm \frac{an\pi}{l} i$$

și, deci, are soluția generală:

$$T_n(t) = D_n \cos \frac{an\pi}{l} t + E_n \sin \frac{an\pi}{l} t, \quad n \in \mathbb{N}^*,$$

unde  $D_n$  și  $E_n$  sunt constante arbitrare.

Dacă notăm  $A_n = C_n \cdot D_n$  și  $B_n = C_n \cdot E_n$ , obținem soluția ecuației (4.3.1) cu condițiile la limită (4.3.3):

$$u_n(x, t) = X_n(x)T_n(t) = \left( A_n \cos \frac{an\pi}{l} t + B_n \sin \frac{an\pi}{l} t \right) \sin \frac{n\pi}{l} x, \quad n \in \mathbb{N}^*.$$

Aplicăm *principiul suprapunerii efectelor* care afirmă că, dacă seria  $\sum_{n=1}^{\infty} u_n(x, t)$  este convergentă,

atunci suma sa,  $u(x, t) = \sum_{n=1}^{\infty} u_n(x, t)$ , este, de asemenea, soluție pentru problema noastră. Vom presupune, în plus, că această serie este și derivabilă termen cu termen de două ori în raport cu  $x$  și respectiv cu  $t$ . Așadar,

$$u(x, t) = \sum_{n=1}^{\infty} \left( A_n \cos \frac{an\pi}{l} t + B_n \sin \frac{an\pi}{l} t \right) \sin \frac{n\pi}{l} x \quad (4.3.10)$$

verifică ecuația (4.3.1) și condițiile la limită (4.3.3).

Vom determina constantele  $A_n$  și  $B_n$  din condițiile inițiale (4.3.2). Astfel,

$$f(x) = u(x, 0) = \sum_{n=1}^{\infty} A_n \sin \frac{an\pi}{l} x$$

și

$$\frac{\partial u}{\partial t}(x, t) = \frac{a\pi}{l} \sum_{n=1}^{\infty} n \left( -A_n \sin \frac{an\pi}{l} t + B_n \cos \frac{an\pi}{l} t \right) \sin \frac{n\pi}{l} x,$$

deci

$$g(x) = \frac{\partial u}{\partial t}(x, 0) = \frac{a\pi}{l} \sum_{n=1}^{\infty} n B_n \sin \frac{n\pi}{l} x.$$

Vom presupune că funcțiile  $f$  și  $g$  îndeplinesc condițiile lui Dirichlet, deci pot fi dezvoltate în serie Fourier de sinusuri pe intervalul  $(0, l)$ . Prelungind prin imparitate funcțiile  $f$  și  $g$  pe intervalul  $(-l, 0)$ , perioada prelungirilor este  $T = 2l$ , pulsația  $\omega = \frac{2\pi}{T} = \frac{\pi}{l}$ , iar coeficienții au valorile cunoscute:

$$A_n = \frac{4}{T} \int_0^{T/2} f(x) \sin n\omega x dx = \frac{2}{l} \int_0^l f(x) \sin \frac{n\pi}{l} x dx, \quad (4.3.11)$$

$$B_n = \frac{4}{T} \int_0^{T/2} \frac{l}{an\pi} g(x) \sin n\omega x dx = \frac{2}{an\pi} \int_0^l g(x) \sin \frac{n\pi}{l} x dx. \quad (4.3.12)$$

Prin urmare, soluția problemei (4.3.1) cu condițiile (4.3.2) și (4.3.3) este funcția  $u(x, t)$  definită în (4.3.10), unde coeficienții  $A_n$  și  $B_n$  sunt dați de formulele (4.3.11) și (4.3.12).

**Exemplul 4.3.1** Să se integreze ecuația coardei  $\frac{\partial^2 u}{\partial t^2} = a^2 \frac{\partial^2 u}{\partial x^2}$ , cu condițiile:

$$u(0,t) = u(l,t) = 0, \quad \frac{\partial u}{\partial t}(x,0) = 0 \quad \text{și} \quad u(x,0) = \begin{cases} \frac{2h}{l}x, & 0 \leq x \leq \frac{l}{2}, \\ \frac{2h}{l}(l-x), & \frac{l}{2} \leq x \leq l. \end{cases}$$

**Soluție.** Soluția ecuației date este

$$u(x,t) = \sum_{n=1}^{\infty} \left( A_n \cos \frac{an\pi}{l} t + B_n \sin \frac{an\pi}{l} t \right) \sin \frac{n\pi}{l} x,$$

unde

$$A_n = \frac{2}{l} \int_0^l f(x) \sin \frac{n\pi}{l} x dx \quad \text{și} \quad B_n = \frac{2}{an\pi} \int_0^l g(x) \sin \frac{n\pi}{l} x dx.$$

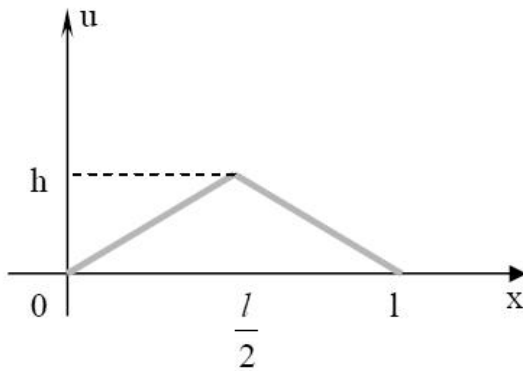

În cazul nostru,  $f(x) = u(x,0)$  și  $g(x) = \frac{\partial u}{\partial t}(x,0)$ .

Observăm că  $B_n = 0$  și

$$A_n = \frac{4h}{l^2} \left( \int_0^{\frac{l}{2}} x \sin \frac{n\pi}{l} x dx + \int_{\frac{l}{2}}^l (l-x) \sin \frac{n\pi}{l} x dx \right).$$

Integrând prin părți, obținem:

$$A_{2n+1} = \frac{8h}{\pi^2} \frac{(-1)^n}{(2n+1)^2}.$$

Așadar, soluția ecuației este:

$$u(x,t) = \frac{8h}{\pi^2} \sum_{n=1}^{\infty} \frac{(-1)^n}{(2n+1)^2} \cos \frac{a(2n+1)\pi}{l} t \cdot \sin \frac{(2n+1)\pi}{l} x.$$

## 4.4 Ecuația propagării căldurii

Problema matematică la care conduce studiul propagării căldurii în bara omogenă, izotropă și nemărginită se poate formula în felul următor.

Să se determine soluția  $u : \mathbb{R} \times [0, \infty) \rightarrow \mathbb{R}$  a ecuației

$$\frac{\partial u}{\partial t} = a^2 \frac{\partial^2 u}{\partial x^2} \tag{4.4.1}$$

care satisface condiția inițială

$$u(x,0) = f(x), \quad f \in C(\mathbb{R}), \tag{4.4.2}$$

cu  $a^2 = \frac{k}{c\rho}$ , unde  $k$  este coeficientul de conductibilitate termică,  $c$  este căldura specifică, iar  $\rho$  este densitatea.

**Observația 4.4.1**  $u(x,t)$  reprezintă temperatura într-un punct  $x$  la momentul  $t$ .



Aplicăm metoda separării variabilelor căutând soluții ale ecuației (4.4.1) de forma:

$$u(x,t) = X(x)T(t). \quad (4.4.3)$$

Derivând și înlocuind în (4.4.1), obținem:

$$X(x)T'(t) = a^2 X''(x)T(t).$$

Eliminăm soluția banală și împărțim relația la  $X(x)T(t)$  și obținem:

$$\frac{X''(x)}{X(x)} = \frac{1}{a^2} \frac{T'(t)}{T(t)} = \mu, \quad \mu - \text{constantă reală.}$$

Cele două rapoarte egale se reduc la o constantă  $\mu$  deoarece  $x$  și  $t$  sunt variabile independente. Obținem ecuațiile diferențiale:

$$X''(x) - \mu X(x) = 0, \quad (4.4.4)$$

$$T'(t) - \mu a^2 T(t) = 0. \quad (4.4.5)$$

Ecuația (4.4.5) fiind o ecuație diferențială liniară de ordinul întâi, soluția ei generală este:

$$T(t) = C e^{\int \mu a^2 dt}, \quad C - \text{constantă.}$$

Putem avea 3 cazuri.

Dacă  $\mu > 0$ , atunci  $|T(t)| \rightarrow \infty$ , când  $t \rightarrow \infty$ , deci aceeași proprietate ar avea-o și  $|u(x,t)|$ , fapt inacceptabil din punct de vedere fizic.

Dacă  $\mu = 0$ , atunci  $T(t) = C$ , adică temperatura în fiecare punct al barei nu depinde de timp, fapt de asemenea inacceptabil.

Așadar  $\mu < 0$  și notăm  $\mu = -\lambda^2$ ,  $\lambda > 0$ . Soluțiile generale ale ecuațiilor (4.4.4) și (4.4.5) sunt:

$$X(x) = C_1 \cos \lambda x + C_2 \sin \lambda x,$$

$$T(t) = C e^{-\lambda^2 a^2 t}, \quad C, C_1, C_2 - \text{constante.}$$

Deci, soluțiile (4.4.3) ale ecuației (4.4.1) sunt:

$$u(x,t;\lambda) = X(x)T(t) = (A(\lambda) \cos \lambda x + B(\lambda) \sin \lambda x) e^{-\lambda^2 a^2 t}, \quad (4.4.6)$$

unde  $A(\lambda) = C \cdot C_1$  și  $B(\lambda) = C \cdot C_2$ .

Deoarece condițiile la limită lipsesc, toate valorile  $\lambda > 0$  sunt acceptabile.

Vom încerca să determinăm soluția problemei sub forma:

$$u(x,t) = \int_0^{\infty} u(x,t;\lambda) d\lambda \quad (4.4.7)$$

care înlocuiește seria de funcții din cazul coardei. Condiția inițială (4.4.2) ne dă:

$$\int_0^{\infty} u(x,0;\lambda) d\lambda = f(x),$$

sau, ținând cont de (4.4.6),

$$\int_0^{\infty} (A(\lambda) \cos \lambda x + B(\lambda) \sin \lambda x) d\lambda = f(x). \quad (4.4.8)$$

Vom determina  $A(\lambda)$  și  $B(\lambda)$  din (4.4.8) în ipoteza că funcția  $f(x)$  poate fi reprezentată prin integrala Fourier:

$$f(x) = \frac{1}{\pi} \int_0^{\infty} d\lambda \int_{-\infty}^{\infty} f(\tau) \cos \lambda(x-\tau) d\tau,$$

relație care se mai scrie:

$$\begin{aligned} f(x) &= \frac{1}{\pi} \int_0^{\infty} d\lambda \int_{-\infty}^{\infty} f(\tau) (\cos \lambda x \cos \lambda \tau + \sin \lambda x \sin \lambda \tau) d\tau = \\ &= \frac{1}{\pi} \int_0^{\infty} \left[ \cos \lambda x \int_{-\infty}^{\infty} f(\tau) \cos \lambda \tau d\tau + \sin \lambda x \int_{-\infty}^{\infty} f(\tau) \sin \lambda \tau d\tau \right] d\lambda. \end{aligned}$$

Comparând cu (4.4.8), observăm că:

$$A(\lambda) = \frac{1}{\pi} \int_{-\infty}^{\infty} f(\tau) \cos \lambda \tau d\tau, \quad B(\lambda) = \frac{1}{\pi} \int_{-\infty}^{\infty} f(\tau) \sin \lambda \tau d\tau. \quad (4.4.9)$$

Introducând relațiile din (4.4.9) în (4.4.6), obținem:

$$u(x, t; \lambda) = \frac{1}{\pi} \int_{-\infty}^{\infty} f(\tau) e^{-\lambda^2 a^2 t} \cos \lambda(x - \tau) d\tau. \quad (4.4.10)$$

Deci, soluția (4.4.7) a ecuației (4.4.1) devine:

$$u(x, t) = \frac{1}{\pi} \int_0^{\infty} d\lambda \int_{-\infty}^{\infty} f(\tau) e^{-\lambda^2 a^2 t} \cos \lambda(x - \tau) d\tau = \frac{1}{\pi} \int_0^{\infty} f(\tau) d\tau \int_{-\infty}^{\infty} e^{-\lambda^2 a^2 t} \cos \lambda(x - \tau) d\lambda.$$

Folosind integrala Poisson:  $\int_0^{\infty} e^{-ax^2} \cos bxdx = \frac{1}{2} \sqrt{\frac{1}{\pi}} e^{-\frac{b^2}{4a}}$ , soluția ecuației (4.4.1) cu condiția inițială (4.4.2) este:

$$u(x, t) = \frac{1}{2a\sqrt{\pi t}} \int_{-\infty}^{\infty} f(\tau) e^{-\frac{(x-\tau)^2}{4a^2 t}} d\tau.$$

## 4.5 Problema lui Dirichlet pentru cerc

Fie  $D = \{(x, y) \in \mathbb{R}^2 \mid x^2 + y^2 < r^2\}$  și  $\gamma = \{(x, y) \in \mathbb{R}^2 \mid x^2 + y^2 = r^2\}$  frontiera domeniului  $D$ .

Așadar,  $\overline{D} = D \cup \gamma$  reprezintă discul cu centrul în origine și de rază  $r$ . Problema lui Dirichlet pentru ecuația lui Laplace constă în a determina funcția de clasă  $C^2$   $u: \overline{D} \rightarrow \mathbb{R}$  care satisface ecuația

$$\Delta u = \frac{\partial^2 u}{\partial x^2} + \frac{\partial^2 u}{\partial y^2} = 0, \quad \forall (x, y) \in D \quad (4.5.1)$$

cu condiția la frontieră

$$u|_{\gamma} = f, \quad (4.5.2)$$

unde  $f$  este o funcție dată, continuă pe  $\gamma$ .

Vom folosi metoda separării variabilelor pentru a găsi soluția acestei probleme. Din cauza simetriei centrale față de origine a problemei, vom trece la coordonatele polare.

Fie  $\rho$  și  $\theta$  coordonatele polare ale punctului  $(x, y)$ . Deci,

$$\begin{cases} x = \rho \cos \theta \\ y = \rho \sin \theta, \end{cases} \text{ cu } \rho \in [0, r), \theta \in [0, 2\pi). \quad (4.5.3)$$

Deci,

$$\rho = \sqrt{x^2 + y^2} \text{ și } \theta = \arctg \frac{y}{x} + k\pi, \quad k = 0, 1, 2. \quad (4.5.4)$$

Observăm că

$$\frac{\partial \rho}{\partial x} = \frac{x}{\sqrt{x^2 + y^2}} = \frac{x}{\rho}, \quad \frac{\partial \rho}{\partial y} = \frac{y}{\sqrt{x^2 + y^2}} = \frac{y}{\rho},$$

$$\frac{\partial \theta}{\partial x} = \frac{-y}{x^2 + y^2} = \frac{-y}{\rho^2}, \quad \frac{\partial \theta}{\partial y} = \frac{x}{x^2 + y^2} = \frac{x}{\rho^2}.$$

Folosind formula de derivare a funcțiilor compuse, obținem:

$$\frac{\partial u}{\partial x} = \frac{\partial u}{\partial \rho} \frac{\partial \rho}{\partial x} + \frac{\partial u}{\partial \theta} \frac{\partial \theta}{\partial x} = \frac{x}{\rho} \frac{\partial u}{\partial \rho} - \frac{y}{\rho^2} \frac{\partial u}{\partial \theta}, \quad \frac{\partial u}{\partial y} = \frac{\partial u}{\partial \rho} \frac{\partial \rho}{\partial y} + \frac{\partial u}{\partial \theta} \frac{\partial \theta}{\partial y} = \frac{y}{\rho} \frac{\partial u}{\partial \rho} + \frac{x}{\rho^2} \frac{\partial u}{\partial \theta},$$

$$\begin{aligned} \frac{\partial}{\partial x} \left( \frac{\partial u}{\partial x} \right) &= \frac{\partial}{\partial x} \left( \frac{x}{\rho} \frac{\partial u}{\partial \rho} - \frac{y}{\rho^2} \frac{\partial u}{\partial \theta} \right) = \frac{\rho - x}{\rho^2} \frac{\partial \rho}{\partial x} \frac{\partial u}{\partial \rho} + \frac{x}{\rho} \left( \frac{\partial^2 u}{\partial \rho^2} \frac{\partial \rho}{\partial x} + \frac{\partial^2 u}{\partial \rho \partial \theta} \frac{\partial \theta}{\partial x} \right) + \\ &+ \frac{2y\rho}{\rho^4} \frac{\partial \rho}{\partial x} \frac{\partial u}{\partial \theta} - \frac{y}{\rho^2} \left( \frac{\partial^2 u}{\partial \theta \partial \rho} \frac{\partial \rho}{\partial x} + \frac{\partial^2 u}{\partial \theta^2} \frac{\partial \theta}{\partial x} \right) = \frac{\rho^2 - x^2}{\rho^3} \frac{\partial u}{\partial \rho} + \frac{x^2}{\rho^2} \frac{\partial^2 u}{\partial \rho^2} - \\ &- \frac{xy}{\rho^3} \frac{\partial^2 u}{\partial \theta \partial \rho} + \frac{2xy}{\rho^4} \frac{\partial u}{\partial \theta} - \frac{xy}{\rho^3} \frac{\partial^2 u}{\partial \theta \partial \rho} + \frac{y^2}{\rho^4} \frac{\partial^2 u}{\partial \theta^2}, \end{aligned}$$

$$\begin{aligned} \frac{\partial}{\partial y} \left( \frac{\partial u}{\partial y} \right) &= \frac{\partial}{\partial y} \left( \frac{y}{\rho} \frac{\partial u}{\partial \rho} + \frac{x}{\rho^2} \frac{\partial u}{\partial \theta} \right) = \frac{\rho - y}{\rho^2} \frac{\partial \rho}{\partial y} \frac{\partial u}{\partial \rho} + \frac{y}{\rho} \left( \frac{\partial^2 u}{\partial \rho^2} \frac{\partial \rho}{\partial y} + \frac{\partial^2 u}{\partial \rho \partial \theta} \frac{\partial \theta}{\partial y} \right) - \\ &- \frac{2x\rho}{\rho^4} \frac{\partial \rho}{\partial y} \frac{\partial u}{\partial \theta} + \frac{x}{\rho^2} \left( \frac{\partial^2 u}{\partial \theta \partial \rho} \frac{\partial \rho}{\partial y} + \frac{\partial^2 u}{\partial \theta^2} \frac{\partial \theta}{\partial y} \right) = \frac{\rho^2 - y^2}{\rho^3} \frac{\partial u}{\partial \rho} + \frac{y^2}{\rho^2} \frac{\partial^2 u}{\partial \rho^2} + \\ &+ \frac{xy}{\rho^3} \frac{\partial^2 u}{\partial \theta \partial \rho} - \frac{2xy}{\rho^4} \frac{\partial u}{\partial \theta} + \frac{xy}{\rho^3} \frac{\partial^2 u}{\partial \theta \partial \rho} + \frac{x^2}{\rho^4} \frac{\partial^2 u}{\partial \theta^2}. \end{aligned}$$

Înlocuind aceste expresii în ecuația (4.5.1), obținem:

$$\begin{aligned} &\frac{x^2 + y^2}{\rho^2} \frac{\partial^2 u}{\partial \rho^2} + \frac{x^2 + y^2}{\rho^4} \frac{\partial^2 u}{\partial \theta^2} + \left( \frac{-2xy}{\rho^3} + \frac{-2xy}{\rho^3} \right) \frac{\partial^2 u}{\partial \theta \partial \rho} + \\ &+ \left( \frac{\rho^2 - x^2}{\rho^3} + \frac{\rho^2 - y^2}{\rho^3} \right) \frac{\partial u}{\partial \rho} - \left( \frac{2xy}{\rho^4} - \frac{2xy}{\rho^4} \right) \frac{\partial u}{\partial \theta} = 0 \end{aligned}$$

sau

$$\frac{x^2 + y^2}{\rho^2} \frac{\partial^2 u}{\partial \rho^2} + \frac{x^2 + y^2}{\rho^4} \frac{\partial^2 u}{\partial \theta^2} + \frac{2\rho^2 - (x^2 + y^2)}{\rho^3} \frac{\partial u}{\partial \rho} = 0$$

sau

$$\frac{\partial^2 u}{\partial \rho^2} + \frac{1}{\rho^2} \frac{\partial^2 u}{\partial \theta^2} + \frac{1}{\rho} \frac{\partial u}{\partial \rho} = 0$$

sau, după înmulțirea cu  $\rho^2$ ,

$$\rho^2 \frac{\partial^2 u}{\partial \rho^2} + \rho \frac{\partial u}{\partial \rho} + \frac{\partial^2 u}{\partial \theta^2} = 0. \quad (4.5.5)$$

Astfel, problema (4.5.1) – (4.5.2) se reformulează după cum urmează: să se determine funcția  $u(\rho, \theta)$ ,  $u: [0, r) \times [0, 2\pi) \rightarrow \mathbb{R}$  care satisface ecuația (4.5.5) și condiția pe frontieră

$$u(\rho, \theta)|_{\rho=r} = f(\theta), \quad (4.5.6)$$

soluția fiind evident periodică, cu perioada  $2\pi$  în raport cu variabila  $\theta$ .

Conform metodei separării variabilelor, căutăm soluțiile ecuației (4.5.5) de forma

$$u(\rho, \theta) = R(\rho)T(\theta), \quad (4.5.7)$$

unde funcțiile  $R$  și  $T$  sunt de clasă  $C^2$ . În plus, funcția  $T$  este presupusă periodică de perioadă  $2\pi$ . Punând condiția ca funcția  $u$  din (4.5.7) să verifice ecuația (4.5.5), obținem:

$$\rho^2 R''(\rho)T(\theta) + \rho R'(\rho)T(\theta) = -R(\rho)T''(\theta)$$

sau

$$\frac{\rho^2 R''(\rho) + \rho R'(\rho)}{R(\rho)} = -\frac{T''(\theta)}{T(\theta)} = k, \quad (4.5.8)$$

unde  $k$  este o constantă.

Din (4.5.8) rezultă următoarele ecuații diferențiale:

$$T''(\theta) + kT(\theta) = 0, \quad (4.5.9)$$

$$\rho^2 R''(\rho) + \rho R'(\rho) - kR(\rho) = 0. \quad (4.5.10)$$

Ecuația (4.5.9) este o ecuație diferențială liniară, omogenă cu coeficienți constanți. Ecuația sa caracteristică este:

$$\lambda^2 + k = 0 \Rightarrow \lambda_{1,2} = \pm\sqrt{-k}.$$

**Caz I.**  $k < 0 \Rightarrow T(\theta) = C_1 e^{\theta\sqrt{-k}} + C_2 e^{-\theta\sqrt{-k}}$ . Această funcție este periodică numai pentru  $C_1 = C_2 = 0$ , adică doar dacă  $T \equiv 0$ , ceea ce ar însemna că și  $u$  este nulă.

**Caz II.**  $k = 0 \Rightarrow T''(\theta) = 0$ , adică  $T(\theta) = C_1 \theta + C_2$ . Căutăm acum  $C_1$  și  $C_2$  astfel încât  $T(\theta)$  să fie periodică de perioadă  $2\pi$ :

$$T(\theta + 2\pi) = T(\theta) \Rightarrow C_1 \theta + 2C_1 \pi + C_2 = C_1 \theta + C_2 \Rightarrow C_1 = 0.$$

Deci,  $T(\theta) = C_2$ ,  $C_2$ - constantă, o soluție banală inacceptabilă.

**Caz III.**  $k > 0 \Rightarrow T(\theta) = C_1 \cos \theta\sqrt{k} + C_2 \sin \theta\sqrt{k}$ . Dar,  $T(\theta) = T(\theta + 2\pi)$ , deci

$$C_1 \cos \theta\sqrt{k} + C_2 \sin \theta\sqrt{k} = C_1 \cos(\theta + 2\pi)\sqrt{k} + C_2 \sin(\theta + 2\pi)\sqrt{k},$$

sau

$$C_1 (\cos \theta\sqrt{k} - \cos(\theta + 2\pi)\sqrt{k}) + C_2 (\sin \theta\sqrt{k} - \sin(\theta + 2\pi)\sqrt{k}) = 0,$$

de unde,

$$(\theta + 2\pi)\sqrt{k} - \theta\sqrt{k} = 2n\pi \text{ sau } 2\pi\sqrt{k} = 2n\pi \text{ sau } k = n^2.$$

Deci,

$$k_n = n^2, \quad n \in \mathbb{N}. \quad (4.5.11)$$

Așadar, soluția generală a ecuației (4.5.9) este:

$$T_n(\theta) = C_n \cos n\theta + D_n \sin n\theta, \quad n \in \mathbb{N}. \quad (4.5.12)$$

Înlocuind (4.5.11) în ecuația (4.5.10), obținem:

$$\rho^2 R''(\rho) + \rho R'(\rho) - n^2 R(\rho) = 0, \quad (4.5.13)$$

care este o ecuație de tip Euler. Pentru integrarea acestei ecuații vom folosi schimbarea de variabilă  $\rho = e^t$ . De aici,  $t = \ln \rho$ ,  $d\rho = e^t dt$ ,  $\frac{dt}{d\rho} = \frac{1}{e^t} = \frac{1}{\rho}$ . Așadar,

$$R'(\rho) = \frac{dR}{d\rho} = \frac{dR}{dt} \frac{dt}{d\rho} = e^{-t} \frac{dR}{dt},$$

$$R''(\rho) = \frac{d^2R}{d\rho^2} = \frac{d}{d\rho} \left( \frac{dR}{d\rho} \right) = \frac{d}{d\rho} \left( e^{-t} \frac{dR}{dt} \right) \frac{dt}{d\rho} = \left( -e^{-t} \frac{dR}{dt} + e^{-t} \frac{d^2R}{dt^2} \right) e^{-t} = e^{-2t} \left( \frac{d^2R}{dt^2} - \frac{dR}{dt} \right).$$

Înlocuind în ecuația (4.5.13), obținem:

$$\rho^2 e^{-2t} \left( \frac{d^2R}{dt^2} - \frac{dR}{dt} \right) + \rho e^{-t} \frac{dR}{dt} - n^2 R(t) = 0$$

sau

$$\frac{d^2R}{dt^2} - n^2 R(t) = 0. \quad (4.5.14)$$

Ecuația diferențială (4.5.14) este o ecuație liniară omogenă cu coeficienți constanți având ecuația caracteristică  $r^2 - n^2 = 0$  cu rădăcinile  $r_{1,2} = \pm n$ , deci soluția generală a ecuației (4.5.14) este:

$$R_n(t) = E_n e^{nt} + F_n e^{-nt},$$

sau, revenind la notația în  $\rho$ :

$$R_n(\rho) = E_n \rho^n + F_n \rho^{-n}, \quad (4.5.15)$$

unde,  $E_n$  și  $F_n$  sunt constante oarecare.

Dacă  $F_n \neq 0$ , rezultă că  $R_n(\rho) \rightarrow \pm\infty$ , când  $\rho \rightarrow 0$ , deci funcția  $u_n(\rho, \theta)$  ar tinde la infinit spre centrul cercului, ceea ce ar contrazice faptul că funcția  $u_n(\rho, \theta) = R_n(\rho) T_n(\theta)$  este continuă. În consecință,  $F_n = 0$ , deci soluția ecuației (4.5.14) este:

$$R_n(\rho) = E_n \rho^n. \quad (4.5.16)$$

Așadar, din (4.5.12) și (4.5.16), obținem:

$$u_n(\rho, \theta) = E_n \rho^n (C_n \cos n\theta + D_n \sin n\theta),$$

și, notând  $A_n = E_n C_n$  și  $B_n = E_n D_n$ , avem:

$$u_n(\rho, \theta) = \rho^n (A_n \cos n\theta + B_n \sin n\theta). \quad (4.5.17)$$

Conform principiului suprapunerii forțelor, în ipoteza convergenței, seria  $\sum_{n=0}^{\infty} u_n(\rho, \theta)$  va fi soluția problemei Dirichlet. Vom presupune că această serie este convergentă și este derivabilă termen cu termen de două ori în raport cu  $\rho$  și respectiv cu  $\theta$ . Fie, deci:

$$u(\rho, \theta) = \sum_{n=0}^{\infty} \rho^n (A_n \cos n\theta + B_n \sin n\theta) = A_0 + \sum_{n=1}^{\infty} (A_n \cos n\theta + B_n \sin n\theta) \rho^n. \quad (4.5.18)$$

Este ușor de verificat că această funcție satisface ecuația (4.5.5). Condiția la frontieră (4.5.6) va fi satisfăcută dacă și numai dacă:

$$A_0 + \sum_{n=1}^{\infty} (A_n \cos n\theta + B_n \sin n\theta) r^n = f(\theta). \quad (4.5.19)$$

În relația (4.5.19) avem dezvoltarea în serie Fourier trigonometrică a funcției periodice  $f$ , de perioadă  $2\pi$ . Coeficienții acestei dezvoltări se obțin astfel:

$$A_0 = \frac{1}{2\pi} \int_0^{2\pi} f(t) dt, \quad (4.5.20)$$

$$r^n A_n = \frac{1}{\pi} \int_0^{2\pi} f(t) \cos nt dt, \text{ deci } A_n = \frac{1}{\pi} \frac{1}{r^n} \int_0^{2\pi} f(t) \cos nt dt, \quad (4.5.21)$$

$$r^n B_n = \frac{1}{\pi} \int_0^{2\pi} f(t) \sin nt dt, \text{ deci } B_n = \frac{1}{\pi} \frac{1}{r^n} \int_0^{2\pi} f(t) \sin nt dt. \quad (4.5.22)$$

Prin urmare, soluția problemei (4.5.5) – (4.5.6) este dată de (4.5.18), unde coeficienții  $A_n$ ,  $n \in \mathbb{N}$ ,  $B_n$ ,  $n \in \mathbb{N}^*$  sunt dați de relațiile (4.5.20) – (4.5.22).

În cele ce urmează vom scrie soluția (4.5.18) sub o altă formă, utilizată frecvent în aplicații.

Înlocuim expresiile coeficienți în (4.5.18) și obținem:

$$\begin{aligned} u(\rho, \theta) &= \frac{1}{2\pi} \int_0^{2\pi} f(t) dt + \sum_{n=1}^{\infty} \left( \frac{1}{\pi} \frac{1}{r^n} \int_0^{2\pi} f(t) \cos nt \cos n\theta dt + \frac{1}{\pi} \frac{1}{r^n} \int_0^{2\pi} f(t) \sin nt \sin n\theta dt \right) \rho^n = \\ &= \frac{1}{\pi} \int_0^{2\pi} \left[ \frac{1}{2} + \sum_{n=1}^{\infty} \left( \frac{\rho}{r} \right)^n (\cos nt \cos n\theta + \sin nt \sin n\theta) \right] f(t) dt. \end{aligned}$$

Deci,

$$u(\rho, \theta) = \frac{1}{\pi} \int_0^{2\pi} \left[ \frac{1}{2} + \sum_{n=1}^{\infty} \left( \frac{\rho}{r} \right)^n \cos n(t - \theta) \right] f(t) dt. \quad (4.5.23)$$

Pentru a prelucra această formulă, să remarcăm că suma seriei  $\sum_{n=1}^{\infty} a^n \cos n\alpha$ , cu  $|a| < 1$ , este partea

reală a seriei  $\sum_{n=1}^{\infty} a^n e^{in\alpha}$  care este o serie geometrică cu rația  $q = ae^{i\alpha}$ , unde  $|\rho| < 1$ . În consecință,

$$\begin{aligned} \sum_{n=1}^{\infty} a^n e^{in\alpha} &= \frac{ae^{i\alpha}}{1 - ae^{i\alpha}} = \frac{a}{e^{-i\alpha} - a} = \frac{a}{\cos \alpha - i \sin \alpha - a} = \frac{a}{(\cos \alpha - a) - i \sin \alpha} = \\ &= a \frac{\cos \alpha - a + i \sin \alpha}{(\cos \alpha - a)^2 + \sin^2 \alpha}. \end{aligned}$$

Deci,

$$\sum_{n=1}^{\infty} a^n \cos n\alpha = \frac{a \cos \alpha - a^2}{1 - 2a \cos \alpha + a^2}.$$

Așadar,

$$\sum_{n=1}^{\infty} \left( \frac{\rho}{r} \right)^n \cos n(t - \theta) = \frac{\frac{\rho}{r} \cos \alpha - \left( \frac{\rho}{r} \right)^2}{1 - 2 \frac{\rho}{r} \cos \alpha + \left( \frac{\rho}{r} \right)^2} = \frac{\rho r \cos(t - \theta) - \rho^2}{r^2 - 2\rho r \cos(t - \theta) + \rho^2}.$$

Înlocuind în (4.5.23), obținem:

$$u(\rho, \theta) = \frac{1}{2\pi} \int_0^{2\pi} \left[ 1 + \frac{2\rho(r \cos(t - \theta) - \rho)}{r^2 - 2\rho r \cos(t - \theta) + \rho^2} \right] f(t) dt$$

sau

$$u(\rho, \theta) = \frac{1}{2\pi} \int_0^{2\pi} \left[ \frac{r^2 - \rho^2}{r^2 - 2\rho r \cos(t - \theta) + \rho^2} \right] f(t) dt. \quad (4.5.24)$$

Formula (5.4.24) se numește *formula lui Poisson*.

# CUPRINS

<b>5. FUNCȚII SPECIALE</b>	<b>128</b>
5.1 Polinoame Legendre	128
5.2 Polinoame Cebâșev	135
5.3 Polinoame Hermite	138
5.4 Polinoame Laguerre	142
5.5 Funcții Bessel	146



## 5. FUNCȚII SPECIALE

### 5.1 Polinoame Legendre

Ecuția diferențială a lui Legendre

$$(1-x^2)y'' - 2xy' + a(a+1)y = 0 \quad (5.1.1)$$

unde  $a$  este o constantă reală, apare în probleme diverse cum ar fi problema fluxului unui fluid ideal la trecerea printr-o sferă, determinarea câmpului electric generat de o sferă încărcată și determinarea distribuției temperaturii într-o sferă când se dă temperatura la suprafață.

Vom arăta că dacă parametrul real  $a$  este un întreg nenegativ  $n$ , atunci una dintre soluțiile ecuației (5.1.1) se reduce la un polinom de grad  $n$ . Aceste soluții polinomiale sunt cunoscute sub numele de *polinoame Legendre*. Vom obține reprezentarea explicită a acestor polinoame și vom discuta câteva dintre proprietățile lor.

Deoarece funcțiile

$$p_1(x) = -\frac{2x}{1-x^2} \text{ și } p_2(x) = \frac{a(a+1)}{1-x^2}$$

sunt analitice pentru  $|x| < 1$ , rezultă că  $x = x_0 = 0$  este un punct ordinar pentru (5.1.1). Deci, soluția

ei  $y(x)$  este unică și analitică în  $x_0$ . Adică,  $y(x) = \sum_{k=0}^{\infty} c_k x^k$  este o serie convergentă pentru  $|x| < 1$ .

Pentru a găsi această soluție, înlocuim direct în (5.1.1) și obținem:

$$(1-x^2) \sum_{k=0}^{\infty} (k+1)(k+2)c_{k+2}x^k - 2x \sum_{k=0}^{\infty} (k+1)c_{k+1}x^k + a(a+1) \sum_{k=0}^{\infty} c_k x^k = 0$$

sau, echivalent

$$\sum_{k=0}^{\infty} [(k+1)(k+2)c_{k+2} - ((k-1)k + 2k - a(a+1))c_k] x^k = 0$$

sau

$$\sum_{k=0}^{\infty} [(k+1)(k+2)c_{k+2} + (a+k+1)(a-k)c_k] x^k = 0.$$

Ultima relație este adevărată dacă și numai dacă

$$(k+1)(k+2)c_{k+2} + (a+k+1)(a-k)c_k = 0, \quad k=0,1,\dots$$

adică

$$c_{k+2} = -\frac{(a+k+1)(a-k)}{(k+1)(k+2)}c_k, \quad k=0,1,\dots \quad (5.1.2)$$

și relația de recurență care ne dă coeficienții  $c_k$ .

Efectuând anumite calcule, obținem

$$c_{2k} = \frac{(-1)^k (a+2k-1)(a+2k-3)\dots(a+1)a(a-2)\dots(a-2k+2)}{(2k)!} c_0$$

sau

$$c_{2k} = (-1)^k \frac{\Gamma\left(\frac{1}{2}a+1\right)\Gamma\left(\frac{1}{2}a+k+\frac{1}{2}\right)2^{2k}}{\Gamma\left(\frac{1}{2}a+\frac{1}{2}\right)\Gamma\left(\frac{1}{2}a-k+1\right)(2k)!} c_0, \quad k=1,2,\dots \quad (5.1.3)$$

și

$$c_{2k+1} = \frac{(-1)^k (a+2k)(a+2k-1)\dots(a+1)(a-1)(a-3)\dots(a-2k+1)}{(2k+1)!} c_1$$

sau

$$c_{2k+1} = (-1)^k \frac{\Gamma\left(\frac{1}{2}a + \frac{1}{2}\right)\Gamma\left(\frac{1}{2}a + k + 1\right)2^{2k+1}}{2\Gamma\left(\frac{1}{2}a + 1\right)\Gamma\left(\frac{1}{2}a - k + \frac{1}{2}\right)(2k+1)!} c_1, \quad k=1,2,\dots \quad (5.1.4)$$

Așadar, soluția ecuației (5.1.1) se poate scrie astfel:

$$\begin{aligned} y(x) &= c_0 \left[ 1 - \frac{(a+1)a}{2!}x^2 + \frac{(a+3)(a+1)a(a-2)}{4!}x^4 - \dots \right] + \\ &+ c_1 \left[ x - \frac{(a+2)(a-1)}{3!}x^3 + \frac{(a+4)(a+2)(a-1)(a-3)}{5!}x^5 - \dots \right] \\ &= c_0 y_1(x) + c_1 y_2(x). \end{aligned} \quad (5.1.5)$$

Evident  $y_1(x)$  și  $y_2(x)$  sunt soluții liniar independente ale ecuației lui Legendre.

Dacă în ecuația (5.1.1),  $a = 2n$ , atunci din (5.1.3) rezultă că  $c_{2n+2} = c_{2n+4} = \dots = 0$ , adică  $y_1(x)$  se reduce la un polinom de grad  $2n$ . Analog, dacă  $a = 2n+1$ , atunci  $y_2(x)$  se reduce la un polinom de grad  $2n+1$  care conține doar impare ale lui  $x$ . Cum  $y_1(x)$  și  $y_2(x)$  sunt soluții ale ecuației (5.1.1), rezultă că ecuația diferențială Legendre are o soluție polinomială pentru orice valoare întregă nenegativă a lui  $a$ .

În continuare vrem să obținem aceste polinoame în ordinea descendentă a puterilor lui  $x$ . Pentru aceasta, relația (5.1.2) se mai poate scrie:

$$c_s = -\frac{(s+1)(s+2)}{(n-s)(n+s+1)} c_{s+2}, \quad s \leq n-2, \quad (5.1.6)$$

unde am luat drept indice pe  $s$  și pe  $a$  ca fiind întregul  $n$ . Cu ajutorul relației (5.1.6) putem exprima toți coeficienții nenuli în funcție de coeficientul  $c_n$  al celei mai mari puteri a lui  $x$ . De obicei se alege

$$c_n = \frac{(2n)!}{2^n (n!)^2} = \frac{1 \cdot 3 \cdot 5 \cdot \dots \cdot (2n-1)}{n!} \quad (5.1.7)$$

astfel încât soluția polinomială a ecuației (5.1.1) să aibă valoarea 1 în punctul  $x=1$ .

Din (5.1.6) și (5.1.7) se obține:

$$c_{n-2k} = (-1)^k \frac{(2n-2k)!}{2^n k!(n-k)!(n-2k)!}, \quad \text{când } n-2k \geq 0. \quad (5.1.8)$$

**Definiția 5.1.1** Soluția rezultată a ecuației (5.1.1) se numește *polinom Legendre de grad  $n$*  și se notează cu  $P_n(x)$ . Din (5.1.8), această soluție se scrie astfel:

$$P_n(x) = \sum_{k=0}^{\lfloor \frac{n}{2} \rfloor} (-1)^k \frac{(2n-2k)!}{2^n k!(n-k)!(n-2k)!} x^{n-2k}. \quad (5.1.9)$$

**Observația 5.1.2** Din (5.1.9) se obține că:

$$P_0(x) = 1, P_1(x) = x, P_2(x) = \frac{1}{2}(3x^2 - 1), P_3(x) = \frac{1}{2}(5x^3 - 3x),$$

$$P_4(x) = \frac{1}{8}(35x^4 - 30x^2 + 3), P_5(x) = \frac{1}{8}(63x^5 - 70x^3 + 15x).$$

Polinoamele Legendre  $P_n(x)$  pot fi reprezentate într-o formă compactă după cum se arată în teorema următoare.

**Teorema 5.1.3** (Formula lui Rodrigues)

$$P_n(x) = \frac{1}{2^n n!} \frac{d^n}{dx^n} (x^2 - 1)^n. \quad (5.1.10)$$

**Demonstrație.** Fie  $v = (x^2 - 1)^n$ . Deci,

$$(x^2 - 1) \frac{dv}{dx} = 2nxv. \quad (5.1.11)$$

Derivând relația (5.1.11) de  $n+1$  ori după formula lui Leibniz, obținem:

$$(x^2 - 1) \frac{d^{n+2}v}{dx^{n+2}} + 2(n+1)x \frac{d^{n+1}v}{dx^{n+1}} + n(n+1) \frac{d^n v}{dx^n} = 2n \left[ x \frac{d^{n+1}v}{dx^{n+1}} + (n+1) \frac{d^n v}{dx^n} \right],$$

sau

$$(1 - x^2) \frac{d^{n+2}v}{dx^{n+2}} - 2x \frac{d^{n+1}v}{dx^{n+1}} + n(n+1) \frac{d^n v}{dx^n} = 0. \quad (5.1.12)$$

Dacă facem substituția  $z = \frac{d^n v}{dx^n}$ , atunci (5.1.12) devine:

$$(1 - x^2) \frac{d^2 z}{dx^2} - 2x \frac{dz}{dx} + n(n+1)z = 0,$$

care este, de fapt, identică cu ecuația (5.1.1) pentru  $a = n$ . Așadar, este necesar ca

$$z = \frac{d^n v}{dx^n} = c P_n(x),$$

unde  $c$  este o constantă. Cum  $P_n(1) = 1$ , avem:

$$c = \left( \frac{d^n v}{dx^n} \right)_{x=1} = \frac{d^n}{dx^n} (x^2 - 1)^n \Big|_{x=1} = \frac{d^n}{dx^n} (x-1)^n (x+1)^n \Big|_{x=1} =$$

$$= \sum_{k=0}^n C_n^k \frac{n!}{(n-k)!} (x-1)^{n-k} \frac{n!}{k!} (x+1)^k \Big|_{x=1} = 2^n n!.$$

Așadar, am obținut că

$$P_n(x) = \frac{1}{c} \frac{d^n v}{dx^n} = \frac{1}{2^n n!} \frac{d^n}{dx^n} (x^2 - 1)^n.$$

**Definiția 5.1.4** Fie  $\{f_n(x)\}$  un șir de funcții pe un interval oarecare  $I$ . O funcție  $F(x, t)$  se numește *funcție generatoare a lui*  $\{f_n(x)\}$  dacă

$$F(x, t) = \sum_{n=0}^{\infty} f_n(x) t^n.$$

Următoarea teoremă ne dă funcția generatoare a șirului polinoamelor Legendre  $\{L_n(x)\}$ .

**Teorema 5.1.5** (Funcția generatoare)

$$(1 - 2xt + t^2)^{-\frac{1}{2}} = \sum_{n=0}^{\infty} P_n(x)t^n. \quad (5.1.13)$$

**Demonstrație.** Dacă  $|x| \leq r$ ,  $r$  - arbitrar, și  $|t| < (1 + r^2)^{\frac{1}{2}} - r$ , atunci avem că:

$$|2xt - t^2| \leq 2|x||t| + |t^2| < 2r(1 + r^2)^{\frac{1}{2}} - 2r^2 + 1 + r^2 + r^2 - 2r(1 + r^2)^{\frac{1}{2}} = 1.$$

Așadar, putem scrie funcția  $(1 - 2xt + t^2)^{-\frac{1}{2}}$  în forma:

$$(1 - t(2x - t))^{-\frac{1}{2}} = 1 + \frac{1}{2}t(2x - t) + \frac{1}{2} \frac{3}{4}t^2(2x - t)^2 + \dots + \frac{1 \cdot 3 \cdot \dots \cdot (2n - 1)}{2 \cdot 4 \cdot \dots \cdot (2n)}t^n(2x - t)^n + \dots$$

Coefficientul lui  $t^n$  din această expresie este

$$\begin{aligned} & \frac{1 \cdot 3 \cdot \dots \cdot (2n - 1)}{2 \cdot 4 \cdot \dots \cdot (2n)}(2x)^n - \frac{1 \cdot 3 \cdot \dots \cdot (2n - 3)}{2 \cdot 4 \cdot \dots \cdot (2n - 2)} \frac{(n - 1)}{1!}(2x)^{n-2} + \\ & + \frac{1 \cdot 3 \cdot \dots \cdot (2n - 5)}{2 \cdot 4 \cdot \dots \cdot (2n - 4)} \frac{(n - 2)(n - 3)}{2!}(2x)^{n-4} - \dots = \\ & = \frac{1 \cdot 3 \cdot \dots \cdot (2n - 1)}{n!} \left[ x^n - \frac{n(n - 1)}{(2n - 1)! \cdot 2} x^{n-2} + \frac{n(n - 1)(n - 2)(n - 3)}{(2n - 1)(2n - 3)2 \cdot 4} x^{n-4} - \dots \right] = P_n(x). \end{aligned}$$

**Teorema 5.1.6** (Relația de recurență)

$$(n + 1)P_{n+1}(x) = (2n + 1)xP_n(x) - nP_{n-1}(x), \quad n = 1, 2, \dots \quad (5.1.14)$$

**Demonstrație.** Derivând relația (5.1.13) în raport cu  $t$ , obținem:

$$(x - t)(1 - 2xt + t^2)^{-\frac{3}{2}} = \sum_{n=1}^{\infty} nP_n(x)t^{n-1},$$

sau

$$(x - t)(1 - 2xt + t^2)^{-\frac{1}{2}} = (1 - 2xt + t^2) \sum_{n=1}^{\infty} nP_n(x)t^{n-1},$$

sau

$$(x - t) \sum_{n=0}^{\infty} P_n(x)t^n = (1 - 2xt + t^2) \sum_{n=1}^{\infty} nP_n(x)t^{n-1}$$

Identificând coeficienții lui  $t^n$ , rezultă:

$$xP_n(x) - P_{n-1}(x) = (n + 1)P_{n+1}(x) - 2nxP_n(x) + (n - 1)P_{n-1}(x),$$

relație echivalentă (5.1.14).

**Observația 5.1.7** Cum  $P_0(x) = 1$  și  $P_1(x) = x$ , relația (5.1.14) poate fi utilizată la găsirea polinoamelor Legendre de grad mare.

**Definiția 5.1.8** Sistemul de funcții  $\{f_n\}$  este un sistem ortogonal pe  $\Omega \subseteq \mathbb{R}^p$ , dacă:

$$\langle f_m, f_n \rangle = \int_{\Omega} f_m(x)f_n(x)dx = \begin{cases} 0, & m \neq n \\ C_n > 0, & m = n. \end{cases} \quad (5.1.15)$$

Dacă pentru orice  $n \in \mathbb{N}$ , avem  $C_n = 1$ , atunci sistemul de funcții  $(f_n(x))_{n \in \mathbb{N}}$  se numește *ortonormat*.

**Propoziția 5.1.9** Polinoamele Legendre sunt funcții ortogonale pe intervalul  $[-1,1]$  și

$$\int_{-1}^1 P_n(x)P_m(x)dx = \begin{cases} 0, & m \neq n, \\ \frac{2}{2n+1}, & m = n. \end{cases}$$

**Exemplul 5.1.10** Să se verifice următoarea relație de recurență pentru polinoamele Legendre:

$$P'_{n+1}(x) - P'_{n-1}(x) = (2n+1)P_n(x). \quad (5.1.16)$$

**Soluție.** Derivând relația (5.1.13) în raport cu  $x$ , obținem:

$$\frac{t}{(1-2xt+t^2)^{\frac{3}{2}}} = \sum_{n=1}^{\infty} P'_n(x)t^n,$$

sau

$$\sum_{n=1}^{\infty} P'_n(x)t^n = \frac{t}{1-2xt+t^2} \sum_{n=1}^{\infty} P_n(x)t^n, \quad (5.1.17)$$

adică

$$(1-2xt+t^2) \sum_{n=1}^{\infty} P'_n(x)t^n = \sum_{n=1}^{\infty} P_n(x)t^{n+1}.$$

Identificând coeficienții lui  $t^n$ , rezultă:

$$P_n(x) = P'_{n+1}(x) - 2xP'_n(x) + P'_{n-1}(x). \quad (5.1.18)$$

Acum, derivând relația (5.1.13) în raport cu  $t$ , obținem:

$$(x-t)(1-2xt+t^2)^{-\frac{3}{2}} = \sum_{n=1}^{\infty} nP_n(x)t^{n-1},$$

sau

$$\sum_{n=1}^{\infty} nP_n(x)t^{n-1} = \frac{x-t}{1-2xt+t^2} \sum_{n=1}^{\infty} P_n(x)t^n.$$

Din (5.1.17), ultima relație devine:

$$\sum_{n=1}^{\infty} nP_n(x)t^{n-1} = \frac{x-t}{t} \sum_{n=1}^{\infty} P'_n(x)t^n,$$

sau

$$\sum_{n=1}^{\infty} nP_n(x)t^n = (x-t) \sum_{n=1}^{\infty} P'_n(x)t^n = \sum_{n=1}^{\infty} xP'_n(x)t^n - \sum_{n=1}^{\infty} P'_n(x)t^{n+1}$$

și, identificând coeficienții lui  $t^n$ , obținem:

$$xP'_n(x) = nP_n(x) + P'_{n-1}(x). \quad (5.1.19)$$

Din (5.1.18) și (5.1.19), rezultă:

$$P_n(x) = P'_{n+1}(x) - 2(nP_n(x) + P'_{n-1}(x)) + P'_{n-1}(x),$$

care este echivalentă cu relația din enunț.

**Exemplul 5.1.11** Să se arate că:

$$\text{i) } P_n(1) = 1; \quad \text{ii) } P_n(-1) = (-1)^n; \quad \text{iii) } P_{2n}(0) = (-1)^n \frac{(2n)!}{2^{2n}(n!)^2}; \quad \text{iv) } P_{2n+1}(0) = 0.$$

**Soluție.** i) Din teorema 5.1.5, pentru  $x=1$ , obținem:

$$\frac{1}{\sqrt{1-2t+t^2}} = \sum_{n=0}^{\infty} P_n(1)t^n,$$

adică

$$\frac{1}{1-t} = \sum_{n=0}^{\infty} P_n(1)t^n.$$

Dar, se știe că:

$$\frac{1}{1-t} = \sum_{n=0}^{\infty} t^n.$$

Așadar,

$$\sum_{n=0}^{\infty} t^n = \sum_{n=0}^{\infty} P_n(1)t^n, \text{ pentru orice } t \text{ cu } |t| < 1.$$

de unde

$$P_n(1) = 1.$$

ii) Analog, ca la punctul i).

iii), iv) Din teorema 5.1.5, pentru  $x = 0$ , obținem:

$$\frac{1}{\sqrt{1+t^2}} = \sum_{n=0}^{\infty} P_n(0)t^n.$$

Dezvoltând  $(1+x^2)^{-\frac{1}{2}}$  în serie binomială, obținem:

$$(1+x^2)^{-\frac{1}{2}} = 1 + \left(-\frac{1}{2}\right)t^2 + \frac{\left(-\frac{1}{2}\right)\left(-\frac{3}{2}\right)}{2!}(t^2)^2 + \dots + \frac{\left(-\frac{1}{2}\right)\left(-\frac{3}{2}\right)\dots\left(-\frac{2n-1}{2}\right)}{n!}(t^2)^n + \dots,$$

adică

$$\begin{aligned} (1+x^2)^{-\frac{1}{2}} &= \sum_{n=0}^{\infty} (-1)^n \frac{1 \cdot 3 \cdot 5 \cdot \dots \cdot (2n-1)}{2^n \cdot n!} t^{2n} = \sum_{n=0}^{\infty} (-1)^n \frac{1 \cdot 2 \cdot 3 \cdot 4 \cdot 5 \cdot \dots \cdot (2n-2) \cdot (2n-1) \cdot 2n}{2^n \cdot n! \cdot 2 \cdot 4 \cdot 6 \cdot (2n-2) \cdot 2n} t^{2n} = \\ &= \sum_{n=0}^{\infty} (-1)^n \frac{(2n)!}{2^n \cdot n! \cdot 2^n \cdot n!} t^{2n} = \sum_{n=0}^{\infty} (-1)^n \frac{(2n)!}{2^{2n} \cdot (n!)^2} t^{2n}. \end{aligned}$$

Așadar, avem:

$$\sum_{n=0}^{\infty} (-1)^n \frac{(2n)!}{2^{2n} \cdot (n!)^2} t^{2n} = \sum_{n=0}^{\infty} P_n(0)t^n.$$

Identificând coeficienții, obținem:

$$P_{2n}(0) = (-1)^n \frac{(2n)!}{2^{2n} (n!)^2} \text{ și } P_{2n+1}(0) = 0.$$

**Exemplul 5.1.12** Să se calculeze  $\int_{-1}^1 x P_{n-1}(x) P_n(x) dx$ .

**Soluție.** Înmulțim relația de recurență (5.1.14) cu  $P_{n-1}(x)$  și integrăm apoi pe intervalul  $[-1, 1]$ .

Avem:

$$(n+1) \int_{-1}^1 P_{n+1}(x) P_{n-1}(x) dx = (2n+1) \int_{-1}^1 x P_{n-1}(x) P_n(x) dx - n \int_{-1}^1 P_{n-1}^2(x) dx.$$

Ținând cont de propoziția 5.1.9, ultima expresie devine:

$$0 = (2n+1) \int_{-1}^1 x P_{n-1}(x) P_n(x) dx - n \frac{2}{2(n-1)+1},$$

deci

$$\int_{-1}^1 x P_{n-1}(x) P_n(x) dx = \frac{2n}{(2n+1)(2n-1)} = \frac{2n}{4n^2-1}.$$

**Exemplul 5.1.13** Să se arate că  $P_n(-x) = (-1)^n P_n(x)$ .

**Soluție.** Pornim de la funcția generatoare a polinoamelor Legendre și obținem:

$$\sum_{n=0}^{\infty} P_n(x) t^n = \frac{1}{\sqrt{1-2xt+t^2}} = \frac{1}{\sqrt{1-2(-x)(-t)+(-t)^2}} = \sum_{n=0}^{\infty} P_n(-x)(-t)^n = \sum_{n=0}^{\infty} (-1)^n P_n(-x) t^n.$$

Deci,

$$P_n(x) = (-1)^n P_n(-x)$$

și, înmulțind cu  $(-1)^n$ , rezultă relația din enunț.

**Exemplul 5.1.14** Să se dezvolte funcția  $f: [-1,1] \rightarrow \mathbb{R}$ ,  $f(x) = x^2$ , într-o serie de polinoame Legendre.

**Soluție.** Așadar, trebuie să scriem funcția  $f$  de forma:

$$f(x) = \sum_{n=0}^{\infty} c_n P_n(x). \quad (5.1.20)$$

Pentru a găsi coeficienții  $c_n$  vom înmulți relația (5.1.20) cu  $P_m(x)$  și vom integra pe  $[-1,1]$ . Obținem:

$$\int_{-1}^1 f(x) P_m(x) dx = \int_{-1}^1 \left( \sum_{n=0}^{\infty} c_n P_n(x) \right) P_m(x) dx.$$

Ținând cont de propoziția 5.1.9, avem:

$$\int_{-1}^1 f(x) P_n(x) dx = c_n \int_{-1}^1 P_n^2(x) dx = c_n \frac{2}{2n+1},$$

deci

$$c_n = \frac{2n+1}{2} \int_{-1}^1 f(x) P_n(x) dx, \quad n = 0, 1, 2, \dots \quad (5.1.21)$$

Funcția  $f(x) = x^2$  fiind un polinom de gradul al doilea, atunci vom avea că:

$$f(x) = \sum_{n=0}^2 c_n P_n(x),$$

adică

$$x^2 = c_0 P_0 + c_1 P_1 + c_2 P_2.$$

Deci,

$$x^2 = c_0 + c_1 x + \frac{1}{2} c_2 (3x^2 - 1).$$

Aplicând (5.1.21), obținem că:

$$c_0 = \frac{1}{3}, c_1 = 0 \text{ și } c_2 = \frac{2}{3}.$$

Așadar,

$$x^2 = \frac{1}{3}P_0(x) + \frac{2}{3}P_2(x).$$

## 5.2 Polinoame Cebâșev

Fie ecuația diferențială a lui Cebâșev

$$(1-x^2)y'' - xy' + n^2y = 0. \quad (5.2.1)$$

Făcând substituția  $x = \cos \theta$ , obținem:

$$(1-\cos^2 \theta) \frac{1}{\sin \theta} \left( \frac{1}{\sin \theta} \frac{d^2 y}{d\theta^2} - \frac{\cos \theta}{\sin^2 \theta} \frac{dy}{d\theta} \right) + \cos \theta \frac{1}{\sin \theta} \frac{dy}{d\theta} + n^2 y = 0,$$

echivalentă cu

$$\frac{d^2 y}{d\theta^2} + n^2 y = 0.$$

Această ultimă ecuație diferențială are soluțiile  $\sin n\theta$  și  $\cos n\theta$ . Deci, soluțiile ecuației (5.2.1) sunt  $\sin(n \cos^{-1} x)$  și  $\cos(n \cos^{-1} x)$ .

**Definiția 5.2.1** Soluția  $T_n(x) = \cos n\theta = \cos(n \cos^{-1} x)$  este un polinom de gradul  $n$  în  $x$  și se numește *polinom Cebâșev de speța I*.

Așadar, avem  $T_n : [-1, 1] \rightarrow [-1, 1]$ .

Pentru a găsi reprezentarea sa explicită, avem nevoie de următoarea relație de recurență.

**Teorema 5.2.2 (Relația de recurență)**

$$T_{n+1}(x) = 2xT_n(x) - T_{n-1}(x), \quad n \geq 1. \quad (5.2.2)$$

**Demonstrație.** Folosind identitatea

$$\cos(n+1)\theta + \cos(n-1)\theta = 2\cos n\theta \cos \theta$$

și înlocuind  $\theta = \arccos x$  rezultă recurența (5.2.2).

**Observația 5.2.3** Deoarece  $T_0(x) = \cos(0) = 1$ ,  $T_1(x) = \cos(\cos^{-1} x) = x$ , atunci folosind relația de recurență (5.2.2) rezultă:

$$T_2(x) = 2x^2 - 1, T_3(x) = 4x^3 - 3x, T_4(x) = 8x^4 - 8x^2 + 1.$$

**Propoziția 5.2.4**

$$T_n(x) = \sum_{k=0}^{\lfloor \frac{n}{2} \rfloor} (-1)^k C_n^{2k} x^{n-2k} (1-x^2)^k, \quad n \geq 1. \quad (5.2.3)$$

**Demonstrație.** Din formula lui de Moivre obținem:

$$(\cos \theta + i \sin \theta)^n = \cos n\theta + i \sin n\theta,$$

iar din formula lui Newton avem că:

$$(\cos \theta + i \sin \theta)^n = \sum_{k=0}^n C_n^k \cos^{n-k} \theta (i \sin \theta)^k.$$

Egalând părțile reale din cele două formule, obținem:



$$\cos n\theta = \cos^n \theta - C_n^2 \cos^{n-2} \theta \sin^2 \theta + C_n^4 \cos^{n-4} \theta \sin^4 \theta + \dots = \sum_{k=0}^{\lfloor \frac{n}{2} \rfloor} (-1)^k C_n^{2k} \cos^{n-2k} \theta \sin^{2k} \theta .$$

Cum  $x = \cos \theta$ , deci  $\theta = \arccos x$ , expresia devine:

$$\cos(n \arccos x) = \sum_{k=0}^{\lfloor \frac{n}{2} \rfloor} (-1)^k C_n^{2k} x^{n-2k} (1-x^2)^k ,$$

adică relația (5.2.3) este verificată.

**Teorema 5.2.5** (Formula lui Rodrigues)

$$T_n(x) = (-1)^n \frac{2^n n!}{(2n)!} (1-x^2)^{\frac{1}{2}} \frac{d^n}{dx^n} (1-x^2)^{n-\frac{1}{2}} . \quad (5.2.4)$$

**Teorema 5.2.6** (Funcția generatoare)

$$\frac{1-rx}{1-2xr+r^2} = \sum_{n=0}^{\infty} T_n(x) r^n . \quad (5.2.5)$$

**Demonstrație.** Știm că seria geometrică  $\sum_{n=0}^{\infty} z^n$  cu  $|z| < 1$  este convergentă, având ca limită funcția

$f(z) = \frac{1}{1-z}$ . Dacă  $z = r(\cos \theta + i \sin \theta)$  cu  $r < 1$  și  $\theta \in [0, 2\pi]$ , atunci putem scrie

$$\sum_{n=0}^{\infty} z^n = \sum_{n=0}^{\infty} r^n (\cos \theta + i \sin \theta)^n = \sum_{n=0}^{\infty} r^n (\cos n\theta + i \sin n\theta) = \sum_{n=0}^{\infty} r^n \cos n\theta + i \sum_{n=0}^{\infty} r^n \sin n\theta ,$$

iar

$$\begin{aligned} f(r(\cos \theta + i \sin \theta)) &= \frac{1}{1-r(\cos \theta + i \sin \theta)} = \frac{1}{1-r \cos \theta - i r \sin \theta} = \frac{1-r \cos \theta + i r \sin \theta}{(1-r \cos \theta)^2 + r^2 \sin^2 \theta} = \\ &= \frac{1-r \cos \theta}{1-2r \cos \theta + r^2} + i \frac{r \sin \theta}{1-2r \cos \theta + r^2} . \end{aligned}$$

Deci,

$$\sum_{n=0}^{\infty} r^n \cos n\theta = \frac{1-r \cos \theta}{1-2r \cos \theta + r^2} ,$$

și cum  $x = \cos \theta$ , avem că

$$\sum_{n=0}^{\infty} T_n(x) r^n = \frac{1-rx}{1-2rx+r^2} .$$

**Definiția 5.2.7** Sistemul de funcții  $(f_n(x))_{n \in \mathbb{N}}$  este ortogonal cu ponderea  $p(x)$  pe  $\Omega$ , dacă:

$$\langle f_m(x), p(x) f_n(x) \rangle = \int_{\Omega} p(x) f_m(x) \overline{f_n(x)} dx = \begin{cases} 0, & m \neq n \\ C_n > 0, & m = n. \end{cases} \quad (5.2.6)$$

**Propoziția 5.2.8** Polinoamele Cebâșev sunt funcții ortogonale pe intervalul  $[-1, 1]$  cu ponderea

$p(x) = \frac{1}{\sqrt{1-x^2}}$ , adică avem:

$$\int_{-1}^1 p(x)T_n(x)T_m(x)dx = \begin{cases} 0, & n \neq m, \\ \frac{\pi}{2}, & n = m \neq 0, \\ \pi, & n = m = 0. \end{cases}$$

**Exemplul 5.2.9** Să se arate că  $T_n(-x) = (-1)^n T_n(x)$ .

**Soluție.** Avem:

$$\sum_{n=0}^{\infty} T_n(x)r^n = \frac{1-rx}{1-2xr+r^2} = \frac{1-(-r)(-x)}{1-2(-x)(-r)+(-r)^2} = \sum_{n=0}^{\infty} T_n(-x)(-r)^n = \sum_{n=0}^{\infty} (-1)^n T_n(-x)r^n,$$

deci

$$T_n(x) = (-1)^n T_n(-x)r^n,$$

adică

$$T_n(-x) = (-1)^n T_n(x).$$

**Exemplul 5.2.10** Să se arate că:

i)  $T_n(1) = 1$ ; ii)  $T_n(-1) = (-1)^n$ ; iii)  $T_{2n}(0) = (-1)^n$ ; iv)  $T_{2n+1}(0) = 0$ .

**Soluție.** i) Din definiția 5.2.1, avem:  $T_n(1) = \cos(n \cos^{-1} 1) = \cos(n \cdot 0) = \cos 0 = 1$ .

ii) Din exemplul 5.2.9, avem:  $T_n(-1) = (-1)^n T_n(1) = (-1)^n \cdot 1 = (-1)^n$ .

iii) Din definiția 5.2.1, avem:

$$T_{2n}(0) = \cos(2n \cdot \cos^{-1} 0) = \cos\left(2n \cdot \frac{\pi}{2}\right) = \cos(n\pi) = (-1)^n.$$

iv) Din definiția 5.2.1, avem:

$$T_{2n+1}(0) = \cos((2n+1) \cdot \cos^{-1} 0) = \cos\left((2n+1) \cdot \frac{\pi}{2}\right) = 0.$$

**Exemplul 5.2.11** Să se dezvolte funcția  $f: [-1, 1] \rightarrow \mathbb{R}$ ,  $f(x) = x^2$ , într-o serie de polinoame Cebășev.

**Soluție.** Așadar, trebuie să scriem funcția  $f$  de forma:

$$f(x) = \sum_{n=0}^{\infty} a_n T_n(x). \quad (5.2.7)$$

Pentru a găsi coeficienții  $a_n$ , înmulțim relația (5.2.7) cu  $\frac{1}{\sqrt{1-x^2}} T_m(x)$  și apoi integrăm pe intervalul  $[-1, 1]$ . Avem:

$$\int_{-1}^1 \frac{f(x)T_m(x)}{\sqrt{1-x^2}} dx = \int_{-1}^1 \left( \sum_{n=0}^{\infty} a_n T_n(x) \right) \frac{1}{\sqrt{1-x^2}} T_m(x) dx,$$

sau

$$a_n \int_{-1}^1 \frac{1}{\sqrt{1-x^2}} T_n^2(x) dx = \int_{-1}^1 \frac{f(x)T_n(x)}{\sqrt{1-x^2}} dx.$$

Din propoziția 5.2.8, rezultă:

$$a_0 = \frac{1}{\pi} \int_{-1}^1 \frac{f(x)}{\sqrt{1-x^2}} dx \quad \text{și} \quad a_n = \frac{2}{\pi} \int_{-1}^1 \frac{f(x)T_n(x)}{\sqrt{1-x^2}} dx, \quad n \geq 1. \quad (5.2.8)$$

Funcția  $f(x) = x^2$  fiind un polinom de gradul al doilea, atunci vom avea că:

$$f(x) = \sum_{n=0}^2 a_n T_n(x),$$

adică

$$x^2 = c_0 T_0(x) + c_1 T_1(x) + c_2 T_2(x).$$

Deci,

$$x^2 = a_0 + a_1 x + a_2 (2x^2 - 1).$$

Aplicând (5.2.8), obținem:

$$a_0 = \frac{1}{\pi} \int_{-1}^1 \frac{x^2}{\sqrt{1-x^2}} dx = \frac{1}{\pi} \cdot \frac{\pi}{2} = \frac{1}{2}, \quad a_1 = \frac{2}{\pi} \int_{-1}^1 \frac{x^3}{\sqrt{1-x^2}} dx = 0,$$

$$a_2 = \frac{2}{\pi} \int_{-1}^1 \frac{x^2(2x^2-1)}{\sqrt{1-x^2}} dx = \frac{4}{\pi} \int_{-1}^1 \frac{x^4}{\sqrt{1-x^2}} dx - \frac{2}{\pi} \int_{-1}^1 \frac{x^2}{\sqrt{1-x^2}} dx = \frac{4}{\pi} \frac{3\pi}{8} - \frac{2}{\pi} \frac{\pi}{2} = \frac{3}{2} - 1 = \frac{1}{2}.$$

Deci,

$$x^2 = \frac{1}{2} + \frac{1}{2}(2x^2 - 1).$$

**Observația 5.2.12** O altă metodă de a dezvolta în serie de polinoame Cebâșev o funcție de forma  $x^n$ , este următoarea. Se rescrie relația de recurență (5.2.2), astfel:

$$xT_0(x) = T_1(x) \text{ și } xT_n(x) = \frac{1}{2}[T_{n+1}(x) + T_{n-1}(x)], \quad n \geq 1.$$

Verificăm acum dezvoltarea din exemplul 5.2.11:

$$x^2 = xT_1(x) = \frac{1}{2}[T_2(x) + T_0(x)] = \frac{1}{2}T_0(x) + \frac{1}{2}T_2(x) = \frac{1}{2} + \frac{1}{2}(2x^2 - 1).$$

Analog, pentru  $f(x) = x^4$ :

$$\begin{aligned} x^4 &= x^2(xT_1(x)) = \frac{x^2}{2}[T_2(x) + T_0(x)] = \frac{x}{2}(xT_2(x)) + \frac{x}{2}(xT_0(x)) = \\ &= \frac{x}{4}[T_3(x) + T_1(x)] + \frac{x}{2}T_1(x) = \frac{x}{4}[T_3(x) + 3T_1(x)] = \frac{1}{4}xT_3(x) + \frac{3}{4}xT_1(x) = \\ &= \frac{1}{4} \cdot \frac{1}{2}[T_4(x) + T_2(x)] + \frac{3}{4} \cdot \frac{1}{2}[T_2(x) + T_0(x)] = \frac{1}{8}[T_4(x) + 4T_2(x) + T_0(x)]. \end{aligned}$$

Deci,

$$x^4 = \frac{1}{8}T_4(x) + \frac{1}{2}T_2(x) + \frac{3}{8}T_0(x).$$

### 5.3 Polinoame Hermite

Polinoamele Hermite reprezintă o importantă serie de funcții din clasa polinoamelor ortogonale care au fost introduse pentru prima oară în matematică în secolul al XIX-lea în cadrul studiului probabilităților. Expresia explicită a acestor polinoame se deduce pe cale analitică prin rezolvarea ecuației diferențiale a lui Hermite, și anume

$$y'' - 2xy' + 2ny = 0. \quad (5.3.1)$$

Această ecuație apare în mecanica cuantică pentru a studia poziția spațială a unei particule în mișcare care suferă a mișcare armonică în timp. În mecanica cuantică poziția exactă a unei particule la un moment dat nu poate fi precizată, spre deosebire de mecanica clasică.

Procedând în mod analog ca în cazul polinoamelor Legendre, presupunem că  $y(x) = \sum_{k=0}^{\infty} c_k x^k$  este soluția ecuației (5.3.1) și obținem relația de recurență

$$c_s = \frac{(s+2)(s+1)}{2(s-n)} c_{s+2}, \quad s \leq n-2.$$

Această relație, cu  $c_n = 2^n$ , ne dă

$$c_{n-2k} = \frac{(-1)^k n! 2^{n-2k}}{(n-2k)! k!}.$$

Astfel, obținem următoarea expresie.

**Definiția 5.3.1** Polinoamele Hermite de grad  $n$ , notate cu  $H_n(x)$ , au următoarea reprezentare:

$$H_n(x) = \sum_{k=0}^{\lfloor \frac{n}{2} \rfloor} \frac{(-1)^k n!}{k!(n-2k)!} (2x)^{n-2k}. \quad (5.3.2)$$

**Observația 5.3.2** Din (5.3.2), obținem că:

$$H_0(x) = 1, \quad H_1(x) = 2x, \quad H_2(x) = 4x^2 - 2, \quad H_3(x) = 8x^3 - 12x, \quad H_4(x) = 16x^4 - 48x^2 + 12.$$

**Teorema 5.3.3** (Formula lui Rodrigues)

$$H_n(x) = (-1)^n e^{x^2} \frac{d^n}{dx^n} (e^{-x^2}), \quad n \geq 0.$$

**Demonstrație.** Înmulțim ecuația (5.3.1) cu  $e^{-x^2}$  și obținem:

$$e^{-x^2} y'' - 2xe^{-x^2} y' + 2ne^{-x^2} y = 0,$$

sau

$$(e^{-x^2} y')' + 2ne^{-x^2} y = 0. \quad (5.3.3)$$

Fie  $y(x) = (-1)^n e^{x^2} \frac{d^n}{dx^n} (e^{-x^2})$ . Deci,

$$y' = (-1)^n e^{x^2} \left( 2x \frac{d^n}{dx^n} (e^{-x^2}) + \frac{d^n}{dx^n} \left( \frac{d}{dx} e^{-x^2} \right) \right).$$

Înmulțind ultima expresie cu  $e^{-x^2}$  și derivând apoi rezultatul, obținem:

$$\begin{aligned} (e^{-x^2} y')' &= (-1)^n \left( 2x \frac{d^n}{dx^n} (e^{-x^2}) + \frac{d^n}{dx^n} \left( \frac{d}{dx} (e^{-x^2}) \right) \right)' = \\ &= (-1)^n \left( 2 \frac{d^n}{dx^n} (e^{-x^2}) + 2x \frac{d^{n+1}}{dx^{n+1}} (e^{-x^2}) + \frac{d^{n+1}}{dx^{n+1}} \left( \frac{d}{dx} (e^{-x^2}) \right) \right) = \\ &= (-1)^n \left( 2 \frac{d^n}{dx^n} (e^{-x^2}) + 2x \frac{d^n}{dx^n} \left( \frac{d}{dx} (e^{-x^2}) \right) + \frac{d^{n+1}}{dx^{n+1}} (-2xe^{-x^2}) \right) = \\ &= 2n(-1)^{n+1} \frac{d^n}{dx^n} (e^{-x^2}) = -2ne^{-x^2} y. \end{aligned}$$

Deci,  $(-1)^n e^{x^2} \frac{d^n}{dx^n}(e^{-x^2})$  și  $H_n(x)$  sunt ambele soluții ale ecuației (5.3.1). Acest lucru este posibil

doar dacă  $H_n(x) = c(-1)^n e^{x^2} \frac{d^n}{dx^n}(e^{-x^2})$ , unde  $c$  este o constantă. Identificând coeficienții lui  $x^n$  din ambele părți, obținem că  $c = 1$ .

**Teorema 5.3.4** (Funcția generatoare)

$$e^{2xt-t^2} = \sum_{n=0}^{\infty} H_n(x) \frac{t^n}{n!}. \quad (5.3.4)$$

**Demonstrație.** Dacă dezvoltăm funcția  $f(x, t) = e^{2xt-t^2} = e^{x^2} e^{-(t-x)^2}$  în serie Taylor în raport cu  $t$ , se obține relația (5.3.4), unde coeficienții  $H_n(x)$  ai seriei de puteri (5.3.4) reprezintă polinoamele Hermite abstracte făcând de un factor de proporționalitate.

**Teorema 5.3.5** (Relația de recurență)

$$H_{n+1}(x) = 2xH_n(x) - 2nH_{n-1}(x), \quad n \geq 1. \quad (5.3.5)$$

**Demonstrație.** Fie  $u(x) = e^{-x^2}$ . Deci,  $u'(x) = -2xe^{-x^2}$  și aplicând formula lui Leibniz, obținem:

$$u^{(n+1)}(x) = (-2xe^{-x^2})^{(n)} = -2[nu^{(n-1)}(x) + xu^{(n)}(x)],$$

sau

$$u^{(n+1)}(x) = -2xu^{(n)}(x) - 2nu^{(n-1)}(x).$$

Înmulțind ultima relație cu  $(-1)^{n+1} e^{x^2}$  se obține formula de recurență (5.3.5).

**Propoziția 5.3.6** Polinoamele Hermite sunt funcții ortogonale cu ponderea  $p(x) = e^{-x^2}$  pe intervalul  $(-\infty, \infty)$ , adică avem:

$$\int_{-\infty}^{\infty} p(x) H_n(x) H_m(x) dx = \begin{cases} 0, & n \neq m, \\ 2^n n! \sqrt{\pi}, & n = m. \end{cases}$$

**Exemplul 5.3.7** Să se arate că  $H_n(-x) = (-1)^n H_n(x)$ .

**Soluție.** Din teorema 5.3.4, avem:

$$\sum_{n=0}^{\infty} H_n(x) \frac{t^n}{n!} = e^{2xt-t^2} = e^{2(-x)(-t)-(-t)^2} = \sum_{n=0}^{\infty} H_n(-x) \frac{(-t)^n}{n!},$$

deci

$$H_n(x) \frac{t^n}{n!} = H_n(-x) \frac{(-1)^n}{n!},$$

adică

$$H_n(-x) = (-1)^n H_n(x).$$

**Exemplul 5.3.8** Să se arate că:  $H_{2n}(0) = (-1)^n \frac{(2n)!}{n!}$  și  $H_{2n+1}(0) = 0$ .

**Soluție.** Din teorema 5.3.4, pentru  $x = 0$ , obținem:

$$e^{-t^2} = \sum_{n=0}^{\infty} H_n(0) \frac{t^n}{n!}.$$

Dar, dezvoltând în serie de puteri  $e^{-t^2}$ , obținem:

$$e^{-t^2} = \sum_{n=0}^{\infty} (-1)^n \frac{t^{2n}}{n!}.$$

Deci,

$$\sum_{n=0}^{\infty} (-1)^n \frac{t^{2n}}{n!} = \sum_{n=0}^{\infty} H_n(0) \frac{t^n}{n!}.$$

Identificând coeficienții lui  $t$ , obținem:

$$H_n(0) = 0, \text{ dacă } n \text{ este impar,}$$

adică,

$$H_{2n+1}(0) = 0,$$

și

$$(-1)^n \frac{1}{n!} = H_{2n} \frac{1}{(2n)!},$$

adică,

$$H_{2n}(0) = (-1)^n \frac{(2n)!}{n!}.$$

**Exemplul 5.3.9** Să se calculeze:  $\int_{-\infty}^{\infty} x e^{-x^2} H_n(x) H_m(x) dx$ .

**Soluție.** Din teorema 5.3.5, rezultă:

$$xH_n(x) = nH_{n-1}(x) + \frac{1}{2}H_{n+1}(x).$$

Integrala devine:

$$\begin{aligned} \int_{-\infty}^{\infty} x e^{-x^2} H_n(x) H_m(x) dx &= \int_{-\infty}^{\infty} e^{-x^2} \left( nH_{n-1}(x) + \frac{1}{2}H_{n+1}(x) \right) H_m(x) dx = \\ &= n \int_{-\infty}^{\infty} e^{-x^2} H_{n-1}(x) H_m(x) dx + \frac{1}{2} \int_{-\infty}^{\infty} e^{-x^2} H_{n+1}(x) H_m(x) dx. \end{aligned}$$

Dacă  $m \neq n-1$  și  $m \neq n+1$ , atunci  $\int_{-\infty}^{\infty} x e^{-x^2} H_n(x) H_m(x) dx = 0$ .

Dacă  $m = n-1$ , atunci  $\int_{-\infty}^{\infty} x e^{-x^2} H_n(x) H_m(x) dx = n \cdot 2^{n-1} (n-1)! \sqrt{\pi}$ .

Dacă  $m = n+1$ , atunci  $\int_{-\infty}^{\infty} x e^{-x^2} H_n(x) H_m(x) dx = \frac{1}{2} \cdot 2^{n-1} (n-1)! \sqrt{\pi}$ .

**Exemplul 5.3.10** Să se dezvolte în serie de polinoame Hermite funcția  $f: \mathbb{R} \rightarrow \mathbb{R}$ ,  $f(x) = x^4$ .

**Soluție.** Așadar, trebuie să scriem funcția  $f$  de forma:

$$f(x) = \sum_{n=0}^{\infty} c_n H_n(x). \quad (5.3.6)$$

Pentru a găsi coeficienții  $c_n$ , înmulțim relația (5.3.6) cu  $e^{-x^2} H_m(x)$  și apoi integrăm pe intervalul  $(-\infty, \infty)$ . Avem:

$$\int_{-\infty}^{\infty} e^{-x^2} f(x) H_m(x) dx = \int_{-\infty}^{\infty} \left( \sum_{n=0}^{\infty} c_n H_n(x) \right) e^{-x^2} H_m(x) dx,$$

sau

$$c_n \int_{-\infty}^{\infty} e^{-x^2} H_n^2(x) dx = \int_{-\infty}^{\infty} e^{-x^2} f(x) H_n(x) dx.$$

Din propoziția 5.3.6, rezultă:

$$c_n = \frac{1}{2^n n! \sqrt{\pi}} \int_{-\infty}^{\infty} e^{-x^2} f(x) H_n(x) dx, \quad n \geq 0. \quad (5.3.7)$$

Deoarece  $f(x) = x^4$ , atunci dezvoltarea în serie de polinoame Hermite este:

$$f(x) = \sum_{n=0}^{\infty} c_{2n} H_{2n}(x),$$

adică

$$f(x) = c_0 H_0(x) + c_2 H_2(x) + c_4 H_4(x).$$

Deci,

$$f(x) = c_0 + c_2(4x^2 - 2) + c_4(16x^4 - 48x^2 + 12).$$

Aplicând (5.3.7), obținem:

$$c_0 = \frac{1}{\sqrt{\pi}} \int_{-\infty}^{\infty} e^{-x^2} x^4 dx = \frac{3}{4}, \quad c_2 = \frac{1}{2^2 2! \sqrt{\pi}} \int_{-\infty}^{\infty} e^{-x^2} x^4 (4x^2 - 2) dx = \frac{3}{4},$$

$$c_4 = \frac{1}{2^4 4! \sqrt{\pi}} \int_{-\infty}^{\infty} e^{-x^2} x^4 (16x^4 - 48x^2 + 12) dx = \frac{1}{16}.$$

Deci,

$$x^4 = \frac{3}{4} + \frac{3}{4}(4x^2 - 2) + \frac{1}{16}(16x^4 - 48x^2 + 12).$$

## 5.4 Polinoame Laguerre

Polinoamele lui Laguerre sunt soluțiile canonice ale *ecuației diferențiale Laguerre* care apare în studiul oscilatorului armonic din mecanica clasică și care are forma:

$$xy'' + (1-x)y' + ny = 0, \quad (5.4.1)$$

unde  $n$  este un întreg nenegativ.

**Definiția 5.4.1** Polinoamele Laguerre sunt polinoame de grad  $n$ , notate cu  $L_n(x)$ , și au următoarea reprezentare:

$$L_n(x) = \Gamma(n+1) \sum_{k=0}^n (-1)^k \frac{C_n^k}{n! \Gamma(k+1)} x^k. \quad (5.4.2)$$

**Teorema 5.4.2** (Formula lui Rodrigues)

$$L_n(x) = \frac{e^x}{n!} \frac{d^n}{dx^n} (x^n e^{-x}), \quad n \geq 0. \quad (5.4.3)$$

**Observația 5.4.3** Primele polinoame Laguerre sunt:

$$L_0(x) = 1, \quad L_1(x) = -x + 1, \quad L_2(x) = \frac{1}{2}(x^2 - 4x + 2), \quad L_3(x) = \frac{1}{6}(-x^3 + 9x^2 - 18x + 6),$$

$$L_4(x) = \frac{1}{24}(x^4 - 16x^3 + 72x^2 - 96x + 24).$$

**Teorema 5.4.4** (Relația de recurență)

$$(n+1)L_{n+1}(x) = (2n+1-x)L_n(x) - nL_{n-1}(x), \quad n \geq 1, \quad (5.4.4)$$

cu  $L_0(x) = 1$  și  $L_1(x) = -x + 1$ .

**Teorema 5.4.5** (Funcția generatoare)

$$\frac{e^{-xt}}{1-t} = \sum_{n=0}^{\infty} L_n(x)t^n. \quad (5.4.5)$$

**Propoziția 5.4.6** Polinoamele Laguerre sunt funcții ortogonale cu ponderea  $p(x) = e^{-x}$  pe intervalul  $(0, \infty)$ , adică avem:

$$\int_0^{\infty} p(x)L_n(x)L_m(x)dx = \begin{cases} 0, & m \neq n \\ 1, & m = n. \end{cases} \quad (5.4.6)$$

**Exemplul 5.4.7** Să se arate că:

i)  $L_n(0) = 1$ ; ii)  $L'_n(0) = -n$ .

**Soluție.** i) Din teorema 5.4.5, pentru  $x = 0$ , obținem:

$$\frac{1}{1-t} = \sum_{n=0}^{\infty} L_n(0)t^n.$$

Dar, știm că

$$\frac{1}{1-t} = \sum_{n=0}^{\infty} t^n,$$

deci

$$\sum_{n=0}^{\infty} L_n(0)t^n = \sum_{n=0}^{\infty} t^n.$$

Așadar,

$$L_n(0) = 1.$$

ii) După cum am menționat mai sus, polinoamele Laguerre  $L_n(x)$  satisfac ecuația diferențială (5.4.1). Deci, avem:

$$x \frac{d^2}{dx^2} L_n(x) + (1-x) \frac{d}{dx} L_n(x) + nL_n(x) = 0.$$

Punând  $x = 0$  în această expresie, obținem:

$$L'_n(0) + nL_n(0) = 0,$$

și, cum  $L_n(0) = 1$ , rezultă:

$$L'_n(0) = -n.$$

**Exemplul 5.4.8** Să se arate că:

i)  $xL'_n(x) = nL_n(x) - nL_{n-1}(x)$ ; ii)  $L'_n(x) = -\sum_{m=0}^{n-1} L_m(x)$ .

**Soluție.** i) Derivăm relația (5.4.5) în raport cu  $x$  și obținem:

$$\sum_{n=0}^{\infty} L'_n(x)t^n = -\frac{t}{1-t} \frac{e^{-xt}}{1-t} = -\frac{t}{1-t} \sum_{n=0}^{\infty} L_n(x)t^n. \quad (5.4.7)$$



Deci,

$$(1-t) \sum_{n=0}^{\infty} L'_n(x) t^n = -t \sum_{n=0}^{\infty} L_n(x) t^n .$$

Așadar,

$$\sum_{n=0}^{\infty} L'_n(x) t^n - \sum_{n=0}^{\infty} L'_n(x) t^{n+1} = -\sum_{n=0}^{\infty} L_n(x) t^{n+1} ,$$

sau

$$\sum_{n=0}^{\infty} L'_n(x) t^n - \sum_{n=1}^{\infty} L'_{n-1}(x) t^n = -\sum_{n=1}^{\infty} L_{n-1}(x) t^n .$$

Identificând coeficienții lui  $t^n$ , obținem:

$$L'_n(x) - L'_{n-1}(x) = -L_{n-1}(x), \quad n \geq 1 . \quad (5.4.8)$$

Derivând relația de recurență (5.4.4) în raport cu  $x$ , obținem:

$$(n+1)L'_{n+1}(x) = -L_n(x) + (2n+1-x)L'_n(x) - nL'_{n-1}(x) . \quad (5.4.9)$$

Rescriind relația (5.4.8) în formele:

$$L'_{n+1}(x) = L'_n(x) - L_n(x) \quad \text{și} \quad L'_{n-1}(x) = L'_n(x) + L_{n-1}(x) ,$$

și înlocuind în (5.4.9), obținem:

$$(n+1)(L'_n(x) - L_n(x)) = -L_n(x) + (2n+1-x)L'_n(x) - n(L'_n(x) + L_{n-1}(x)) ,$$

sau

$$xL'_n(x) = nL_n(x) - nL_{n-1}(x) .$$

ii) Dacă în relația (5.4.7) scriem

$$\frac{1}{1-t} = \sum_{k=0}^{\infty} t^k ,$$

obținem:

$$\sum_{n=0}^{\infty} L'_n(x) t^n = -t \sum_{k=0}^{\infty} t^k \sum_{m=0}^{\infty} L_m(x) t^m = -\sum_{k,m=0}^{\infty} L_m t^{k+m+1} ,$$

deci  $L'_n(x)$  este dat de coeficientul lui  $t^n$  din membrul drept al ecuației. Pentru o valoare fixată a lui  $m$ , luând  $m+k+1=n$ , adică  $k=n-m-1$ , și deci, coeficientul lui  $t^n$  este  $-L_m(x)$ . Obținem coeficientul lui  $t^n$  prin însumarea după valorile lui  $m$ . Deoarece am presupus  $k \geq 0$ , rezultă că  $n-m-1 \geq 0$ , adică  $m \leq n-1$ .

Așadar,

$$\text{coeficient } t^n = \sum_{m=0}^{n-1} -L_m(x) ,$$

adică

$$L'_n(x) = -\sum_{m=0}^{n-1} L_m(x) .$$

**Exemplul 5.4.9** Să se arate că:

$$\int_x^{\infty} e^{-t} L_n(t) dt = e^{-x} [L_n(x) - L_{n-1}(x)] .$$

**Soluție.** Folosind integrarea prin părți și exemplul 5.4.8 ii) de mai sus, obținem:

$$\int_x^\infty e^{-t} L_n(t) dt = \int_x^\infty (-e^{-t})' L_n(t) dt = -e^{-t} L_n(t) \Big|_x^\infty + \int_x^\infty e^{-t} L_n'(t) dt = -e^{-x} L_n(x) - \int_x^\infty e^{-t} \left( \sum_{m=0}^{n-1} L_m(t) \right) dt.$$

Astfel,

$$\int_x^\infty e^{-t} L_n(t) dt + \sum_{m=0}^{n-1} \int_x^\infty e^{-t} L_m(t) dt = e^{-x} L_n(x),$$

și, prin urmare,

$$\sum_{m=0}^n \int_x^\infty e^{-t} L_m(t) dt = e^{-x} L_n(x).$$

Deci,

$$\begin{aligned} \int_x^\infty e^{-t} L_n(t) dt &= \sum_{m=0}^n \int_x^\infty e^{-t} L_m(t) dt - \sum_{m=0}^{n-1} \int_x^\infty e^{-t} L_m(t) dt = e^{-x} L_n(x) - e^{-x} L_{n-1}(x) = \\ &= e^{-x} [L_n(x) - L_{n-1}(x)]. \end{aligned}$$

**Exemplul 5.4.10** Să se dezvolte în serie de polinoame Laguerre funcția  $f : (0, \infty) \rightarrow \mathbb{R}$ , unde  $f(x) = x^2$ .

**Soluție.** Așadar, trebuie să scriem funcția  $f$  de forma:

$$f(x) = \sum_{n=0}^{\infty} c_n L_n(x). \quad (5.4.10)$$

Pentru a găsi coeficienții  $c_n$ , înmulțim relația (5.4.10) cu  $e^{-x} L_m(x)$  și apoi integrăm pe intervalul  $(0, \infty)$ . Avem:

$$\int_0^\infty e^{-x} f(x) L_m(x) dx = \int_0^\infty \left( \sum_{n=0}^{\infty} c_n L_n(x) \right) e^{-x} L_m(x) dx,$$

sau

$$c_n \int_0^\infty e^{-x} L_n^2(x) dx = \int_0^\infty e^{-x} f(x) L_n(x) dx.$$

Din propoziția 5.4.6, rezultă:

$$c_n = \int_0^\infty e^{-x} f(x) L_n(x) dx, \quad n \geq 0. \quad (5.4.11)$$

Deoarece  $f(x) = x^2$ , atunci dezvoltarea în serie de polinoame Laguerre este:

$$f(x) = \sum_{n=0}^2 c_n L_n(x),$$

adică

$$f(x) = c_0 L_0(x) + c_1 L_1(x) + c_2 L_2(x).$$

Deci,

$$f(x) = c_0 + c_1(-x+1) + \frac{1}{2} c_2(x^2 - 4x + 2).$$

Aplicând (5.4.11), obținem:

$$c_0 = \int_0^\infty e^{-x} x^2 dx = 2, \quad c_1 = \int_0^\infty e^{-x} x^2 (-x+1) dx = -4, \quad c_2 = \frac{1}{2} \int_0^\infty e^{-x} x^2 (x^2 - 4x + 2) dx = 2.$$

Deci,

$$f(x) = 2L_0(x) - 4L_1(x) + 2L_2(x).$$

## 5.5 Funcții Bessel

Ecuția diferențială a lui Bessel,

$$x^2 y'' + xy' + (x^2 - n^2)y = 0, \quad (5.5.1)$$

apare în lucrările lui Euler și Bernoulli, în timp ce *funcțiile Bessel* au fost introduse de Bessel, în 1824, în studiul unei probleme de astronomie dinamică. Multe dintre problemele fizicii matematice se reduc la ecuația Bessel.

**Definiția 5.5.1** Se numesc *funcții Bessel* soluțiile canonice ale ecuației (5.5.1).

**Observația 5.5.2** Funcțiile Bessel se mai numesc și *funcții cilindrice* sau *armonice cilindrice* deoarece ele apar soluția ecuației Laplace în coordonate cilindrice.

Se caută soluția ecuației (5.5.1) de forma:

$$y(x) = x^r \sum_{m=0}^{\infty} c_m x^m, \quad (5.5.2)$$

cu  $r$  și  $c_m$  astfel încât seria (5.5.2) să verifice ecuația (5.5.1).

Așadar,

$$y'(x) = \sum_{m=0}^{\infty} c_m (m+r) x^{m+r-1}, \quad y''(x) = \sum_{m=0}^{\infty} c_m (m+r)(m+r-1) x^{m+r-2}.$$

Prin înlocuire în ecuația (5.5.1), obținem:

$$\sum_{m=0}^{\infty} c_m (m+r)(m+r-1) x^{m+r} + \sum_{m=0}^{\infty} c_m (m+r) x^{m+r} + (x^2 - n^2) \sum_{m=0}^{\infty} c_m x^{m+r} = 0,$$

sau

$$\sum_{m=0}^{\infty} c_m \left( (m+r)^2 - n^2 \right) x^m = - \sum_{m=0}^{\infty} c_m x^{m+2}.$$

Identificând coeficienții, obținem:

$$c_0 (r+n)(r-n) = 0, \quad c_1 (1+r+n)(1+r-n) = 0, \quad c_m (m+r+n)(m+r-n) = -c_{m-2}, \quad m \geq 2. \quad (5.5.3)$$

Presupunând  $c_0 \neq 0$ , rezultă că  $(r+n)(r-n) = 0$ , deci,  $r = n$  și  $r = -n$ .

**Cazul I.** Fie  $r = n$ . Deci,  $c_1 (1+2n) = 0$ . Cum coeficientul apare în ecuația (5.5.1) la pătrat, atunci dacă  $n$  este real putem considera  $n \geq 0$ , deci  $1+2n \neq 0$  și  $c_1 = 0$ . Dacă  $n$  este complex, atunci evident  $1+2n \neq 0$  și  $c_1 = 0$ . În concluzie, putem considera întotdeauna  $c_1 = 0$ . Din (5.5.3), rezultă:

$$c_m \left( (m+n)^2 - n^2 \right) = -c_{m-2}, \quad m \geq 2.$$

Deci,

$$c_1 = c_3 = \dots = c_{2m+1} = \dots = 0, \quad m \geq 0.$$

Pentru coeficienții de ordin par, considerăm  $m = 2k$  și obținem:

$$c_{2k} \left( (2k+n)^2 - n^2 \right) = -c_{2k-2}, \quad k \geq 1,$$

sau

$$4k(k+n)c_{2k} = -c_{2k-2}, \quad k \geq 1. \quad (5.5.4)$$

Dând valori lui  $k$  și înmulțind aceste relații termen cu termen, obținem:

$$c_{2k} = \frac{(-1)^k c_0}{2^{2k} k!(n+1)(n+2)\dots(n+k)}. \quad (5.5.5)$$

Deoarece  $\Gamma(z+n+1) = z(z+1)\dots(z+n)\Gamma(z)$  și  $\Gamma(z+1) = z\Gamma(z)$ , atunci avem că:

$$c_{2k} = \frac{(-1)^k c_0 \Gamma(n+1)}{2^{2k} k! \Gamma(n+k+1)}, \quad k \geq 0. \quad (5.5.6)$$

Deoarece  $c_0$  este arbitrar, considerăm că  $c_0 \Gamma(n+1) = 2^{-n}$ , și astfel obținem:

$$c_{2k} = \frac{(-1)^k}{2^{2k+n} k! \Gamma(n+k+1)}. \quad (5.5.7)$$

Așadar, soluția ecuației (5.5.1) este:

$$y(x) = \left(\frac{x}{2}\right)^n \sum_{k=0}^{\infty} \frac{(-1)^k}{k! \Gamma(n+k+1)} \left(\frac{x}{2}\right)^{2k}. \quad (5.5.8)$$

**Definiția 5.5.3** Funcția definită în expresia (5.5.8) se numește *funcția Bessel de speța I și ordin* (indice)  $n$  și se notează  $J_n(x)$ . Deci,

$$J_n(x) = \left(\frac{x}{2}\right)^n \sum_{k=0}^{\infty} \frac{(-1)^k}{k! \Gamma(n+k+1)} \left(\frac{x}{2}\right)^{2k}. \quad (5.5.9)$$

**Cazul II.** Fie  $r = -n$ . Dacă  $n$  nu este număr întreg și pozitiv, atunci toți coeficienții de ordin impar sunt nuli, iar cei de ordin par se obțin din (5.5.5) înlocuind pe  $n$  cu  $-n$ . Considerând  $c_0 \Gamma(n+1) = 2^{-n}$ , obținem:

$$y(x) = \left(\frac{x}{2}\right)^{-n} \sum_{k=0}^{\infty} \frac{(-1)^k}{k! \Gamma(-n+k+1)} \left(\frac{x}{2}\right)^{2k}. \quad (5.5.10)$$

**Definiția 5.5.4** Funcția definită în expresia (5.5.10) se numește *funcția Bessel de speța I și ordin* (indice)  $-n$  și se notează  $J_{-n}(x)$ . Deci,

$$J_{-n}(x) = \left(\frac{x}{2}\right)^{-n} \sum_{k=0}^{\infty} \frac{(-1)^k}{k! \Gamma(-n+k+1)} \left(\frac{x}{2}\right)^{2k}. \quad (5.5.11)$$

**Observația 5.5.5** Cele două soluții ale ecuației (5.5.1) sunt liniar independente. În consecință, soluția generală a ecuației Bessel este:

$$y(x) = AJ_n(x) + BJ_{-n}(x),$$

unde  $A$  și  $B$  sunt constante arbitrare.

**Teorema 5.5.6** (Relații de recurență)

$$\text{i) } \frac{d}{dx}(x^n J_n(x)) = x^n J_{n-1}(x); \quad \text{ii) } \frac{d}{dx}(x^{-n} J_n(x)) = -x^{-n} J_{n+1}(x); \quad \text{iii) } J_{n-1}(x) + J_{n+1}(x) = \frac{2n}{x} J_n(x).$$

**Demonstrație.**

$$\begin{aligned} \text{i) } \frac{d}{dx}(x^n J_n(x)) &= \frac{d}{dx} \left( \sum_{k=0}^{\infty} \frac{(-1)^k 2^n}{k! \Gamma(n+k+1)} \left(\frac{x}{2}\right)^{2k+2n} \right) = \sum_{k=0}^{\infty} \frac{(-1)^k 2^n (2k+2n)}{k! \Gamma(n+k+1)} \frac{x^{2k+2n-1}}{2^{2k+2n}} = \\ &= x^n \sum_{k=0}^{\infty} \frac{(-1)^k 2^n 2(k+n)}{k!(n+k)\Gamma(n+k)} \frac{x^{2k+n-1}}{2^{2k+2n}} = x^n \sum_{k=0}^{\infty} \frac{(-1)^k}{k! \Gamma(n+k)} \left(\frac{x}{2}\right)^{2k+n-1} = x^n J_{n-1}(x). \end{aligned}$$

ii) Analog cu i).

iii) Folosim cele două relații de mai sus:

$$\begin{aligned} (x^n J_n(x))' &= x^n J_{n-1}(x) \Rightarrow nx^{n-1} J_n(x) + x^n J_n'(x) = x^n J_{n-1}(x) \Rightarrow \\ nx^{-1} J_n(x) + J_n'(x) &= J_{n-1}(x) \end{aligned} \quad (5.5.12)$$

și

$$\begin{aligned} (x^{-n} J_n(x))' &= -x^{-n} J_{n+1}(x) \Rightarrow -nx^{-n-1} J_n(x) + x^{-n} J_n'(x) = -x^{-n} J_{n+1}(x) \Rightarrow \\ nx^{-1} J_n(x) - J_n'(x) &= J_{n+1}(x). \end{aligned} \quad (5.5.13)$$

Adunând relațiile (5.5.12) și (5.5.13), obținem:

$$\frac{2n}{x} J_n(x) = J_{n-1}(x) + J_{n+1}(x).$$

**Teorema 5.5.7** (*Funcția generatoare*)

$$e^{\frac{1}{2}x\left(t-\frac{1}{t}\right)} = \sum_{n=-\infty}^{\infty} J_n(x) t^n. \quad (5.5.14)$$

**Demonstrație.** Dezvoltăm  $e^{\frac{1}{2}x\left(t-\frac{1}{t}\right)}$  în serie de puteri ale lui  $t$  și vom arăta că, coeficientul lui  $t^n$  este  $J_n(x)$ . Adică,

$$\begin{aligned} e^{\frac{1}{2}xt} e^{-\frac{x}{2t}} &= \sum_{r=0}^{\infty} \frac{(xt)^r}{2^r r!} \sum_{s=0}^{\infty} \frac{\left(-\frac{x}{2t}\right)^s}{s!} = \sum_{s=0}^{\infty} \sum_{r=0}^{\infty} (-1)^r \left(\frac{x}{2}\right)^{s+r} \frac{t^{s-r}}{s! r!} = \sum_{r,s=0}^{\infty} \frac{\left(\frac{1}{2}\right)^r x^r t^r (-1)^s \left(\frac{1}{2}\right)^s x^s t^{-s}}{r! s!} = \\ &= \sum_{r,s=0}^{\infty} (-1)^s \left(\frac{1}{2}\right)^{r+s} \frac{x^{r+s} t^{r-s}}{r! s!}. \end{aligned}$$

Fie  $n \geq 0$ . Dacă  $r$  este fixat, atunci pentru a obține puterea  $n$  a lui  $t$ , trebuie să avem:  $s = r - n$ . Deci, pentru această valoare particulară a lui  $r$ , coeficientul lui  $t^n$  este:

$$(-1)^{r-n} \left(\frac{1}{2}\right)^{2r-n} \frac{x^{2r-n}}{r!(r-n)!}.$$

Vom obține coeficientul total al lui  $t^n$  prin însumarea după toate valorile lui  $r$ . Cum  $s = r - n$ , și impunem  $s \geq 0$ , trebuie să avem:  $r \geq n$ . Așadar, coeficientul total al lui  $t^n$  este:

$$\sum_{r=n}^{\infty} (-1)^{r-n} \left(\frac{1}{2}\right)^{2r-n} \frac{x^{2r-n}}{r!(r-n)!} = \sum_{p=r-n}^{\infty} (-1)^p \frac{\left(\frac{x}{2}\right)^{2p+n}}{(p+n)! p!} = \sum_{p=0}^{\infty} (-1)^p \frac{\left(\frac{x}{2}\right)^{2p+n}}{\Gamma(p+n+1)! p!} = J_n(x).$$

**Definiția 5.5.8** Se numește *funcție Bessel de speța a doua*, funcția notată cu  $Y_n$  și definită de relația:

$$Y_n(x) = \frac{J_n(x) \cos n\pi - J_{-n}(x)}{\sin n\pi}, \quad (5.5.15)$$

unde  $n \notin \mathbb{Z}$ ,  $n \neq k + \frac{1}{2}$ .

**Exemplul 5.5.9** Să se arate că:

$$xJ_n'(x) = nJ_n(x) - xJ_{n+1}(x), \quad n \in \mathbb{N}.$$

**Soluție.** Deoarece  $\Gamma(n+k+1) = (n+k)!$ , din (5.5.9), avem:

$$J_n(x) = \sum_{k=0}^{\infty} \frac{(-1)^k}{k!(n+k)!} \left(\frac{x}{2}\right)^{2k+n}.$$

Derivând ultima relație, obținem:

$$J_n'(x) = \sum_{k=0}^{\infty} \frac{(-1)^k (2k+n)}{k!(n+k)!} \frac{1}{2} \left(\frac{x}{2}\right)^{2k+n-1}.$$

Deci,

$$\begin{aligned} xJ_n'(x) &= n \sum_{k=0}^{\infty} \frac{(-1)^k}{k!(n+k)!} \left(\frac{x}{2}\right)^{2k+n} + x \sum_{k=0}^{\infty} \frac{(-1)^k}{(k-1)!(n+k)!} \left(\frac{x}{2}\right)^{2k+n-1} = \\ &= nJ_n(x) + x \sum_{k=0}^{\infty} \frac{(-1)^{k+1}}{k!(n+k+1)!} \left(\frac{x}{2}\right)^{2k+n+1} = nJ_n(x) - xJ_{n+1}(x). \end{aligned}$$

**Exemplul 5.5.10** Să se arate că  $J_n(-x) = (-1)^n J_n(x)$ ,  $n \in \mathbb{N}_+$ .

**Soluție.** Din teorema 5.5.7, avem:

$$\sum_{n=-\infty}^{\infty} J_n(-x)t^n = e^{\frac{1}{2}(-x)\left(\frac{-t}{-t}-\frac{1}{-t}\right)} = \sum_{n=-\infty}^{\infty} J_n(x)(-t)^n = \sum_{n=-\infty}^{\infty} (-1)^n J_n(x)t^n.$$

Identificând coeficienții lui  $t^n$ , obținem:

$$J_n(-x) = (-1)^n J_n(x).$$

**Exemplul 5.5.11** Să se scrie dezvoltarea funcției  $J_0(x)$  și apoi calculați:  $J_0(0)$ .

**Soluție.** Din definiția 5.5.3, avem:

$$J_0(x) = \sum_{k=0}^{\infty} \frac{(-1)^k}{k! \Gamma(k+1)} \left(\frac{x}{2}\right)^{2k} = \sum_{k=0}^{\infty} \frac{(-1)^k}{(k!)^2} \left(\frac{x}{2}\right)^{2k} = 1 - \frac{1}{(1!)^2} \left(\frac{x}{2}\right)^2 + \frac{1}{(2!)^2} \left(\frac{x}{2}\right)^4 + \dots$$

Deci,

$$J_0(0) = 1.$$

**Exemplul 5.5.12** Să se calculeze  $\mathcal{L}(J_0(t))$ .

**Soluție.** Știm că:  $J_0(t) = \sum_{n=1}^{\infty} \frac{(-1)^n}{(n!)^2 2^{2n}} t^{2n}$ . Deci,

$$\begin{aligned} \mathcal{L}\left(\sum_{n=1}^{\infty} \frac{(-1)^n}{(n!)^2 2^{2n}} t^{2n}\right) &= \sum_{n=1}^{\infty} \frac{(-1)^n}{(n!)^2 2^{2n}} \mathcal{L}(t^{2n}) = \sum_{n=1}^{\infty} \frac{(-1)^n}{(n!)^2 2^{2n}} \frac{(2n)!}{p^{2n+1}} = \\ &= \sum_{n=1}^{\infty} (-1)^n \frac{1 \cdot 2 \cdot 3 \cdot \dots \cdot (2n-1)(2n)}{2 \cdot 4 \cdot 6 \cdot \dots \cdot 2n \cdot 2 \cdot 4 \cdot 6 \cdot \dots \cdot 2n} \frac{1}{p^{2n+1}} = \\ &= \frac{1}{p} \sum_{n=1}^{\infty} \frac{(-1)^n (2n-1)!!}{n! 2^n} (p^{-2})^n = \frac{1}{p} \cdot \frac{1}{\sqrt{1+p^{-2}}} = \frac{1}{\sqrt{1+p^2}}. \end{aligned}$$

**Exemplul 5.5.13** Să se determine soluția corespunzătoare ecuației:

$$x^2 y'' + xy' + \left(x^2 - \frac{1}{4}\right)y = 0$$

**Soluție.** Observăm că  $n = \pm \frac{1}{2}$ . Deci, soluția generală a ecuației este:

$$y(x) = c_1 J_{\frac{1}{2}}(x) + c_2 J_{-\frac{1}{2}}(x).$$

Calculăm funcțiile Bessel corespunzătoare:

$$\begin{aligned} J_{\frac{1}{2}}(x) &= \sum_{k=0}^{\infty} \frac{(-1)^k}{k! \Gamma\left(k + \frac{3}{2}\right)} \left(\frac{x}{2}\right)^{2k + \frac{1}{2}} = \sum_{k=0}^{\infty} \frac{(-1)^k}{k!(2k+1) \cdot \dots \cdot 5 \cdot 3 \cdot \Gamma\left(\frac{1}{2}\right)} \left(\frac{x}{2}\right)^{2k + \frac{1}{2}} = \\ &= \sum_{k=0}^{\infty} \frac{(-1)^k 2^{k+1} x^{2k+1} \frac{1}{\sqrt{x}}}{k!(2k+1) \cdot \dots \cdot 5 \cdot 3 \cdot \sqrt{\pi} 2^{2k+1-\frac{1}{2}}} = \sqrt{\frac{2}{\pi x}} \sum_{k=0}^{\infty} \frac{(-1)^k x^{2k+1}}{(2k+1)!}. \end{aligned}$$

Ultima serie reprezintă dezvoltarea în serie a funcției sinus. Așadar,

$$J_{\frac{1}{2}}(x) = \sqrt{\frac{2}{\pi x}} \sin x.$$

Analog, avem:

$$\begin{aligned} J_{-\frac{1}{2}}(x) &= \sum_{k=0}^{\infty} \frac{(-1)^k}{k! \Gamma\left(k + \frac{1}{2}\right)} \left(\frac{x}{2}\right)^{2k - \frac{1}{2}} = \sum_{k=0}^{\infty} \frac{(-1)^k 2^k x^{2k} \sqrt{2}}{k!(2k-1) \cdot \dots \cdot 5 \cdot 3 \cdot \sqrt{\pi} 2^{2k} \sqrt{x}} = \\ &= \sqrt{\frac{2}{\pi x}} \sum_{k=0}^{\infty} \frac{(-1)^k x^{2k}}{(2k)!} = \sqrt{\frac{2}{\pi x}} \cos x. \end{aligned}$$

Așadar, soluția ecuației este:

$$y(x) = c_1 \sqrt{\frac{2}{\pi x}} \sin x + c_2 \sqrt{\frac{2}{\pi x}} \cos x.$$

**Exemplul 5.5.14** Să se calculeze:

$$\int_0^{\infty} e^{-ax^2} J_0(\sqrt{kx}) dx, \quad k > 0.$$

**Soluție.** Avem că:  $J_0(\sqrt{kx}) = \sum_{n=0}^{\infty} \frac{(-1)^n k^n x^n}{(n!)^2 2^{2n}}$ . Înmulțind cu  $e^{-ax^2}$  și integrând, obținem:

$$\int_0^{\infty} e^{-ax^2} J_0(\sqrt{kx}) dx = \sum_{n=0}^{\infty} \frac{(-1)^n k^n}{(n!)^2 2^{2n}} \int_0^{\infty} e^{-ax^2} x^n dx.$$

Prin schimbarea de variabilă  $t = ax^2$ , integrala se reduce la o integrală Euler (gamma). Așadar,

$$\int_0^{\infty} e^{-ax^2} J_0(\sqrt{kx}) dx = \sum_{n=0}^{\infty} \frac{(-1)^n k^n n!}{(n!)^2 2^{2n} a^{2(n+1)}} = \frac{1}{a^2} \sum_{n=0}^{\infty} \frac{(-1)^n}{n!} \left(\frac{k}{4a^2}\right)^n = \frac{1}{a^2} e^{-\frac{k}{4a^2}}.$$

## BIBLIOGRAFIE

1. Appleby, J., *Calculus of several variables and Fourier series*, School of Mathematical Sciences, Dublin, Ireland, 2001
2. Bălan, T., *Capitole de matematici aplicate – analiza Fourier*, Editura Universitaria, Craiova, 1998
3. Bell, W.W., *Special functions for scientists and engineers*, London, 1968
4. Boyce, W., DiPrima, R., *Elementary differential equations and boundary value problems*, John Wiley & Sons, Inc, New York, USA, 2001
5. Corduneanu, S.-O., *Matematici speciale*, curs, Univ. Tehnică “Gh. Asachi”, Iași
6. Crăciun, I., *Analiză matematică – calcul integral*, Editura PIM, Iași, 2007
7. Iovanov, M., *Matematici speciale – curs*, Univ. Constantin Brâncuși, Tg. Jiu, 2008
8. Iovanov, M., Pecingă, O., *Matematici speciale – probleme*, Univ. Constantin Brâncuși, Tg. Jiu, 2008
9. Lebedev, N.N., *Special functions and their applications*, London, 1965
10. Păltineanu G., Matei, P., *Ecuatii diferențiale și ecuații cu derivate parțiale cu aplicații*, București, 2007
11. Polyanin, A., *Handbook of linear partial differential equations for engineers and scientists*, Chapman & Hall/CRC, USA, 2002
12. Radomir, I., Ovesea, H., *Matematici speciale*, Editura Albastră, Cluj-Napoca, 2001